

- Xiaomi** Smart Tower Fan 2 User Manual · 01
- Xiaomi Intelligenter Turmventilator 2 Bedienungsanleitung · 17
- Manuale utente Xiaomi Smart Tower Fan 2 · 33
- Manuel d'utilisation de Xiaomi Smart Tower Fan 2 · 49
- Manual de usuario de Xiaomi Smart Tower Fan 2 · 65
- Руководство пользователя умного вентилятора Xiaomi Smart Tower Fan 2 · 81
- Instrukcja obsługi Inteligentnego wentylatora wieżowego Xiaomi 2 · 97
- Xiaomi دليل مستخدم مروحة برج ذكية 2 من · 113
- Xiaomi Akıllı Kule Vantilatör 2 Kullanım Kılavuzu · 129
- Xiaomi Смарт мұнара желдеткіші 2 Пайдаланушы нұсқаулығы · 145
- Quạt tháp thông minh Xiaomi 2 Hướng dẫn sử dụng · 161
- Посібник користувача інтелектуального баштового вентилятора Xiaomi Smart Tower Fan 2 · 177



Safety Instructions

Read this manual carefully before use, and retain it for future reference.

WARNINGS

Improper use may lead to electric shocks, fire, personal injury, or other damage.

- This appliance can be used by children aged from 8 years and above and persons with reduced physical, sensory or mental capabilities or lack of experience and knowledge if they have been given supervision or instruction concerning use of the appliance in a safe way and understand the hazards involved. Children shall not play with the appliance. Cleaning and user maintenance shall not be made by children without supervision.
- This appliance is not intended for use by persons (including children) with reduced physical, sensory or mental capabilities, or lack of experience and knowledge, unless they have been given supervision or instruction concerning use of the appliance by a person responsible for their safety.
- Children should be supervised to ensure that they do not play with the appliance.
- The appliance is only to be used with the power adapter <AD-D1401200200EU01> provided with the appliance.
- Ensure that the fan is switched off from the supply mains before removing the guard.
- If the power adapter is damaged, it must be replaced by the manufacturer, its service agent or similarly qualified persons in order to avoid a hazard.
- Under normal use of condition, this equipment should be kept a separation distance of at least 20 cm between the antenna and the body of the user.

-
- Prior to cleaning or other maintenance, the appliance must be disconnected from the supply mains.
 - Do not use this fan in a place where it will easily fall over or where there are other unstable objects nearby.
 - Do not use the fan in extremely dusty environments to avoid damaging it.
 - Do not use this fan in hot and humid environments such as a bathroom.
 - Do not use the fan if its power adapter is damaged or its power plug is loose.
 - Do not use the fan if its rear grille is not installed, becomes loose, or comes off.
 - Do not allow children or adults who are incapable of operating this fan to use this product.
 - Do not attempt to disassemble or repair this fan by yourself.
 - Do not excessively pinch, bend, or twist the power cord to avoid exposing or breaking its core.
 - Do not poke fingers or foreign objects into the grilles or the rotating fan blade.
 - Keep hair and fabrics away from the fan to prevent them from being caught in the fan.
 - Do not use any improper power outlet.
 - Disconnect the fan from the electrical outlet before removing its rear grille.

PRECAUTIONS

Installation

- To avoid electric shocks, fire, personal injury, or other damage, make sure the fan is properly installed according to the instructions in this user manual.
- Do not connect the fan to the electrical outlet until the fan is fully assembled.

Transportation

- Disconnect the fan from power before moving it.
- When moving the fan, hold it steady to avoid damage to the fan itself or personal injuries caused by the fan falling down.

Using the fan

- Stop using the fan immediately if it makes unusual sounds, gives off odors, gets too hot, topples over, shakes, or has other errors.
- Do not shake the fan manually so as to avoid damage to its internal mechanism.
- Do not lean on or tilt the fan while it is running.

Power adapter

- Disconnect the fan from the electrical outlet before maintaining or moving it.
- Always unplug the power adapter by pulling the power plug rather than the cord.

Package Contents



1
Fan



2
Front Base



3
Rear Base

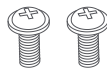

4
M5 Screw × 2



5
Hex Key

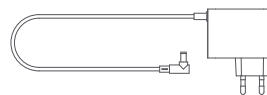

6
Power Adapter



7
User Manual

Note: Illustrations of the product, accessories, and user interface in the user manual are for reference purposes only. The actual product and functions may vary due to product enhancements.

Product Overview

Top View

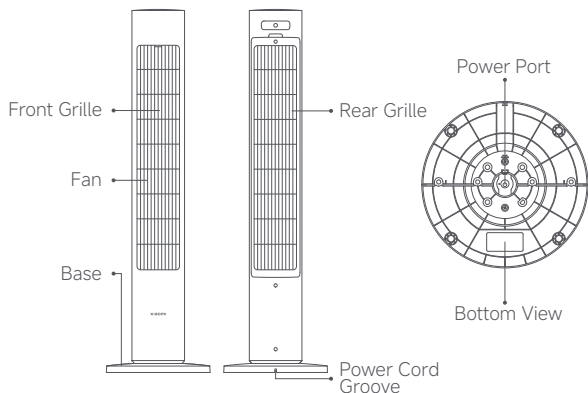
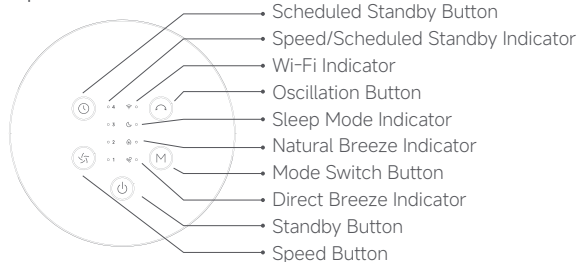

How to Install

Step 1: Assemble the base

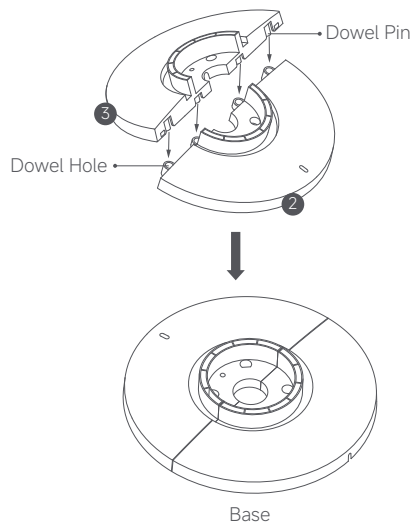

Align the dowel pins of the ③ rear base with the dowel holes of the ② front base and press them into place, so that the rear base and the front base are assembled into a flat one.

Step 2: Install the base

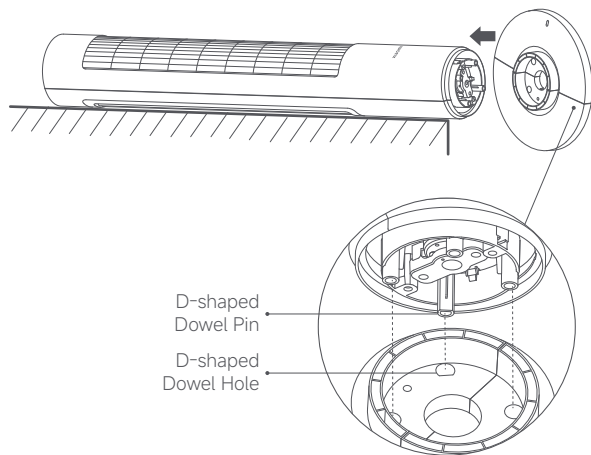

1. Place the fan horizontally on a soft surface. Then insert the D-shaped dowel pin at the bottom of the fan into the D-shaped dowel hole of the base, and press to install the base onto the fan.

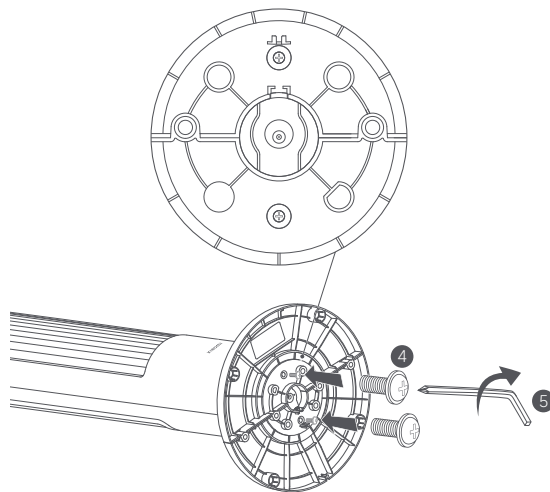

2. Put two ④ M5 screws into the screw holes of the base and tighten the screws clockwise with the ⑤ hex key.

Step 3: Connect the power adapter

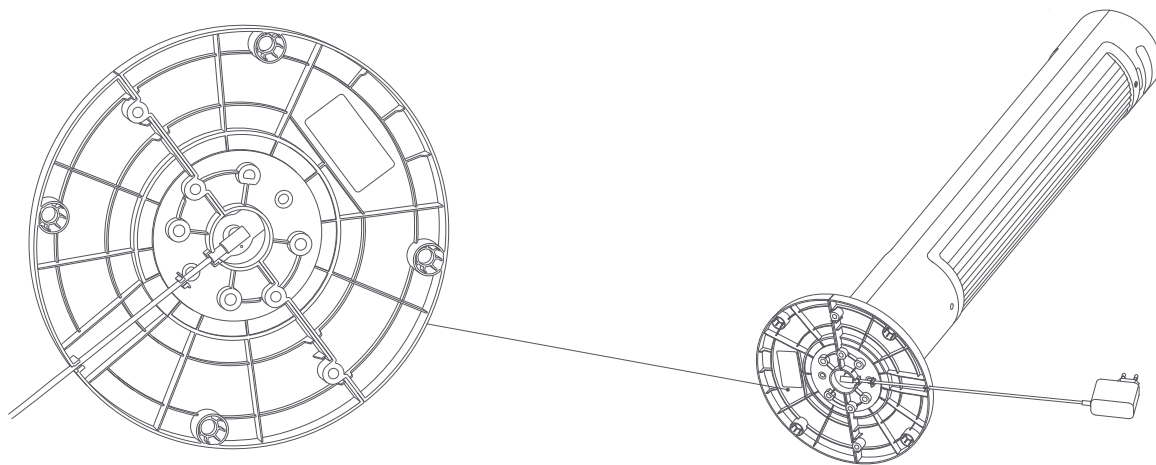

1. Connect the **6** power adapter to the power port at the bottom of the fan.
2. Install the power cord into the groove at the bottom of the base, and pass it through the end of the groove to complete the installation of the fan.

Note: Properly straightening out the power cord and installing it into the groove can help keep the power cord from breaking.

How to Use

Connecting to an electrical outlet

Plug the power adapter into a suitable electrical outlet. When you hear a beep, the fan is successfully connected to power.

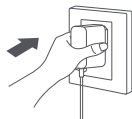

Turning on/standing by

Turning on

Press the button (⏻) to start the fan. When turned on for the first time, the fan is at the direct breeze mode with the speed level of slow, by default.

Standing by

Press the button (⏻) to stop the fan while it is running.

Turning off

Unplug the power adapter to turn the fan off.

Switching the speed

Press the button (⏻) to adjust the speed, and the corresponding speed indicator will light up (see table below). After the fan is turned off and turned back on again, the speed will be the last used one.

Indicator	1	2	3	4
Speed level	Slow	Medium	Fast	Turbo
Indicator status	*•••	•*••	••*•	•••*

Notes:

- * means the indicator is on; • means the indicator is off.
- In the natural breeze mode, the indicators 1, 2, 3, and 4 respectively represent the mode of lakeside, camping, green, and terrace by default. You can go to the app to check the details.

Switching mode

- Press the button (⏻) to cycle through the direct breeze, natural breeze, and sleep mode.
- When in direct breeze or natural breeze mode, the corresponding indicator will remain on.
- In natural breeze mode, pressing the speed button can switch among four natural breeze settings, which are lakeside, camping, green, and terrace. The indicators represent four settings in an order as indicated in the table by default. The order can be changed in the app.

Indicator	1	2	3	4
Natural breeze mode	Lakeside	Camping	Green	Terrace
Indicator status	*•••	•*••	••*•	•••*

- When switching to sleep mode, the sleep mode indicator will light up and all indicators will then go out if there are no operations within five seconds, to prevent the lights from affecting sleep.
- After the fan is turned off and turned back on again, the mode will be the last used one.

Note: The natural breeze mode can be customized in the Mi Home/Xiaomi Home app.

Setting the oscillation

Press the button (⏻) to enable or disable oscillation. You can set the oscillation angle range in the app. After the fan is turned off and turned back on again, the oscillation setting will be the last used one. Unplug then plug the fan in or reset the Wi-Fi connection, then turn on the fan. It will automatically calibrate its oscillating angle if the oscillation function is enabled. The calibration time varies depending on different angles, please wait with patience.

Note: When the Wi-Fi connection is reset, the oscillation angle range will change to the default angle of 90°.



Scheduled standby

Press the button  to cycle through the scheduled standby times: 1 hour, 2 hours, 3 hours, 4 hours, and disabled, and the corresponding indicator(s) will light up (see table below). Five seconds after using the scheduled standby function, the indicator(s) resume to indicate the status before scheduling the standby time.



Scheduled standby	Disabled	1 hour	2 hours	3 hours	4 hours
Indicator	●●●●	*●●●	*●●●	*●●●	*●●●

Note: * means the indicator is on; ● means the indicator is off.

Enabling/disabling the Wi-Fi

Simultaneously press and hold the buttons  and  for seven seconds until you hear a notification sound, and then the Wi-Fi is enabled or disabled.

Resetting the Wi-Fi connection

Simultaneously press and hold the buttons  and . When you hear a long beep, the Wi-Fi has been reset successfully and the fan is awaiting connection. Then follow the instructions in the Mi Home/Xiaomi Home app to connect the fan to the app.

The Wi-Fi connection needs to be reset on the circumstances listed below:



- The Xiaomi Account that the fan is paired with has been changed.
- The router that the fan is connected to has been changed.
- The account or password of the router that the fan is connected to has been changed.
- The Mi Home/Xiaomi Home app is unable to control the fan.

Wi-Fi status & indicator description:

Wi-Fi Status	Awaiting Connection	Connecting	Connected	Fail to Connect	Disabled
Indicator	Blinking orange	Blinking blue	Blue	Orange	Off



Enabling/disabling the child lock

Enabling the child lock

To enable the child lock function, go to the Mi Home/Xiaomi Home app, or simultaneously press and hold the buttons  and  for 7 seconds until you hear a long beep.

Once the function is enabled, the fan will not respond if pressing any button but all indicators will blink twice and the fan will beep twice instead.

Disabling the child lock

To disable the child lock function, go to the Mi Home/Xiaomi Home app, or you can simultaneously press and hold the buttons  and  for 7 seconds until you hear a long beep. Resetting the Wi-Fi or unplugging the power adapter and then turning on the fan can also disable this function.

Connecting with the Mi Home/Xiaomi Home app

This product works with the Mi Home/Xiaomi Home app*.

Control your device with Mi Home/Xiaomi Home app.

Scan the QR code to download and install the app.

You will be directed to the connection setup page if the app is installed already. Or search for "Mi Home/Xiaomi Home" in the app store to download and install it. Open the Mi Home/Xiaomi Home app, tap "+" on the upper right, and then follow the instructions to add your device.

* The app is referred to as Xiaomi Home app in Europe (except for Russia). The name of the app displayed on your device should be taken as the default.

Note: The version of the app might have been updated, please follow the instructions based on the current app version.



1BD15CAA



Care & Maintenance

Washable parts: Rear grille & fan blade

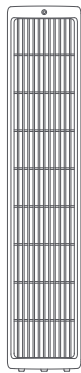

Rear Grille



Fan Blade

After the rear grille and the fan blade are removed, you can clean these parts with a soft cloth or a sponge using water or dilute neutral detergent.

Notes:

- Make sure the fan is disconnected from power before disassembling or cleaning.
- After cleaning the rear grille and the fan blade, dry them in a cool, dry place before installing them for use.
- Avoid direct sunlight during daily use.
- Do not use thinner, gasoline, or detergent to clean any parts.

Removing the rear grille

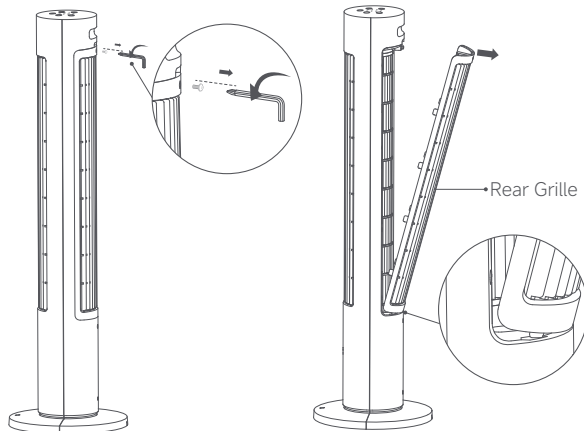

1. Use the **5** hex key to counterclockwise turn the screw that secures the rear grille to remove it.

2. Pull the rear grille outwards from the indentation at the top of the rear grille to remove it.

Note: When installing the rear grille back, first insert the plugs at the bottom of the rear grille into the slots of the rear shell, and then click the rear grille into place from the bottom to the top.

Removing the fan blade

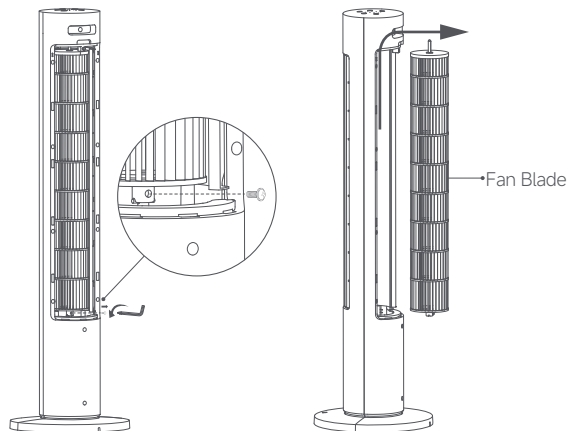

1. Use the **5** hex key to turn the screw at the bottom of the fan blade counterclockwise to remove it.

2. Push the fan blade upward against the top of the compartment, and then pull it outward to remove it.

Non-washable parts: Fan & power adapter

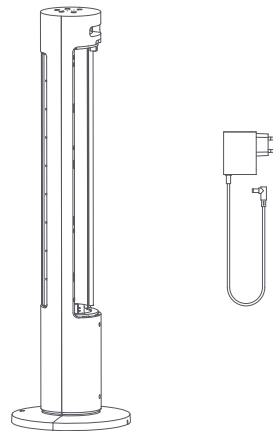

Use a soft, dry cloth to gently wipe the fan and the **6** power adapter.
Note: Do not use water or other liquids to clean any parts, except for the rear grille and the fan blade.

Troubleshooting

Issue	Possible Cause	Solution
The fan does not work.	The fan is not connected to power.	Connect the fan to an electrical outlet that meets the fan's requirements.
	The power adapter is not connected properly.	Connect the power adapter properly.
	The child lock function is enabled.	Disable the child lock function.
The fan is unable to connect to Wi-Fi.	The Wi-Fi connection is 5 GHz.	Connect to a 2.4 GHz Wi-Fi network.
	The fan has been offline for more than half an hour.	Reset the Wi-Fi connection.
	Wi-Fi is disabled.	Enable Wi-Fi.
The fan blade is stuck.	The fan blade is stuck by foreign objects.	Unplug the fan and remove foreign objects.
The fan makes unusual sounds when oscillating.	When turned on for the first time, the fan will search for the furthest position to which it can oscillate.	This is normal. The fan will stop making unusual sounds when it has confirmed the furthest position to which it can oscillate.
The oscillation function does not work.	The fan is under the auto-oscillation state.	Wait for the auto-oscillation completes. It will last for 14 seconds at most.

Specifications

Name	Xiaomi Smart Tower Fan 2	Rated Voltage	12 V $\overline{=}$	Power Cord Length	1.6 m
Model	BPTS02DMU	Rated Power	24 W	Item Dimensions	290 × 290 × 1014 mm
Type	Tower Fan	Noise Emission	≤63 dB(A)	Wireless Connectivity	Wi-Fi IEEE 802.11 b/g/n 2.4 GHz
Net Weight	3.5 kg				
Radio Frequency and Radio Transmission Power					
RF Specification		Working Frequency		Maximum Output Power	
2.4 GHz Wi-Fi		2412–2472 MHz		<20 dBm	
Bluetooth		2402–2480 MHz		<10 dBm	

- To maintain compliance with the RF exposure requirement, a separation distance of 20 cm between the device and the human should be maintained.

Product Information Requirements	Test Data
Maximum Fan Flow Rate (F)	35.86 m ³ /min
Fan Power Input (P)	16.6 W
Service Value (SV)	2.16 (m ³ /min)/W
Maximum Air Velocity (C)	2.81 meters/sec
Measurement Standard for Service Value	EN IEC 60879:2019
Standby Power Consumption (PSB)	Without Wi-Fi connection: 0.222 W With Wi-Fi connection: 0.685 W
Fan Sound Power Level (LWA)	59.4 dB(A)
Seasonal Electricity Consumption (Q)	6.079 kWh/a
Contact Details	Xiaomi Communications Co., Ltd. #019, 9th Floor, Building 6, 33 Xi'erqi Middle Road, Haidian District, Beijing, 100085, China

Power adapter

Information Published	Value and Precision	Unit
Manufacturer	Shenzhen AMC Technology Co., Ltd.	-
Model Identifier	AD-D1401200200EU01	-
Input Voltage	100-240	V~
Input AC Frequency	50/60	Hz
Output Voltage	12.0	V---
Output Current	2.0	A
Output Power	24.0	W
Average Active Efficiency	86.20	%
Efficiency at Low Load (10%)	73.0	%
No-load Power Consumption	0.10	W

Regulatory Compliance Information

Europe —EU declaration of conformity



Hereby, Xiaomi Communications Co., Ltd. declares that the radio equipment type BPTS02DMU is in compliance with Directive 2014/53/EU. The full text of the EU declaration of conformity is available at the following internet address:
<http://www.mi.com/global/service/support/declaration.html>

Disposal and recycling information



All products bearing this symbol are waste electrical and electronic equipment (WEEE as in directive 2012/19/EU) which should not be mixed with unsorted household waste. Instead, you should protect human health and the environment by handing over your waste equipment to a designated collection point for the recycling of waste electrical and electronic equipment, appointed by the government or local authorities. Correct disposal and recycling will help prevent potential negative consequences to the environment and human health. Please contact the installer or local authorities for more information about the location as well as terms and conditions of such collection points.

WARRANTY NOTICE

THIS WARRANTY GIVES YOU SPECIFIC RIGHTS, AND YOU MAY HAVE OTHER RIGHTS CONVEYED BY LAWS OF YOUR COUNTRY, PROVINCE OR STATE. INDEED, IN SOME COUNTRIES, PROVINCES OR STATES, CONSUMER LAW MAY IMPOSE A MINIMUM WARRANTY PERIOD. OTHER THAN AS PERMITTED BY LAW, XIAOMI DOES NOT EXCLUDE, LIMIT OR SUSPEND OTHER RIGHTS YOU MAY HAVE. FOR A FULL UNDERSTANDING OF YOUR RIGHTS WE INVITE YOU TO CONSULT THE LAWS OF YOUR COUNTRY, PROVINCE OR STATE.

1. LIMITED PRODUCT WARRANTY

XIAOMI warrants that the Products are free from defects in materials and workmanship under normal use and use in accordance with the respective Product user manual, during the Warranty Period.

The duration and conditions related to the legal warranties are provided by respective local laws. For more information about the consumer warranty benefits, please refer to Xiaomi's official website <https://www.mi.com/global/support/warranty>.

Xiaomi warrants to the original purchaser that its Xiaomi Product will be free from defects in materials and workmanship under normal use in the period mentioned above.

Xiaomi does not guarantee that the operation of the Product will be uninterrupted or error free.

Xiaomi is not liable for damages arising from non-compliance with the instructions related to the use of the Product.

2. REMEDIES

If a hardware defect is found and a valid claim is received by Xiaomi within the Warranty Period, Xiaomi will either (1) repair the product at no charge, (2) replace the product, or (3) refund the Product, excluding potential shipping costs.

3. HOW TO OBTAIN WARRANTY SERVICE

To obtain warranty service, you must deliver the Product, in its original packaging or similar packaging providing an equal degree of Product protection, to the address specified by Xiaomi. Except to the extent prohibited by applicable law, Xiaomi may require you to present proofs or proof of purchase and / or comply with registration requirements before receiving warranty service.

4. EXCLUSIONS AND LIMITATIONS

Unless otherwise stipulated by Xiaomi, this Limited Warranty applies only to the Product manufactured by or for Xiaomi and identifiable by the trademarks, trade name or "Xiaomi" or "Mi" logo.

The Limited Warranty does not apply to any (a) Damage due to acts of nature or God, for example, lightning strikes, tornadoes, flood, fire, earthquake or other external causes; (b) Negligence; (c) Commercial use; (d) Alterations or modifications to any part of the Product; (e) Damage caused by use with non-Xiaomi products; (f) Damage caused by accident, abuse or misuse; (g) Damage caused by operating the Product outside the permitted or intended uses described by Xiaomi or with improper voltage or power supply; or (h) Damage caused by service (including upgrades and expansions) performed by anyone who is not a representative of Xiaomi.

It is your responsibility to backup any data, software, or other materials you may have stored or preserved on the product. It is likely that the data, software or other materials in the equipment will be lost or reformatted during the service process, Xiaomi is not responsible for such damage or loss. No Xiaomi reseller, agent, or employee is authorized to make any modification, extension, or addition to this Limited Warranty. If any term is held to be illegal or unenforceable, the legality or enforceability of the remaining terms shall not be affected or impaired.

Except as prohibited by laws or otherwise promised by Xiaomi, the after-sales services shall be limited to the country or region of the original purchase. Products which were not duly imported and/or were not duly manufactured by Xiaomi and/or were not duly acquired from Xiaomi or a Xiaomi's official seller are not covered by the present warranties. As per applicable law you may benefit from warranties from the non-official retailer who sold the product. Therefore, Xiaomi invites you to contact the retailer from whom you purchased the product.

The present warranties do not apply in Hong Kong and Taiwan.

5. IMPLIED WARRANTIES

Except to the extent prohibited by applicable law, all implied warranties (including warranties of merchantability and fitness for a particular purpose) will have a limited duration up to a maximum duration of this limited warranty. Some jurisdictions do not allow limitations on the duration of an implied warranty, so the above limitation will not be applied in these cases.

6. DAMAGE LIMITATION

Except to the extent prohibited by applicable law, Xiaomi shall not be liable for any damages caused by accidents, indirect, special or consequential damages, including but not limited to loss of profits, revenue or data, damages resulting from any breach of express or implied warranty or condition, or under any other legal theory, even if Xiaomi has been informed of the possibility of such damages. Some jurisdictions do not allow the exclusion or limitation of special, indirect, or consequential damages, so the above limitation or exclusion may not apply to you.

7. XIAOMI CONTACTS

For customers, please visit the website: <https://www.mi.com/global/support/warranty>

The contact person for the after-sale service may be any person in Xiaomi's authorized service network, Xiaomi's authorized distributors or the final vendor who sold the products to you. If in doubt please contact the relevant person as Xiaomi may identify.

Sicherheitshinweise

Lesen Sie diese Bedienungsanleitung vor der Verwendung sorgfältig durch und bewahren Sie sie auf, um zukünftig die Informationen nachlesen zu können.

WARNUNGEN

Unsachgemäße Verwendung kann zu Stromschlägen, Feuer, Verletzungen oder anderen Schäden führen.

- Dieses Gerät ist für Kinder ab einem Alter von 8 Jahren und Personen geeignet, die körperlich, sensorisch oder geistig behindert sind oder nicht über ausreichend Erfahrung oder Kenntnisse verfügen, wenn sie eine Beaufsichtigung oder Anweisung zur sicheren Nutzung des Geräts erhalten haben und wissen, welche Gefahren auftreten können. Kinder dürfen nicht mit dem Gerät spielen. Die Reinigung und Benutzerwartung dürfen nicht von Kindern ohne Aufsicht durchgeführt werden.
- Dieses Gerät ist nicht für die Nutzung durch Personen (inklusive Kinder) mit eingeschränkten körperlichen, sensorischen oder mentalen Fähigkeiten, oder für Personen mit einem Mangel an Erfahrung und Wissen geeignet, es sei denn, diese werden beaufsichtigt oder erhalten von einer Person, die für die Sicherheit dieser Person(en) verantwortlich ist, eine Anleitung bezüglich der Bedienung des Gerätes.
- Kinder sollten beaufsichtigt werden, um sicherzustellen, dass sie nicht mit dem Gerät spielen.
- Die Verwendung des Geräts ist nur mit dem zum Gerät gehörenden Netzteil <AD-D1401200200EU01> gestattet.
- Stellen Sie sicher, dass der Ventilator vom Stromnetz getrennt ist, bevor Sie die Schutzvorrichtung entfernen.
- Wenn das Netzteil beschädigt ist, muss es durch den Hersteller, seinen Kundendienst oder ähnlich qualifizierte Personen ersetzt werden, um eine Gefährdung zu vermeiden.

-
- Unter normalen Einsatzbedingungen muss dieses Gerät einen Abstand von mindestens 20 cm zwischen der Antenne und dem Körper des Benutzers einhalten.
 - Vor der Reinigung oder anderen Wartungsarbeiten muss das Gerät vom Stromnetz getrennt werden.
 - Verwenden Sie diesen Ventilator nicht an einem Ort, an dem er leicht umfallen kann oder an dem sich andere instabile Gegenstände in der Nähe befinden.
 - Verwenden Sie den Ventilator nicht in extrem staubiger Umgebung, um eine Beschädigung zu vermeiden.
 - Verwenden Sie diesen Ventilator nicht in heißen und feuchten Umgebungen wie z. B. in einem Badezimmer.
 - Verwenden Sie diesen Ventilator nicht, wenn sein Netzteil beschädigt oder sein Stecker lose sitzt.
 - Verwenden Sie den Ventilator nicht, wenn sein hinteres Gitter nicht installiert ist, sich löst oder abfällt.
 - Erlauben Sie Kindern oder Erwachsenen, die nicht in der Lage sind, diesen Ventilator zu bedienen, nicht, dieses Produkt zu verwenden.
 - Versuchen Sie nicht, diesen Ventilator selbst zu zerlegen oder zu reparieren.
 - Klemmen, verdrehen oder verbiegen Sie das Stromkabel nicht zu stark, um zu vermeiden, dass der Kern des Kabels freigelegt wird oder bricht.
 - Stecken Sie keine Finger oder Fremdkörper in die Gitter oder den rotierenden Ventilatorflügel.
 - Halten Sie Haare und Stoffe vom Ventilator fern, um zu vermeiden, damit sie sich nicht im Ventilator verfangen können.
 - Verwenden Sie keine ungeeignete Steckdose.
 - Ziehen Sie den Ventilator von der Steckdose ab, bevor Sie das hintere Gitter entfernen.

VORSICHTSMASSNAHMEN

Installation

- Um Stromschläge, Feuer, Verletzungen oder andere Schäden zu vermeiden, stellen Sie sicher, dass der Ventilator gemäß den Anweisungen in dieser Bedienungsanleitung ordnungsgemäß installiert wurde.
- Schließen Sie den Ventilator erst dann an die Steckdose an, wenn der Ventilator vollständig zusammengebaut ist.

Transport

- Trennen Sie den Ventilator vom Stromnetz, bevor Sie ihn bewegen.
- Wenn Sie den Ventilator bewegen, halten Sie ihn fest, um Schäden am Ventilator selbst oder Verletzungen durch Herunterfallen des Ventilators zu vermeiden.

Verwendung des Ventilators

- Stellen Sie die Verwendung des Ventilators sofort ein, wenn er ungewöhnliche Geräusche von sich gibt, Gerüche abgibt, sich überhitzt, umkippt, wackelt oder andere Fehler aufweist.
- Schütteln Sie den Ventilator nicht von Hand, um Schäden an seinem inneren Mechanismus zu vermeiden.
- Lehnen Sie sich nicht an den laufenden Ventilator und kippen Sie ihn nicht, während er läuft.

Netzteil

- Ziehen Sie den Ventilator von der Steckdose ab, bevor Sie ihn warten oder bewegen.
- Trennen Sie das Netzteil immer vom Stromnetz, indem Sie am Netzstecker und nicht am Kabel ziehen.

Verpackungsinhalt



1

Ventilator



2

Vorderer Sockel



3

Hinterer Sockel

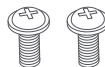

4

M5 Schraube × 2



5

Inbusschlüssel

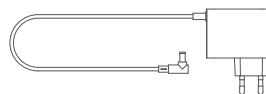

6

Netzteil

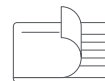

7

Bedienungsanleitung

Hinweis: Abbildungen des Produkts, des Zubehörs und der Benutzeroberfläche in der Bedienungsanleitung dienen nur als Referenz. Die tatsächlichen Produkte und Funktionen können aufgrund von Produktverbesserungen variieren.

Produktübersicht

Oberansicht

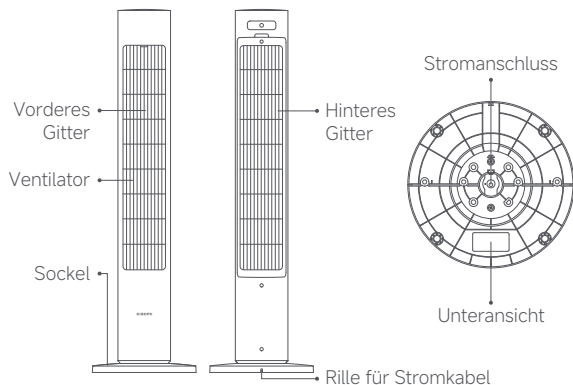

Installation

Schritt 1: Zusammenbau des Sockels

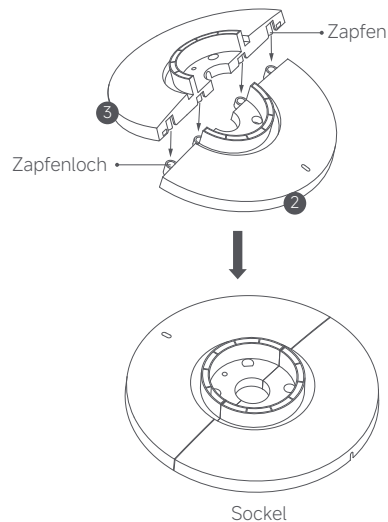

Richten Sie die Zapfen der **3** hinteren Sockel mit den Zapfenlöchern der **2** vorderen Sockel aus und drücken Sie sie an ihren Platz, so dass der hintere Sockel und der vordere Sockel zu einem flachen Sockel zusammengebaut werden.

Schritt 2: Installieren Sie den Sockel

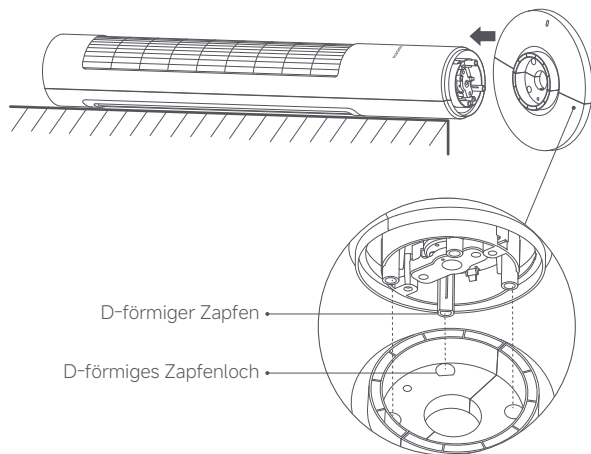

1. Legen Sie den Ventilator waagrecht auf eine weiche Unterlage. Stecken Sie dann den D-förmigen Zapfen an der Unterseite des Ventilators in das D-förmige Zapfenloch des Sockels und drücken Sie, um den Sockel auf dem Ventilator zu installieren.

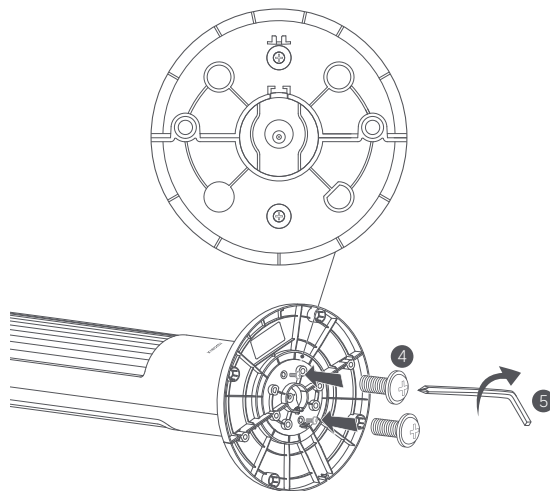

2. Stecken Sie zwei **4** M5-Schrauben in die Schraublöcher des Sockels und ziehen Sie die Schrauben im Uhrzeigersinn mit dem **5** Inbusschlüssel fest.

Schritt 3: Anschließen des Netzteils

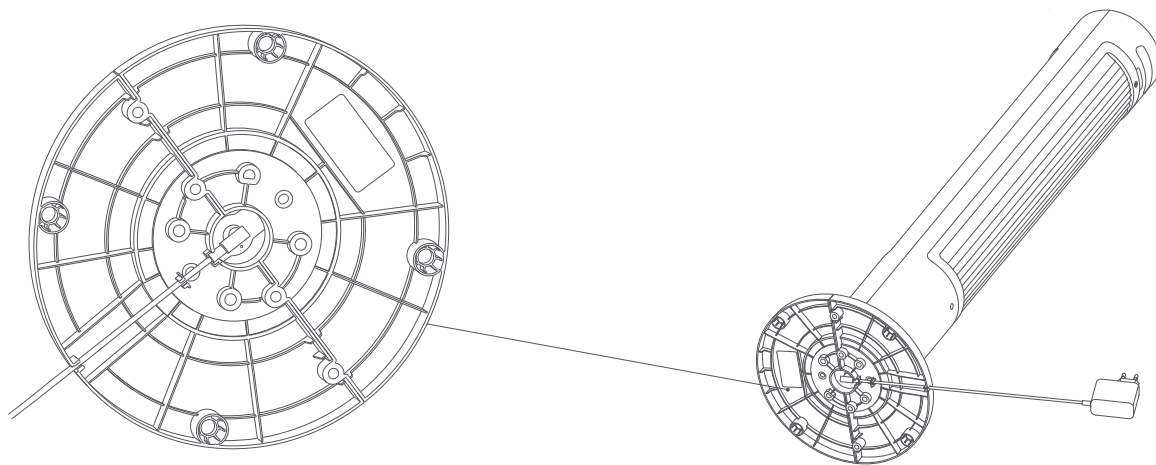

1. Schließen Sie das **6** Netzteil an den Stromanschluss an der Unterseite des Ventilators an.
2. Führen Sie das Stromkabel in die Rille an der Unterseite des Sockels ein und führen Sie es durch das Ende der Rille, um die Installation des Ventilators abzuschließen.

Hinweis: Wenn Sie das Stromkabel richtig ausrichten und in die Rille einführen, können Sie verhindern, dass das Stromkabel bricht.

Verwendung

Anschluss an eine Steckdose

Stecken Sie das Netzteil in eine geeignete Steckdose. Wenn Sie einen Signalton hören, ist der Ventilator erfolgreich an die Leistung angeschlossen.

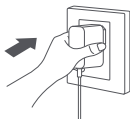

Einschalten/im Standby

Einschalten

Drücken Sie die Taste (⏻), um den Ventilator zu starten. Wenn Sie den Ventilator zum ersten Mal einschalten, befindet er sich standardmäßig im Modus direkte Brise mit der Geschwindigkeitsstufe langsam.

Im Standby

Drücken Sie die Taste (⏻), um den Ventilator anzuhalten, während er läuft.

Ausschalten

Trennen Sie das Netzteil vom Stromnetz, um den Ventilator auszuschalten.

Umschalten der Geschwindigkeit

Drücken Sie die Taste (⏸), um die Geschwindigkeit anzupassen, und die entsprechende Geschwindigkeits-Kontrollleuchte leuchtet auf (siehe Tabelle unten). Die Geschwindigkeit des Ventilators ist die zuletzt verwendete, wenn er ausgeschaltet und wieder eingeschaltet ist.

Kontrollleuchte	1	2	3	4
Geschwindigkeitsstufe	Langsam	Mittel	Schnell	Turbo
Status der Kontrollleuchte	*••••	•••••	•••••	•••••

Hinweise:

- * bedeutet, dass die Kontrollleuchte eingeschaltet ist; • bedeutet, dass die Kontrollleuchte ausgeschaltet ist.
- Im Modus natürliche Brise stehen die Kontrollleuchten 1, 2, 3 und 4 standardmäßig für die Modi Seeufer, Camping, Grün und Terrasse. Sie können die Details in der App prüfen.

Wechseln des Modus

- Drücken Sie die Taste (⏸), um zwischen den Modi direkte Brise, natürliche Brise und Schlafmodus zu wechseln.
- Wenn Sie sich im Modus direkte Brise oder natürliche Brise befinden, bleibt die entsprechende Kontrollleuchte eingeschaltet.
- Im Modus für die natürliche Brise können Sie durch Drücken der Geschwindigkeits-Taste zwischen den vier Einstellungen für die natürliche Brise umschalten: Seeufer, Camping, Grün und Terrasse. Die Kontrollleuchten stehen für vier Einstellungen in der Reihenfolge, wie sie in der Tabelle standardmäßig festgelegt sind. Die Reihenfolge kann in der App geändert werden.

Kontrollleuchte	1	2	3	4
Modus der natürlichen Brise	Seeufer	Camping	Grün	Terrasse
Status der Kontrollleuchte	*••••	•••••	•••••	•••••

- Wenn Sie in den Schlafmodus wechseln, leuchtet die Kontrollleuchte für den Schlafmodus auf, und alle Kontrollleuchten erlöschen, wenn innerhalb von fünf Sekunden kein Betrieb stattfindet, um zu verhindern, dass die Lampen den Schlaf beeinträchtigen.
- Die Verwendung des Ventilators ist der zuletzt verwendete Modus, wenn er ausgeschaltet und wieder eingeschaltet wird.

Hinweis: Der Modus natürliche Brise kann in der Mi Home-/Xiaomi Home-App benutzerdefiniert werden.

Festlegen der Oszillation

Drücken Sie die Taste (↻), um die Oszillation zu aktivieren oder zu deaktivieren. Sie können den Oszillationswinkelbereich in der App festlegen. Die Oszillationseinstellung des Ventilators ist die nach dem Ausschalten und erneuten Einschalten zuletzt verwendete. Trennen Sie den Ventilator vom Stromnetz, schließen Sie ihn an oder setzen Sie die WLAN-Verbindung zurück, und schalten Sie den Ventilator dann ein. Wenn die Oszillationsfunktion aktiviert ist, kalibriert er automatisch seinen Oszillationswinkel. Die Kalibrierungszeit variiert je nach den verschiedenen Winkeln, bitte warten Sie mit Geduld.

Hinweis: Wenn der WLAN Anschluss zurückgesetzt wird, ändert sich der Oszillationswinkelbereich auf den Standardwinkel von 90°.

Planmäßiges Standby

Drücken Sie die Taste , um durch die planmäßigen Standby-Zeiten zu schalten: 1 Stunde, 2 Stunden, 3 Stunden, 4 Stunden und deaktiviert, und die entsprechende(n) Kontrollleuchte(n) leuchtet (leuchten) (siehe Tabelle unten). Die Kontrollleuchte(n) leuchtet (leuchten) fünf Sekunden nach der Verwendung der geplanten Standby-Funktion wieder auf, um den Status vor der planmäßigen Standby-Zeit anzuzeigen.



Planmäßiges Standby	Deaktiviert	1 Stunde	2 Stunden	3 Stunden	4 Stunden
Kontrollleuchte	●●●●	★●●●	★★●●	★★★●	★★★★

Hinweis: ★ bedeutet, dass die Kontrollleuchte eingeschaltet ist; ● bedeutet, dass die Kontrollleuchte ausgeschaltet ist.

Aktivieren/Deaktivieren des WLANs

Halten Sie die Tasten  und  gleichzeitig sieben Sekunden lang gedrückt, bis Sie einen Benachrichtigungston hören. Dann wird das WLAN aktiviert oder deaktiviert.

Zurückstellen des WLAN Anschlusses

Drücken und halten Sie gleichzeitig die Tasten  und . Wenn Sie einen langen Signalton hören, wurde das WLAN erfolgreich zurückgestellt und der Ventilator wartet darauf, angeschlossen zu werden. Folgen Sie dann den Anweisungen in der Mi Home-/Xiaomi Home-App, um den Ventilator an die App anzuschließen. Der WLAN-Anschluss muss unter den unten aufgeführten Umständen zurückgestellt werden:

- Das Xiaomi-Konto, mit dem der Ventilator gekoppelt ist, wurde geändert.
- Der Router, an den der Ventilator angeschlossen ist, wurde geändert.
- Das Konto oder Passwort des Routers, an den der Ventilator angeschlossen ist, wurde geändert.
- Die Mi Home-/Xiaomi Home-App kann den Ventilator nicht steuern.

WLAN-Status und Beschreibung der Kontrollleuchte:

WLAN-Status	Warten auf Anschluss	Anschluss wird hergestellt	Angeschlossen	Anschluss fehlgeschlagen	Deaktiviert
Kontrollleuchte	Blinkt Orange	Blinkt Blau	Blau	Orange	Aus



Aktivieren/Deaktivieren der Kindersicherung

Aktivieren der Kindersicherung

Um die Kindersicherungsfunktion zu aktivieren, rufen Sie die Mi Home-/Xiaomi Home-App auf oder drücken und halten Sie gleichzeitig die Tasten  und  für 7 Sekunden, bis Sie einen langen Piepton hören.

Sobald die Funktion aktiviert ist, reagiert der Ventilator nicht mehr, wenn Sie eine Taste drücken, sondern alle Kontrollleuchten blinken zweimal und der Ventilator piept zweimal.

Deaktivierung der Kindersicherung

Um die Kindersicherungsfunktion zu deaktivieren, rufen Sie die Mi Home-/Xiaomi Home-App auf, oder Sie halten die Tasten  und  gleichzeitig 7 Sekunden lang gedrückt, bis Sie einen langen Piepton hören. Das Zurückstellen des WLAN oder das Trennen des Netzteils und das anschließende Einschalten des Ventilators können diese Funktion ebenfalls deaktivieren.

Verbinden mit der Mi Home-/Xiaomi Home-App

Dieses Produkt funktioniert mit der Mi Home-/Xiaomi Home-App*.

Steuern Sie Ihr Gerät mit der Mi Home-/Xiaomi Home-App.

Scannen Sie den QR-Code, um die App herunterzuladen und zu installieren. Ist die App bereits installiert, werden Sie zur Verbindungseinrichtungs-Seite weitergeleitet. Sie können aber auch im App Store nach „Mi Home/Xiaomi Home“ suchen, um die App herunterzuladen und zu installieren. Öffnen Sie die Mi Home-/Xiaomi Home-App, tippen Sie auf das „+“ oben rechts und befolgen Sie die Anweisungen auf dem Bildschirm, um Ihr Gerät hinzuzufügen.

* In Europa (außer in Russland) wird die App unter dem Namen Xiaomi Home-App geführt. Der auf Ihrem Gerät angezeigte Name der App sollte standardmäßig verwendet werden.

Hinweis: Die Version der App wurde möglicherweise aktualisiert. Befolgen Sie bitte die Anweisungen zur aktuellen App-Version.



1BD15CAA



Pflege und Wartung

Abwaschbare Teile: Hinteres Gitter und Ventilatorflügel

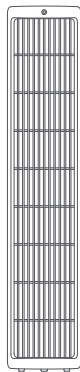

Hinteres Gitter



Ventilatorflügel

Die Teile können mit Wasser oder verdünntem Neutralreiniger mit einem weichen Tuch oder einem Schwamm gereinigt werden, nachdem Sie das hintere Gitter und den Ventilatorflügel entfernt haben.

Hinweise:

- Stellen Sie sicher, dass der Ventilator vom Stromnetz getrennt ist, bevor Sie ihn zerlegen oder reinigen.
- Trocknen Sie das hintere Gitter und den Ventilatorflügel nach der Reinigung an einem kühlen, trockenen Ort, bevor Sie sie zur Verwendung installieren.
- Vermeiden Sie direkte Sonneneinstrahlung während der täglichen Verwendung.
- Verwenden Sie zum Reinigen der Teile keine Verdüner, Benzin, oder Reinigungsmittel.

Entfernen des hinteren Gitters

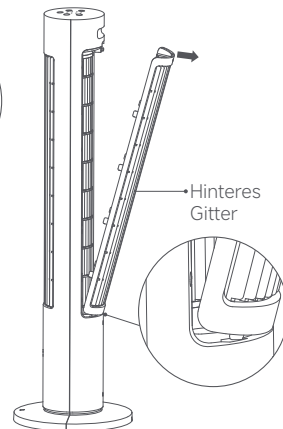
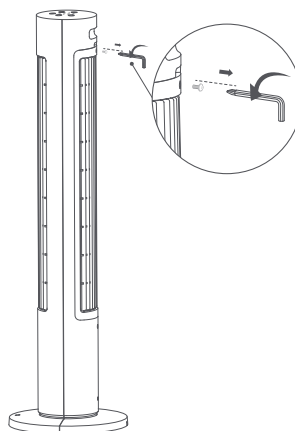

1. Verwenden Sie den **5** mm Inbusschlüssel, um die Schraube, mit der das hintere Gitter befestigt ist, gegen den Uhrzeigersinn zu drehen, um es zu entfernen.

2. Ziehen Sie das hintere Gitter aus der Vertiefung oben am hinteren Gitter nach außen, um es zu entfernen.

Hinweis: Wenn Sie das hintere Gitter wieder installieren, stecken Sie zuerst die Stöpsel an der Unterseite des hinteren Gitters in die Schlitze der hinteren Schale und rasten Sie dann das hintere Gitter von unten nach oben ein.

Entfernen des Ventilatorflügels

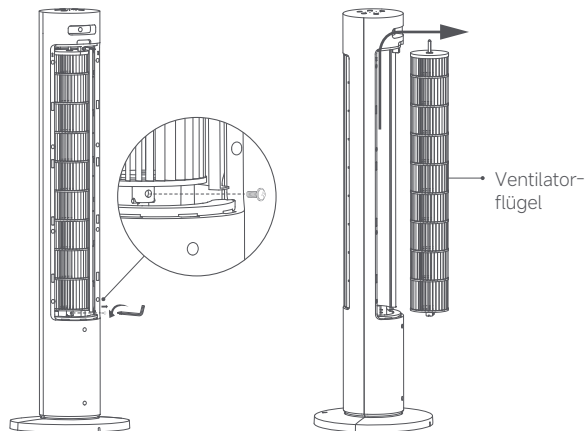

1. Verwenden Sie den **5** Inbusschlüssel, um die Schraube an der Unterseite des Ventilatorflügels gegen den Uhrzeigersinn zu drehen und ihn zu entfernen.

2. Drücken Sie den Ventilatorflügel nach oben gegen die Oberseite des Fachs und ziehen Sie ihn dann nach außen, um ihn zu entfernen.

Nicht abwaschbare Teile: Ventilator und Netzteil

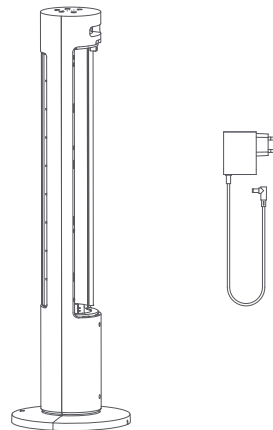

Verwenden Sie ein weiches, trockenes Tuch, um den Ventilator und das **6** Netzteil vorsichtig abzuwischen.

Hinweis: Verwenden Sie kein Wasser oder andere Flüssigkeiten zur Reinigung der Teile, mit Ausnahme des hinteren Gitters und des Ventilatorflügels.

Fehlerbehebung

Problem	Mögliche Ursache	Lösung
Der Ventilator arbeitet nicht.	Der Ventilator ist nicht an die Stromversorgung angeschlossen.	Schließen Sie den Ventilator an eine Steckdose an, die den Anforderungen des Ventilators entspricht.
	Das Netzteil ist nicht richtig angeschlossen.	Schließen Sie das Netzteil richtig an.
	Die Kindersicherungsfunktion ist aktiviert.	Deaktivieren Sie die Kindersicherungsfunktion.
Der Ventilator kann sich nicht an das WLAN anschließen.	Der WLAN-Anschluss ist auf 5 GHz eingestellt.	Schließen Sie an ein 2,4 GHz WLAN-Netz an.
	Der Ventilator ist seit mehr als einer halben Stunde offline.	Stellen Sie den WLAN Anschluss zurück.
	WLAN ist deaktiviert.	Aktivieren Sie WLAN.
Der Ventilatorflügel klemmt.	Der Ventilatorflügel ist mit Fremdkörpern verklemt.	Trennen Sie den Ventilator vom Stromnetz und entfernen Sie Fremdkörper.
Der Ventilator macht ungewöhnliche Geräusche wenn er oszilliert.	Wenn der Ventilator zum ersten Mal eingeschaltet wird, sucht er nach der am weitesten entfernten Position, in die er schwingen kann.	Das ist normal. Der Ventilator wird aufhören, ungewöhnliche Geräusche zu stellen, wenn er die weiteste Position, in die er schwingen kann, bestätigt hat.
Die Oszillationsfunktion arbeitet nicht.	Der Ventilator befindet sich im Zustand der automatischen Oszillation.	Warten Sie, bis die automatische Oszillation abgeschlossen ist. Sie dauert höchstens 14 Sekunden.

Spezifikationen

Bezeichnung	Xiaomi Intelligenter Turmventilator 2	Nennspannung	12 V $\overline{\text{---}}$	Stromkabellänge	1,6 m
Modell	BPTS02DMU	Nennleistung	24 W	Artikelmaße	290 × 290 × 1014 mm
Typ	Turmventilator	Geräuschemission	≤ 63 dB(A)	WLAN-Verbindung	WLAN IEEE 802.11 b/g/n 2,4 GHz
Nettogewicht	3,5 kg				
Radiofrequenz und Funkübertragungsleistung					
RF-Spezifikation		Arbeitsfrequenz		Maximale Ausgangsleistung	
2,4 GHz WLAN		2412–2472 MHz		< 20 dBm	

Anforderungen an die Produktinformation	Testdaten
Maximaler Ventilatorumsatz (F)	35,86 m ³ /Min
Leistungsaufnahme des Ventilators (P)	16,6 W
Betriebswert (SV)	2,16 (m ³ /Min)/W
Maximale Luftgeschwindigkeit (C)	2,81 Meter/Sekunde
Messstandard für Betriebswert	EN IEC 60879:2019
Stromverbrauch im Ruhezustand (PSB)	Ohne WLAN-Anschluss: 0,222 W Mit WLAN-Anschluss: 0,685 W
Schalleistungspegel des Ventilators (LWA)	59,4 dB(A)
Saisonaler Stromverbrauch (Q)	6,079 kWh/a
Kontaktinformationen	Xiaomi Communications Co., Ltd. #019, 9th Floor, Building 6, 33 Xi'erqi Middle Road, Haidian District, Beijing, 100085, China

Netzteil

Veröffentlichte Information	Wert und Präzision	Einheit
Hersteller	Shenzhen AMC Technology Co., Ltd.	-
Modellidentifikator	AD-D1401200200EU01	-
Eingangsspannung	100-240	V~
Eingangs-AC-Frequenz	50/60	Hz
Ausgangsspannung	12,0	V---
Ausgangsstrom	2,0	A
Ausgangsleistung	24,0	W
Durchschnittliche Aktive Effizienz	86,20	%
Effizienz bei Geringer Belastung (10%)	73,0	%
Lastloser Stromverbrauch	0,10	W

Informationen zur Einhaltung gesetzlicher Vorschriften

Europa — EU-Konformitätserklärung



Hiermit bestätigt Xiaomi Communications Co., Ltd., dass das Funkgerät des Typs BPTS02DMU mit der Verordnung 2014/53/EU in Einklang steht. Der vollständige Wortlaut der EU-Konformitätserklärung ist unter der folgenden Internetadresse abrufbar: <http://www.mi.com/global/service/support/declaration.html>

Entsorgung von elektrischen und elektronischen Geräten



Das Symbol auf dem Produkt oder der Verpackung bedeutet, dass das Produkt einer getrennten Erfassung für elektrische und elektronische Geräte zugeführt werden muss und nicht über den normalen Haushaltsabfall entsorgt werden darf. Bitte entnehmen Sie Batterien und Lampen, die nicht vom Gerät umschlossen sind, vor der Abgabe aus dem Gerät und entsorgen diese über die offiziellen Sammelstellen für Batterien und Lampen.

Beim Kauf eines neuen Elektrogerätes können Sie beim Vertreiber ein gleichartiges Altgerät unentgeltlich zurückgeben. Elektrogeräte mit einer Kantenlänge von maximal 25 cm können unentgeltlich bei Vertreibern von Elektro- und Elektronikgeräten mit einer Verkaufsfläche von mindestens 400 m² sowie in Geschäften des Lebensmittelhandels (z.B. Supermärkten, Lebensmitteldiscountern, Drogerien) mit einer Gesamtverkaufsfläche von mindestens 800 m², die mehrmals im Kalenderjahr oder dauerhaft Elektro- und Elektronikgeräte anbieten und auf dem Markt bereitstellen, abgegeben werden, ohne dass ein Neugerät erworben werden muss. Größere Elektrogeräte können kostenlos bei kommunalen Wertstoffhöfen abgegeben werden.

Durch die korrekte Entsorgung tragen Sie dazu bei, negative Auswirkungen auf die Umwelt und die menschliche Gesundheit zu vermeiden, die durch unsachgemäße Erfassung und Behandlung von Elektroaltgeräten entstehen können.

Bitte löschen Sie sämtliche personenbezogenen Daten auf dem Gerät, bevor Sie es entsorgen.

Für weitere Informationen kontaktieren sie bitte Ihre Kommunalverwaltung, Ihren örtlichen Abfallentsorger oder das Geschäft, in dem Sie das Produkt erworben haben.

GARANTIEERKLÄRUNG

DIESE GARANTIE GIBT IHNEN BESTIMMTE RECHTE UND MÖGLICHERWEISE VERFÜGEN SIE AUFGRUND DER GESETZE IHRES LANDES, IHRER PROVINZ ODER IHRES BUNDESLANDES ÜBER WEITERE RECHTE. IN EINIGEN LÄNDERN, PROVINZEN ODER BUNDESLÄNDERN SCHREIBT DAS VERBRAUCHERRECHT EINE MINDESTGARANTIEZEIT VOR. XIAOMI SCHLIESST IHRE WEITEREN RECHTE NICHT AUS, SCHRÄNKT SIE NICHT EIN UND SETZT SIE NICHT AUS, SOFERN DIES NICHT GESETZLICH ZULÄSSIG IST. UMFASSENDE INFORMATIONEN ZU IHREN RECHTEN FINDEN SIE IN DEN GESETZEN IHRES LANDES, IHRER PROVINZ ODER IHRES BUNDESLANDES.

1. EINGESCHRÄNKTE PRODUKTGARANTIE

Xiaomi garantiert Ihnen, dass Ihr Xiaomi-Produkt während der Garantiezeit bei normalem Gebrauch frei und bei Gebrauch in Übereinstimmung mit den Anweisungen des betreffenden Benutzerhandbuchs frei von Material- und Verarbeitungsfehlern ist.

Die gesetzlichen Gewährleistungsfristen und -bestimmungen ergeben sich aus den jeweiligen lokalen Gesetzen. Weitere Informationen zu den Garantieleistungen für Verbraucher finden Sie auf der Website von Xiaomi unter <https://www.mi.com/global/support/warranty>.

Xiaomi garantiert Ihnen als Erstkäufer, dass das Xiaomi-Produkt während des oben genannten Zeitraums bei normalem Gebrauch frei von Material- und Verarbeitungsfehlern ist.

Xiaomi garantiert nicht, dass das Produkt unterbrechungsfrei oder fehlerfrei funktioniert.

Xiaomi haftet nicht für Schäden, die aus der Nichteinhaltung der Anweisungen zur Verwendung des Produkts resultieren.

2. RECHTSMITTEL

Wenn ein Hardwarefehler festgestellt wird und Xiaomi eine gültige Reklamation innerhalb der Garantiezeit erhält, wird Xiaomi entweder (1) das Produkt unter Verwendung neuer oder überholter Ersatzteile kostenlos reparieren, (2) das Produkt ersetzen oder (3) den Kaufpreis des Produkts zurückerstatten, wobei mögliche Versandkosten ausgeschlossen werden.

3. NUTZUNG DES GARANTIESERVICES

Um Garantieleistungen in Anspruch nehmen zu können, müssen Sie das Produkt in der Originalverpackung oder einer ähnlichen Verpackung, die das Produkt im gleichen Maße schützt, an die von Xiaomi angegebene Adresse senden. Wenn dies nicht durch anwendbares Recht untersagt ist, kann Xiaomi vor der Erbringung von Garantieleistungen die Vorlage von Kaufnachweise(n) und / oder eine Registrierung von Ihnen verlangen.

4. AUSSCHLÜSSE UND EINSCHRÄNKUNGEN

Soweit nicht anders durch Xiaomi bestimmt, gilt diese eingeschränkte Garantie ausschließlich für das von oder für Xiaomi hergestellte Produkt, das durch das die Marken oder Handelsnamen oder das „Xiaomi“- bzw. „Mi“-Logo identifiziert werden kann.

Die Garantie beinhaltet keine (a) Schäden durch Naturereignisse oder höhere Gewalt, z. B. Blitzschläge, Tornados, Überschwemmungen, Feuer, Erdbeben oder andere äußere Ursachen; (b) Schäden durch Fahrlässigkeit; (c) Schäden durch kommerzielle Nutzung; (d) Schäden durch Änderungen oder Modifikationen an einem Teil des Produkts; (e) Schäden, die durch die gemeinsame Verwendung mit Produkten anderer Hersteller verursacht werden; (f) Schäden, die durch Unfall, Missbrauch oder Zweckentfremdung verursacht werden; (g) Schäden, die durch den Betrieb des Produkts im Widerspruch zur von Xiaomi beschriebenen zulässigen oder beabsichtigten Verwendung oder durch unzulässige Spannungs- oder Stromversorgung verursacht werden; (h) Schäden, die durch Serviceleistungen (einschließlich Upgrades und Erweiterungen) von Personen verursacht werden, die dafür nicht von Xiaomi autorisiert wurden.

Es liegt in Ihrer Verantwortung, Daten, Software oder andere Materialien, die Sie auf dem Produkt gespeichert haben, zu sichern. Es ist wahrscheinlich, dass Daten, Software oder andere Materialien bei Inanspruchnahme des Garantieservices verloren gehen oder Geräte neu formatiert werden und Xiaomi übernimmt keine Haftung für solche Schäden oder Verluste.

Wiederverkäufer, Agenten oder Mitarbeiter von Xiaomi sind nicht berechtigt, Änderungen, Erweiterungen oder Ergänzungen hinsichtlich dieser eingeschränkten Garantie vorzunehmen. Sollte eine Bestimmung rechtswidrig oder nicht durchsetzbar sein, wird die Rechtmäßigkeit oder Durchsetzbarkeit der übrigen Bestimmungen davon nicht berührt oder beeinträchtigt.

Sofern dies nicht gesetzlich verboten oder anderweitig von Xiaomi versprochen wurde, ist der Kundendienst auf das Land oder die Region des ursprünglichen Kaufs beschränkt.

Produkte, die nicht ordnungsgemäß eingeführt wurden und/oder nicht ordnungsgemäß von Xiaomi hergestellt wurden und/oder nicht ordnungsgemäß von Xiaomi oder einem offiziellen Händler von Xiaomi erworben wurden, fallen nicht unter diese Garantie. Gemäß geltendem Recht können Garantieforderungen gegen Einzelhändler geltend gemacht werden, die das Produkt trotz Ermangelung gegenseitiger Vertriebsvereinbarungen in Umlauf gebracht haben. In solchen Fällen ermutigt Sie Xiaomi, den Händler zu kontaktieren, bei dem Sie das Produkt gekauft haben.

Diese Garantieerklärung ist nicht auf Hong Kong und Taiwan anwendbar.

5. STILLSCHWEIGENDE GARANTIEEN

Soweit durch geltendes Recht zulässig, sind alle stillschweigend begründeten Garantien (einschließlich der Garantie der Gebrauchstauglichkeit oder der Eignung für einen bestimmten Zweck) zeitlich beschränkt und gelten maximal für die Dauer dieser eingeschränkten Garantie. In einigen Ländern ist die Beschränkung der Dauer stillschweigender Garantien nicht zulässig, sodass die o. g. Beschränkung auf Sie nicht zutrifft, wenn Sie Verbraucher in einem dieser Länder sind.

6. SCHADENSBeschränkung

Soweit durch geltendes Recht zulässig, haftet Xiaomi nicht für zufällige oder indirekte Schäden, Neben- oder Folgeschäden oder besondere Schadensfolgen einschließlich, aber nicht beschränkt auf, entgangenen Gewinnen oder Einnahmen sowie Datenverluste und Schäden, die aus einer Verletzung einer ausdrücklichen oder stillschweigenden Garantie- oder anderweitigen Bedingung oder aus einer anderen rechtlichen Grundlage resultieren, selbst wenn Xiaomi auf die Möglichkeit solcher Schäden hingewiesen wurde. In einigen Ländern sind Ausschluss oder Beschränkung der Haftung für indirekte oder Folgeschäden sowie besondere Schadensfolgen nicht zulässig, sodass die o. g. Beschränkung auf Sie evtl. nicht zutrifft.

7. KONTAKT XIAOMI

Kontaktinformationen finden Sie auf unserer Website: <https://www.mi.com/global/support/warranty>

Der Kundendienst kann durch jede Person im autorisierten Servicenetz von Xiaomi erbracht werden, durch die autorisierten Händler von Xiaomi oder durch den Endverkäufer, der die Produkte an Sie verkauft hat. Bei Fragen Sie sich bitte an die entsprechende von Xiaomi angegebene Person.

Istruzioni di sicurezza Leggere attentamente il presente manuale prima dell'uso del dispositivo e conservarlo per ogni riferimento futuro.

AVVERTENZE

L'uso improprio può provocare scosse elettriche, incendi, lesioni personali o altri danni.

- L'apparecchio può essere utilizzato da bambini di età superiore agli 8 anni e da persone con capacità mentali, fisiche o sensoriali ridotte oppure da persone prive di esperienza o conoscenza dell'apparecchio, purché siano sorvegliate o siano state istruite sull'utilizzo in sicurezza dell'apparecchio e comprendano i rischi che ne possono derivare. Non consentire ai bambini di giocare con l'apparecchio. Le operazioni di pulizia e manutenzione non devono essere effettuate da bambini, a meno che non siano sorvegliati.
- Questo apparecchio non è destinato all'utilizzo da parte di persone (inclusi bambini) con capacità fisiche, sensoriali o mentali ridotte, oppure con mancanza di esperienza e conoscenza, a meno che non ricevano supervisione e istruzione riguardo l'utilizzo dell'apparecchio da parte di una persona responsabile della loro incolumità.
- Supervisionare i bambini per assicurarsi che non giochino con l'apparecchio.
- L'apparecchio deve essere utilizzato esclusivamente con l'alimentatore <AD-D1401200200EU01> fornito con l'apparecchio.
- Assicurarsi che il ventilatore sia scollegato dalla rete elettrica prima di rimuovere la griglia posteriore.
- Se l'alimentatore è danneggiato, deve essere sostituito dal produttore, da un suo agente per l'assistenza clienti o da una persona analogamente qualificata al fine di evitare pericoli.

-
- In condizioni d'uso normali, questa apparecchiatura deve essere tenuta a una distanza minima di 20 cm tra l'antenna e il corpo dell'utente.
 - Prima della pulizia e della manutenzione, è necessario scollegare l'apparecchio dalla rete elettrica.
 - Non utilizzare questo ventilatore in luoghi in cui è facile che cada o dove ci sono altri oggetti instabili nelle vicinanze.
 - Non utilizzare il ventilatore in ambienti estremamente polverosi per evitare di danneggiarlo.
 - Non utilizzare questo ventilatore in ambienti caldi e umidi come un bagno.
 - Non utilizzare questo ventilatore se il suo alimentatore è danneggiato o la sua spina è allentata.
 - Non utilizzare il ventilatore se la griglia posteriore non è installata, si allenta o si stacca.
 - Non consentire agli adulti o ai bambini incapaci di utilizzare questo ventilatore di usarlo.
 - Non smontare o riparare questo ventilatore autonomamente.
 - Non stringere eccessivamente, torcere o piegare il cavo di alimentazione, in quanto ciò potrebbe esporre o rompere il nucleo del cavo.
 - Non inserire dita o oggetti estranei nelle griglie o nelle pale rotanti del ventilatore.
 - Tenere i capelli e i tessuti lontani dal ventilatore per evitare che si impiglino nel ventilatore.
 - Non utilizzare prese di corrente non idonee.
 - Scollegare il ventilatore dalla presa di corrente prima di rimuovere la griglia posteriore.

PRECAUZIONI

Installazione

- Per evitare scosse elettriche, incendi, lesioni personali o altri danni, assicurarsi che il ventilatore sia installato correttamente secondo le istruzioni di questo manuale utente.
- Non collegare il ventilatore alla presa elettrica finché non è completamente assemblato.

Trasporto

- Scollegare il ventilatore dall'alimentazione prima di spostarlo.
- Quando si sposta il ventilatore, tenerlo fermo per evitare danni al ventilatore stesso o lesioni personali causate dalla caduta del ventilatore.

Utilizzo del ventilatore

- Interrompere immediatamente l'uso del ventilatore se emette suoni insoliti, odori, si scalda eccessivamente, cade, vibra o presenta altri difetti.
- Non scuotere manualmente il ventilatore per evitare danni al suo meccanismo interno.
- Non appoggiarsi o inclinare il ventilatore mentre è in funzione.

Alimentatore

- Scollegare il ventilatore dalla presa elettrica prima di eseguire la manutenzione o spostarlo.
- Scollegare sempre l'alimentatore tirando la spina e non il cavo.

Contenuto della confezione



1

Ventilatore

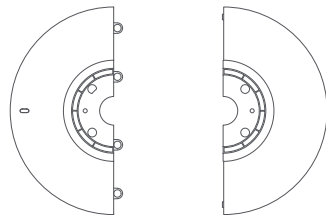

2

Base anteriore

3

Base posteriore

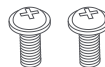

4

Vite M5 x 2



5

Chiave a brugola

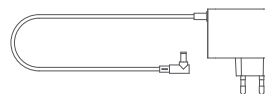

6

Alimentatore

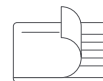

7

Manuale utente

Nota: le illustrazioni del prodotto, degli accessori e dell'interfaccia utente nel manuale utente sono esclusivamente a scopo di riferimento. Il prodotto effettivo e le relative funzioni possono variare a causa dei miglioramenti apportati al prodotto stesso.

Panoramica del prodotto

Vista dall'alto

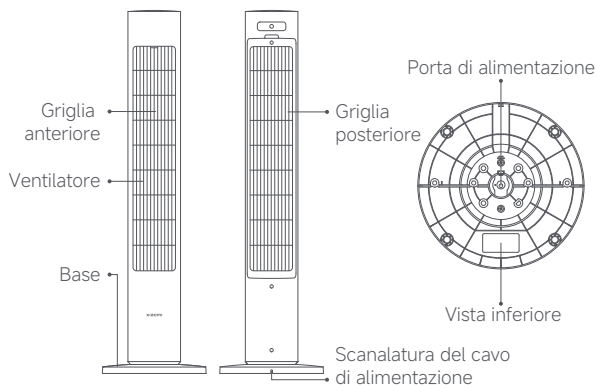

Come installare

Passaggio 1: Assemblare la base

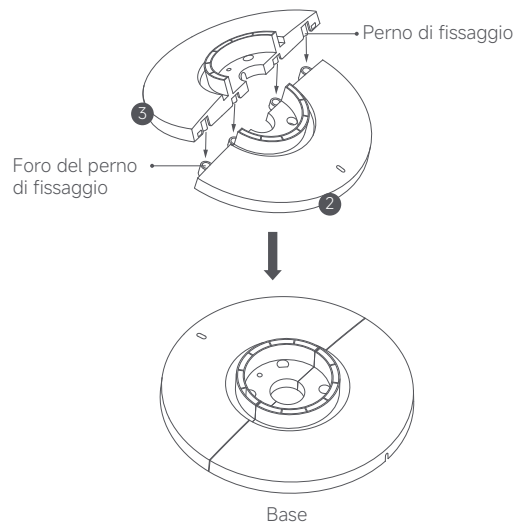

Allineare i perni di fissaggio della base posteriore **3** con i fori dei perni di fissaggio della base anteriore **2** e premerli in posizione, in modo che la base posteriore e la base anteriore siano assemblate in modo piatto.

Passaggio 2: Installare la base

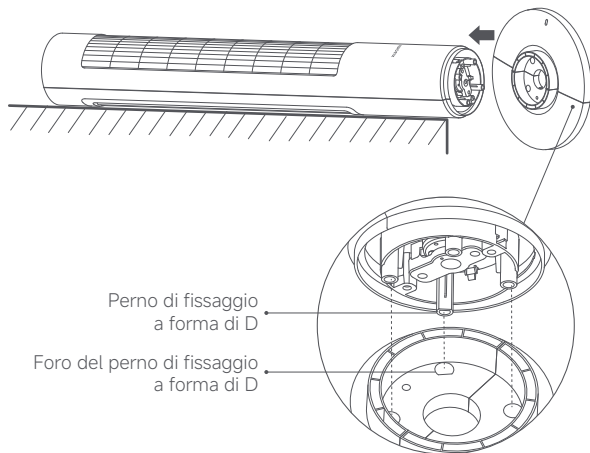

1. Posizionare il ventilatore in orizzontale su una superficie morbida. Inserire quindi il perno di fissaggio a forma di D nella parte inferiore del ventilatore nel foro del perno di fissaggio a forma di D della base e premere per installare la base sul ventilatore.

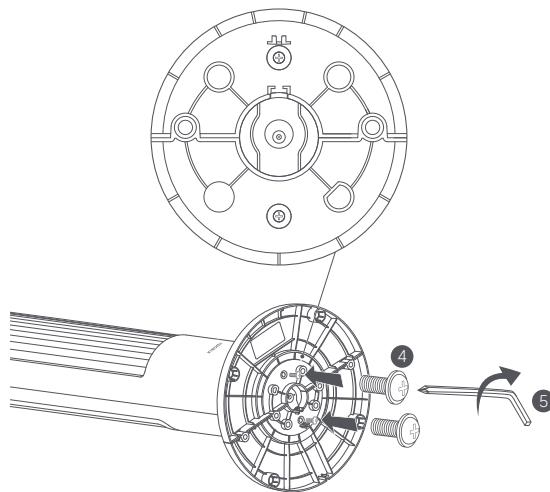

2. Inserire due viti M5 **4** nei fori della base e serrare le viti in senso orario con la chiave a brugola **5**.

Passaggio 3: Collegare l'alimentatore

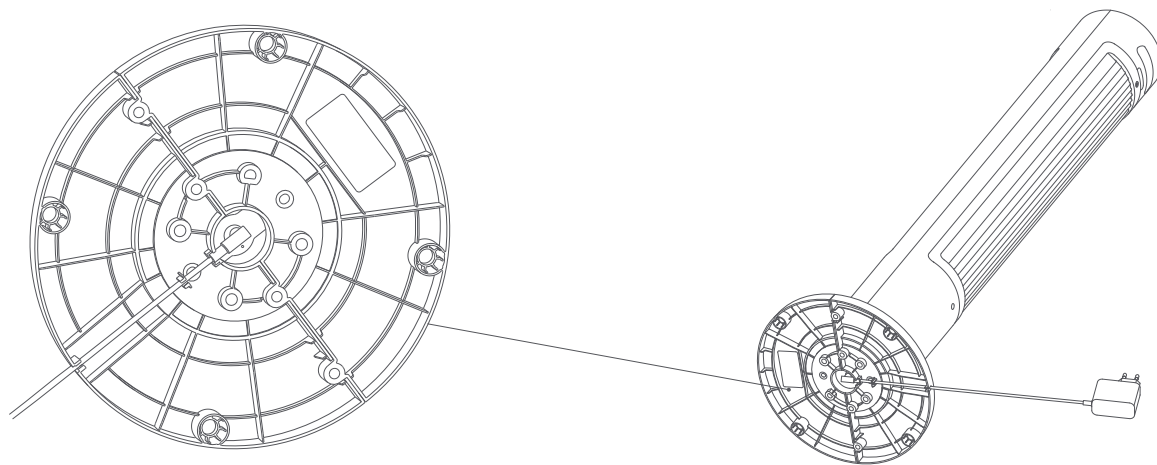

1. Collegare l'alimentatore **6** incluso alla porta di alimentazione nella parte inferiore del ventilatore.
2. Installare il cavo di alimentazione nella scanalatura sul fondo della base e farlo passare attraverso l'estremità della scanalatura per completare l'installazione del ventilatore.

Nota: raddrizzare correttamente il cavo di alimentazione e installarlo nella scanalatura può aiutare a evitare che il cavo di alimentazione si rompa.

Come utilizzare

Collegamento a una presa elettrica

Inserire l'alimentatore in una presa elettrica idonea. Quando si sente un segnale acustico, il ventilatore è collegato correttamente all'alimentazione.

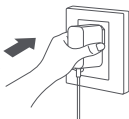

Accensione/Standby

Accensione

Premere il tasto per avviare il ventilatore. Quando viene acceso per la prima volta, il ventilatore è in modalità ventilazione diretta con il livello di velocità lento per impostazione predefinita.

Standby

Premere il tasto per arrestare il ventilatore mentre è in funzione.

Spegnimento

Scollegare l'alimentatore per spegnere il ventilatore.

Cambiare la velocità

Per regolare la velocità, premere il pulsante e l'indicatore di velocità corrispondente si accenderà (vedere la tabella seguente). Una volta spento e riacceso il ventilatore, la velocità sarà l'ultima utilizzata.

Indicatore	1	2	3	4
Livello di velocità	Lento	Medio	Veloce	Turbo
Stato dell'indicatore	*•••	••••	••••	••••

Note:

- * indica che l'indicatore è acceso; • indica che l'indicatore è spento.
- Nella modalità ventilazione naturale, gli indicatori 1, 2, 3 e 4 rappresentano rispettivamente la modalità lago, campeggio, verde e terrazza per impostazione predefinita. È possibile accedere all'applicazione per verificare i dettagli.

Cambiare la modalità

- Premere il pulsante per scorrere le modalità ventilazione diretta, ventilazione naturale e sonno.
- Quando si è in modalità ventilazione diretta o ventilazione naturale, l'indicatore corrispondente rimane acceso.
- In modalità ventilazione naturale, premendo il pulsante della velocità si può passare da un'impostazione all'altra, ovvero lago, campeggio, verde e terrazza. Per impostazione predefinita, gli indicatori rappresentano quattro impostazioni nell'ordine indicato nella tabella. L'ordine può essere modificato nell'app.

Indicatore	1	2	3	4
Modalità ventilazione naturale	Lago	Campeggio	Verde	Terrazza
Stato dell'indicatore	*•••	••••	••••	••••

- Quando si passa alla modalità sonno, l'indicatore della modalità sonno si accende e tutti gli indicatori si spengono se non vengono effettuate operazioni entro cinque secondi, per evitare che le luci influenzino il sonno.
- Una volta spento e riacceso il ventilatore, la modalità sarà l'ultima utilizzata.

Nota: la modalità ventilazione naturale può essere personalizzata tramite l'app Mi Home/Xiaomi Home.

Impostare l'oscillazione

Premere il pulsante per attivare o disattivare l'oscillazione. L'angolo di oscillazione può essere impostato nell'app. Una volta spento e riacceso il ventilatore, l'impostazione dell'oscillazione sarà l'ultima utilizzata. Scollegare, quindi collegare il ventilatore o ripristinare la connessione Wi-Fi, quindi accendere il ventilatore. Se la funzione di oscillazione è attivata, il sistema calibra automaticamente l'angolo di oscillazione. Il tempo di oscillazione varia a seconda delle diverse angolazioni, attendere con pazienza. Nota: quando la connessione Wi-Fi viene ripristinata, l'angolo di oscillazione passa all'angolo predefinito di 90°.



Standby programmato

Premere il pulsante  per scorrere i tempi di standby programmati: 1 ora, 2 ore, 3 ore, 4 ore e disattivato, e l'indicatore o gli indicatori corrispondenti si accenderanno (vedere la tabella seguente). Cinque secondi dopo aver utilizzato la funzione di standby programmato, gli indicatori riprendono a indicare lo stato precedente alla programmazione dello standby.



Standby programmato	Disabilitato	1 ora	2 ore	3 ore	4 ore
Indicatore	●●●●	*●●●	**●●	***●	****

Nota: * indica che l'indicatore è acceso; ● indica che l'indicatore è spento.

Attivare/Disattivare il Wi-Fi

Tenere premuti contemporaneamente i pulsanti  e  per sette secondi fino a quando non si sente un suono di notifica, quindi il Wi-Fi viene attivato o disattivato.

Ripristinare la connessione Wi-Fi

Tenere premuti contemporaneamente i pulsanti  e . Quando si sente un lungo segnale acustico, il Wi-Fi è stato ripristinato con successo e il ventilatore è in attesa di connessione. Seguire quindi le istruzioni dell'app Mi Home/Xiaomi Home per collegare il ventilatore all'app. La connessione Wi-Fi deve essere ripristinata nelle circostanze elencate di seguito:



- Lo Xiaomi Account a cui è associato il ventilatore è stato modificato.
- Il router a cui è collegato ventilatore è stato modificato.
- L'account o la password del router a cui è collegato ventilatore è stato modificato.
- L'app Mi Home/Xiaomi Home non può controllare il ventilatore.

Stato del Wi-Fi e descrizione dell'indicatore:



Stato del Wi-Fi	In attesa di connessione	Connessione in corso	Connesso	Impossibile connettersi	Disabilitato
Indicatore	Arancione lampeggiante	Blu lampeggiante	Blu	Arancione	Spento

Attivare/Disattivare la funzione di blocco bambini

Attivare il blocco bambini

Per attivare la funzione di blocco bambini, accedere all'app Mi Home/Xiaomi Home o tenere premuti contemporaneamente i pulsanti  e  per 7 secondi fino a quando non si sente un segnale acustico prolungato. Una volta attivata la funzione, il ventilatore non risponderà alla pressione di alcun pulsante, ma tutti gli indicatori lampeggeranno due volte e il ventilatore emetterà un doppio segnale acustico.

Disattivare il blocco bambini

Per disattivare la funzione di blocco bambini, accedere all'app Mi Home/Xiaomi Home, oppure tenere premuti contemporaneamente i pulsanti  e  per 7 secondi fino a quando non si sente un lungo segnale acustico. Anche la reimpostazione del Wi-Fi o lo scollegamento dell'alimentatore e la successiva accensione del ventilatore possono disattivare questa funzione.

Connessione con l'app Mi Home/Xiaomi Home

Questo prodotto funziona con l'app Mi Home/Xiaomi Home*. Controllo del dispositivo con l'app Mi Home/Xiaomi Home.

Eseguire la scansione del codice QR per scaricare e installare l'app. Se l'app è già installata, si verrà indirizzati alla pagina di configurazione della connessione. In alternativa, cercare l'app "Mi Home/Xiaomi Home" nell'App Store per scaricarla e installarla. Aprire l'app Mi Home/Xiaomi Home, toccare il simbolo "+" nell'angolo in alto a destra e seguire le istruzioni fornite per aggiungere il dispositivo.

* In Europa, eccetto che in Russia, l'app si chiama Xiaomi Home. Si consiglia di tenere per impostazione predefinita il nome dell'app visualizzato sul dispositivo. Nota: poiché la versione dell'app potrebbe essere stata aggiornata, seguire le istruzioni della versione dell'app corrente.



1BD15CAA



Cura e manutenzione

Parti lavabili: griglia posteriore e pale del ventilatore

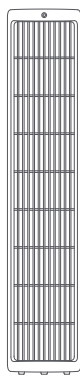

Griglia posteriore



Pale del ventilatore

Dopo aver rimosso la griglia posteriore e le pale del ventilatore, è possibile pulire queste parti con un panno morbido o una spugna utilizzando acqua o un detergente neutro diluito.

Note:

- Assicurarsi che il ventilatore sia scollegato dall'alimentazione prima di smontarlo o pulirlo.
- Dopo aver pulito la griglia posteriore e le pale del ventilatore, farle asciugare in un luogo fresco e asciutto prima di installarle per l'uso.
- Evitare la luce diretta del sole durante l'uso quotidiano.
- Non usare diluente, benzina o detersivo per pulire le parti.

Rimuovere la griglia posteriore

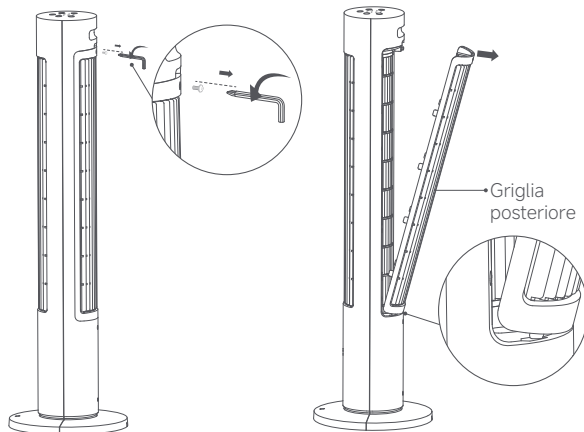

1. Utilizzare la chiave a brugola **5** per ruotare in senso antiorario la vite che fissa la griglia posteriore e rimuoverla.
2. Tirare la griglia posteriore verso l'esterno dalla rientranza in cima alla griglia posteriore per rimuoverla.

Nota: quando si installa la griglia posteriore, inserire prima i tasselli nella parte inferiore della griglia posteriore nelle fessure del guscio posteriore, quindi far scattare la griglia posteriore in posizione dal basso verso l'alto.

Rimozione delle pale del ventilatore

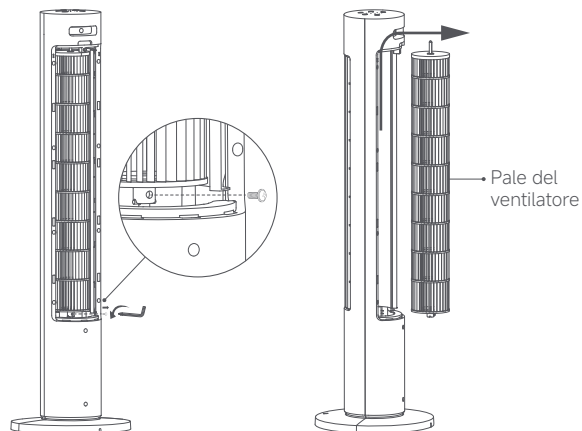

1. Utilizzare la chiave a brugola **5** per ruotare la vite alla base delle pale del ventilatore in senso antiorario e rimuoverle.

2. Spingere le pale del ventilatore verso l'alto contro la parte superiore del vano, quindi tirarle verso l'esterno per rimuoverle.

Parti non lavabili: ventilatore e alimentatore

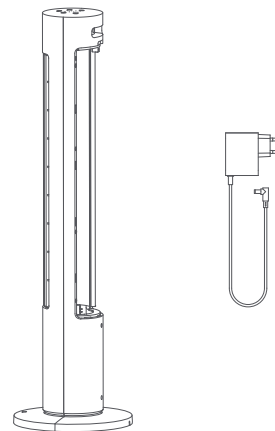

Utilizzare un panno morbido e asciutto per pulire delicatamente il ventilatore e l'alimentatore **6**.

Nota: non utilizzare acqua o altri liquidi per pulire le parti, ad eccezione della griglia posteriore e delle pale del ventilatore.

Risoluzione dei problemi

Problema	Possibile causa	Soluzione
Il ventilatore non funziona.	Il ventilatore non è collegato all'alimentazione.	Collegare il ventilatore a una presa di corrente che soddisfi i requisiti del ventilatore.
	L'alimentatore non è collegato correttamente.	Collegare l'alimentatore in modo corretto.
	La funzione di blocco bambini è attivata.	Disattivare la funzione di blocco bambini.
Il ventilatore non è in grado di connettersi al Wi-Fi.	La connessione Wi-Fi è di 5 GHz.	Collegare a una connessione Wi-Fi a 2,4 GHz.
	Il ventilatore è offline per più di mezz'ora.	Ripristinare la connessione Wi-Fi.
	Il Wi-Fi è disabilitato.	Abilitare il Wi-Fi.
Le pale del ventilatore sono bloccate.	Le pale del ventilatore sono bloccate da oggetti estranei.	Scollegare il ventilatore e rimuovere gli oggetti estranei.
Il ventilatore emette un suono insolito quando oscilla.	Alla prima accensione, il ventilatore cerca la posizione più lontana in cui può oscillare.	Ciò è normale. Il ventilatore smetterà di emettere suoni insoliti quando avrà confermato la posizione più lontana in cui può oscillare.
La funzione di oscillazione non funziona.	Il ventilatore si trova nello stato di auto-oscillazione.	Attendere il completamento dell'oscillazione automatica. Durerà al massimo 14 secondi.

Specifiche tecniche

Nome	Xiaomi Smart Tower Fan 2	Tensione nominale	12 V	Lunghezza del cavo di alimentazione	1,6 m
Modello	BPTS02DMU	Potenza nominale	24 W	Dimensioni articolo	290 × 290 × 1014 mm
Tipo	Ventilatore a colonna	Emissione di rumore	≤ 63 dB(A)	Connettività wireless	Wi-Fi IEEE 802.11 b/g/n 2,4 GHz
Peso netto	3,5 kg				
Frequenza radio e potenza di trasmissione radio					
Specifiche tecniche RF		Frequenza di funzionamento		Potenza in uscita massima	
Wi-Fi a 2,4 GHz		2412-2472 MHz		< 20 dBm	

Requisiti per le informazioni sul prodotto	Dati di test
Portata massima del ventilatore (F)	35,86 m ³ /min
Potenza in ingresso del ventilatore (P)	16,6 W
Valore del servizio (SV)	2,16 (m ³ /min)/W
Velocità massima dell'aria (C)	2,81 metri/sec
Standard di misurazione per il valore del servizio	EN IEC 60879:2019
Consumo energetico in standby (PSB)	Senza connessione Wi-Fi: 0,222 W Con connessione Wi-Fi: 0,685 W
Livello di potenza sonora del ventilatore (LWA)	59,4 dB(A)
Consumo stagionale di elettricità (Q)	6,079 kWh/a
Dettagli di contatto	Xiaomi Communications Co., Ltd. #019, 9th Floor, Building 6, 33 Xi'erqi Middle Road, Haidian District, Beijing, 100085, China

Alimentatore

Informazioni pubblicate	Valore e dettaglio	Unità di misura
Produttore	Shenzhen AMC Technology Co., Ltd.	-
Identificatore modello	AD-D1401200200EU01	-
Tensione in ingresso	100-240	V~
Frequenza CA in ingresso	50/60	Hz
Tensione di uscita	12,0	V---
Corrente di uscita	2,0	A
Potenza in uscita	24,0	W
Efficienza attiva media	86,20	%
Efficienza a basso carico (10%)	73,0	%
Consumo di energia a vuoto	0,10	W

Informazioni sulla conformità a normative e standard

Europa - Dichiarazione di conformità europea



Con la presente, Xiaomi Communications Co., Ltd. dichiara che l'apparecchiatura radio di tipo BPTS02DMU è conforme alla Direttiva 2014/53/UE. Il testo completo della dichiarazione di conformità UE è disponibile al seguente indirizzo Internet:
<http://www.mi.com/global/service/support/declaratio>

Informazioni sullo smaltimento e sul riciclaggio



Tutti i prodotti contrassegnati da questo simbolo sono rifiuti di apparecchiature elettriche ed elettroniche (RAEE in base alla direttiva 2012/19/UE) che non devono essere smaltiti assieme a rifiuti domestici non differenziati. Al contrario, è necessario proteggere l'ambiente e la salute umana consegnando i rifiuti a un punto di raccolta autorizzato al riciclaggio di rifiuti di apparecchiature elettriche ed elettroniche, predisposto dalla pubblica amministrazione o dalle autorità locali. Lo smaltimento e il riciclaggio corretti aiutano a prevenire conseguenze potenzialmente negative per l'ambiente e la salute umana. Contattare l'installatore o le autorità locali per ulteriori informazioni sulla sede e per i termini e le condizioni di tali punti di raccolta.

Scatola	Manuale	Neto	Borsa
PAP 20	PAP 22	PS 6	LDPE 4
Carta	Carta	Plastica	Plastica
RACCOLTA DIFFERENZIATA			
Verifica le disposizioni del tuo Comune. Separa le componenti e conferiscile in modo corretto.			

AVVISO SULLA GARANZIA

LA PRESENTE GARANZIA RICONOSCE AL CLIENTE DIRITTI LEGALI SPECIFICI E IL CLIENTE POTREBBE AVERE ALTRI DIRITTI PREVISTI DA LEGGI DEL PROPRIO PAESE, PROVINCIA O STATO. IN ALCUNI PAESI, PROVINCE O STATI, LA LEGGE PER LA TUTELA DEI CONSUMATORI PUÒ IMPORRE UN PERIODO MINIMO DI GARANZIA. ECCETTO NEI CASI CONSENTITI DALLA LEGGE, XIAOMI NON ESCLUDE, LIMITA O REVOCA ALTRI DIRITTI CHE L'UTENTE PUÒ AVERE. PER UNA COMPRESIONE COMPLETA DEI PROPRI DIRITTI, INVITIAMO GLI UTENTI A CONSULTARE LE LEGGI DEL PROPRIO PAESE, PROVINCIA O STATO.

1. GARANZIA LIMITATA DI PRODOTTO

XIAOMI garantisce che i Prodotti siano privi di difetti in fatto di materiali e manodopera in circostanze di utilizzo normali e in caso di utilizzo in conformità con il manuale utente del rispettivo Prodotto, durante il Periodo di Garanzia.

La durata e le condizioni relative alle garanzie legali sono stabilite dalle relative norme locali. Per ulteriori informazioni sui vantaggi della garanzia per i consumatori, fare riferimento al sito Web ufficiale di Xiaomi <https://www.mi.com/global/support/warranty>.

Xiaomi garantisce all'acquirente originale che il suo Prodotto Xiaomi sarà privo di difetti in fatto di materiali e manodopera in circostanze di utilizzo normali nel periodo sopra indicato.

Xiaomi non garantisce che il funzionamento del Prodotto sia ininterrotto o privo di errori.

Xiaomi non è responsabile per danni dovuti al mancato rispetto delle istruzioni relative all'utilizzo del Prodotto.

2. RIPARAZIONI

Nel caso in cui venga rilevato un difetto hardware e Xiaomi riceva un valido reclamo entro il Periodo di garanzia, Xiaomi (1) riparerà il Prodotto gratuitamente o (2) sostituirà il prodotto o (3) rimborserà il Prodotto, con l'esclusione di eventuali costi di spedizione.

3. COME OTTENERE IL SERVIZIO DI GARANZIA

Per ottenere l'assistenza in garanzia, è necessario consegnare il Prodotto, nella sua confezione originale o in una confezione simile che assicuri un grado equivalente di protezione del Prodotto, all'indirizzo indicato da Xiaomi. Ad eccezione della misura proibita dalla legge applicabile, Xiaomi può richiedere che l'utente presenti prove o prova di acquisto e / o soddisfi i requisiti di registrazione prima di ricevere il servizio di garanzia.

4. ESCLUSIONI E LIMITAZIONI

Se non precedentemente stipulato da Xiaomi, la presente Garanzia limitata si applica solo al Prodotto fabbricato da o per Xiaomi, che può essere identificato dai marchi, dal nome commerciale o dal logo "Xiaomi" o "Mi".

La Garanzia Limitata non si applica in caso di (a) Danni dovuti a cause naturali o di forza maggiore, ad esempio fulmini, tornado, allagamenti, incendi, terremoti o altre cause esterne; (b) negligenza; (c) uso commerciale; (d) alterazioni o modifiche a qualsiasi parte del Prodotto; (e) Danni causati dall'utilizzo con prodotti non Xiaomi; (f) Danni causati da incidenti, abuso o uso errato; (g) Danni causati dall'aver utilizzato il Prodotto per utilizzi diversi da quelli permessi o previsti come descritto da Xiaomi o con tensione o alimentazione inappropriati; oppure (h) Danni causati

dal servizio (inclusi aggiornamenti ed espansioni) fornito da chiunque non sia un rappresentante di Xiaomi.

È responsabilità dell'utente effettuare il backup di qualsiasi tipo di dati, software o altri materiali che l'utente può aver archiviato o conservato nel prodotto. È possibile che i dati, il software o gli altri materiali nell'apparecchio vengano persi o riformattati durante il processo di servizio, Xiaomi non è responsabile per tali danni o perdite.

Nessun rivenditore, agente o dipendente Xiaomi è autorizzato a effettuare qualsiasi modifica, estensione o aggiunta a questa Garanzia Limitata. Se una disposizione è ritenuta illegale o non applicabile, la legalità o l'applicabilità delle disposizioni restanti non viene interessata o compromessa. Salvo quanto vietato dalle leggi o altrimenti promesso da Xiaomi, i servizi post-vendita saranno limitati al Paese o alla regione dell'acquisto originale.

I Prodotti che non sono stati debitamente importati e/o debitamente prodotti da Xiaomi e/o debitamente acquisiti da Xiaomi o da un rivenditore ufficiale di Xiaomi non sono coperti dalle presenti garanzie. Come da legislazione applicabile, l'utente può usufruire delle garanzie dal rivenditore non ufficiale che ha venduto il prodotto. Perciò Xiaomi invita l'utente a contattare il rivenditore da cui ha acquistato il prodotto. Le presenti garanzie non si applicano a Hong Kong e Taiwan.

5. GARANZIE IMPLICITE

Ad eccezione della misura proibita dalla legge applicabile, tutte le garanzie implicite (incluse le garanzie di commerciabilità e idoneità per finalità particolari) avranno una durata limitata fino alla durata massima di questa garanzia limitata. Alcune giurisdizioni non consentono limitazioni sulla durata di una garanzia implicita, perciò la limitazione di cui sopra non verrà applicata in tali casi.

6. LIMITAZIONE DEL DANNO

Ad eccezione della misura proibita dalla legge applicabile, Xiaomi non sarà responsabile per qualsiasi danno causato da incidenti, indiretto, speciale o consequenziale, inclusi, a titolo esemplificativo ma non esaustivo, la perdita di profitti, reddito o dati o danni risultanti da qualsiasi violazione di una garanzia o una condizione espressa o implicita, o in virtù di qualsiasi altra teoria legale, anche se Xiaomi è stata informata della possibilità di tali danni. Alcune giurisdizioni non consentono l'esclusione o la limitazione di danni speciali, indiretti o consequenziali, perciò la limitazione o esclusione di cui sopra potrebbe non applicarsi per l'utente.

7. CONTATTI XIAOMI

I clienti possono visitare il sito Web: <https://www.mi.com/global/support/warranty>

La persona di contatto per il servizio post-vendita può essere qualsiasi addetto della rete di assistenza autorizzata Xiaomi, un addetto dei distributori autorizzati Xiaomi o il venditore finale che ha venduto i prodotti al cliente. In caso di dubbi, contattare la persona indicata da Xiaomi.

Consignes relatives à la sécurité Lisez attentivement ce manuel avant toute utilisation et conservez-le pour pouvoir le consulter ultérieurement.

AVERTISSEMENTS

L'utilisation incorrecte peut entraîner des décharges électriques, un incendie, des blessures corporelles ou d'autres dégâts.

- Cet appareil peut être utilisé par des enfants d'au moins 8 ans, des personnes aux aptitudes physiques, sensorielles ou mentales réduites ou encore manquant d'expérience et de connaissances, à condition qu'ils soient surveillés ou sensibilisés à l'utilisation de manière sécurisée de l'appareil et qu'ils comprennent les risques impliqués. Les enfants ne doivent pas jouer avec l'appareil. Le nettoyage et l'entretien par l'utilisateur ne doivent pas être effectués par des enfants sans surveillance.
- Cet appareil n'a pas été conçu pour être utilisé par des personnes (y compris des enfants) ayant des capacités physiques, sensorielles ou mentales réduites, ou ne disposant pas de l'expérience ou des connaissances nécessaires, sauf sous la supervision d'une personne responsable de leur sécurité, qui doit leur donner des instructions sur l'utilisation de l'appareil.
- Les enfants doivent être surveillés pour s'assurer qu'ils ne jouent pas avec l'appareil.
- L'appareil ne doit être utilisé qu'avec l'adaptateur secteur <AD-D1401200200EU01> fourni avec l'appareil.
- Assurez-vous que le ventilateur est hors tension avant de retirer la grille arrière.
- Si l'adaptateur secteur est endommagé, ce dernier doit être remplacé par le fabricant, son agent de maintenance ou des personnes qualifiées afin d'éviter tout danger.
- Dans des conditions normales d'utilisation, cet équipement doit être maintenu à une

-
- distance d'au moins 20 cm entre l'antenne et le corps de l'utilisateur.
- Avant tout nettoyage ou entretien, l'appareil doit être débranché de toute source d'alimentation.
 - Ne pas utiliser ce ventilateur à des endroits où il peut tomber facilement ou près d'autres objets instables.
 - Ne pas utiliser le ventilateur dans des environnements extrêmement poussiéreux, afin d'éviter de l'endommager.
 - Ne pas utiliser ce ventilateur dans des environnements chauds et humides tels que les salles de bain.
 - Ne pas utiliser ce ventilateur si son adaptateur secteur est endommagé ou si sa prise d'alimentation est flasque.
 - Ne pas utiliser le ventilateur si sa grille arrière n'est pas installée, devient flasque ou se détache.
 - Ne pas autoriser des adultes qui sont incapables de manipuler ce ventilateur ou des enfants de l'utiliser.
 - N'essayez pas de démonter ou de réparer ce ventilateur par vous-même.
 - Ne pas pincer, tordre ou recourber à l'excès le cordon d'alimentation, car cela peut exposer ou casser le noyau du cordon.
 - Ne pas introduire les doigts ou les corps étrangers dans les grilles ou la pale du ventilateur rotative.
 - Tenir les cheveux et les tissus loin du ventilateur afin d'éviter qu'ils ne soient pris dans le ventilateur.
 - Ne pas utiliser de prise d'alimentation inadaptée.
 - Débrancher le ventilateur de la prise d'alimentation avant de retirer sa grille arrière.

PRÉCAUTIONS

Installation

- Pour éviter des décharges électriques, incendies, blessures corporelles ou d'autres dommages, vérifiez que le ventilateur est correctement installé, conformément aux instructions du présent manuel d'utilisation.
- Ne pas brancher le ventilateur à la prise d'alimentation avant qu'il ne soit complètement monté.

Transport

- Débrancher le ventilateur de l'alimentation électrique avant de le déplacer.
- Lors du déplacement du ventilateur, gardez-le stable, afin d'éviter d'endommager le ventilateur lui-même ou des blessures corporelles causées par la chute du ventilateur.

Utilisation du ventilateur

- Cesser immédiatement d'utiliser le ventilateur s'il émet un son inhabituel, si une odeur se dégage, s'il chauffe trop, s'il se renverse, s'il tremble, s'il a d'autres erreurs.
- Ne pas secouer le ventilateur avec les mains afin d'éviter d'endommager son mécanisme interne.
- Ne pas pencher ou incliner le ventilateur lorsqu'il est en cours de fonctionnement.

Adaptateur secteur

- Débrancher le ventilateur de la prise électrique avant tout entretien ou déplacement.
- Toujours débrancher l'adaptateur secteur en tirant sur la fiche d'alimentation plutôt que sur le cordon d'alimentation.

Contenu du paquet

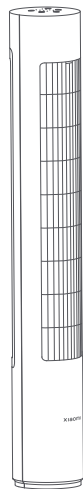

1

Ventilateur

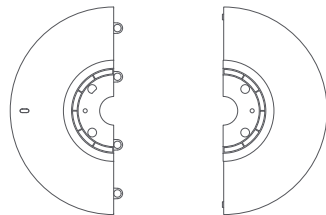

2

Socle avant

3

Socle arrière

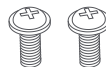

4

Vis M5 x 2



5

Clé Allen

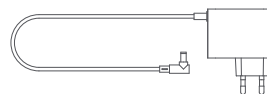

6

Adaptateur secteur

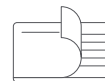

7

Manuel d'utilisation

Remarque : Les illustrations du produit, les accessoires et l'interface utilisateur présents dans le manuel d'utilisation sont uniquement fournis à titre indicatif. Le produit actuel et les fonctions effectives peuvent varier en raison des améliorations apportées au produit.

Présentation du produit

Vue supérieure

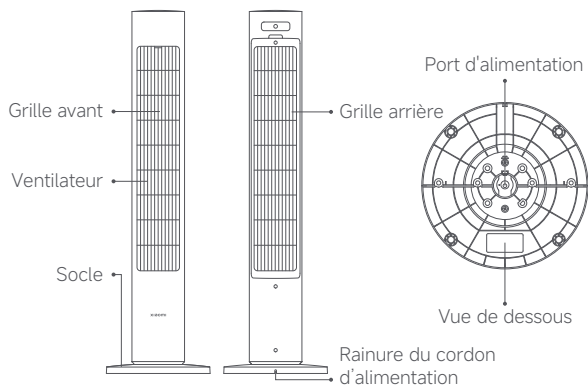
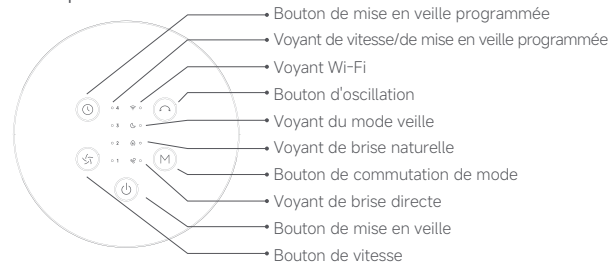

Installation

Étape 1 : Assembler le socle

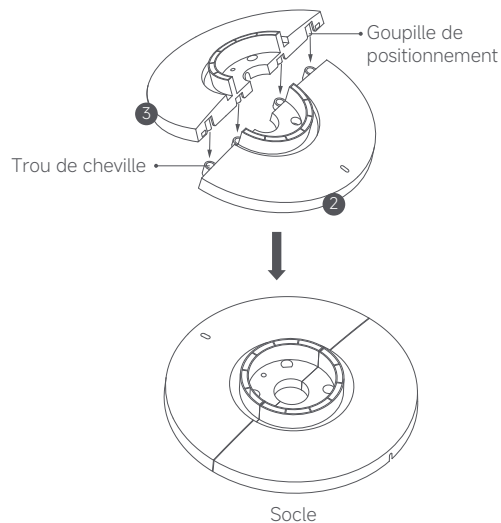

Aligner les goupilles de positionnement du socle arrière ③ avec les trous de cheville du socle avant ② et appuyer pour les mettre en place de sorte que le socle arrière et le socle avant soient assemblés en un seul ensemble plat.

Étape 2 : Installer le socle

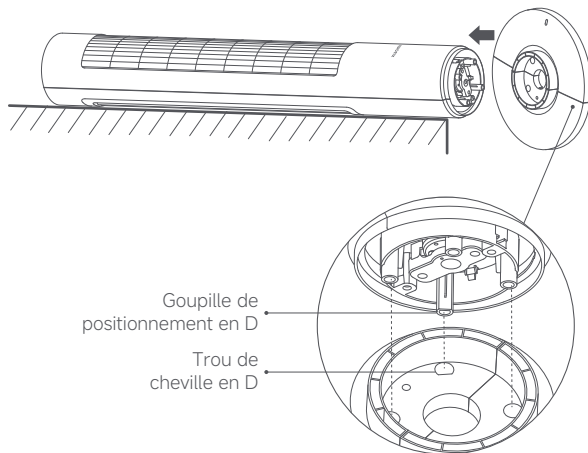

1. Placer le ventilateur à l'horizontale sur une surface douce. Puis insérer la goupille de positionnement en D en bas du ventilateur dans le trou de cheville en D du socle et appuyer pour installer le socle dans le ventilateur.

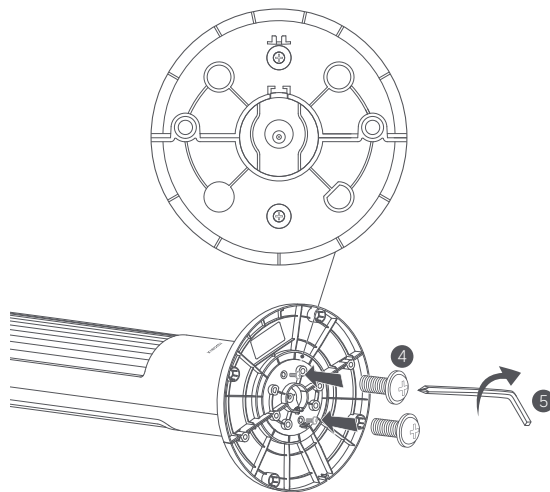

2. Mettre deux vis M5 **4** dans les trous à vis du socle et serrez les vis dans le sens des aiguilles d'une montre à l'aide de la clé Allen **5**.

Étape 3 : Brancher l'adaptateur secteur

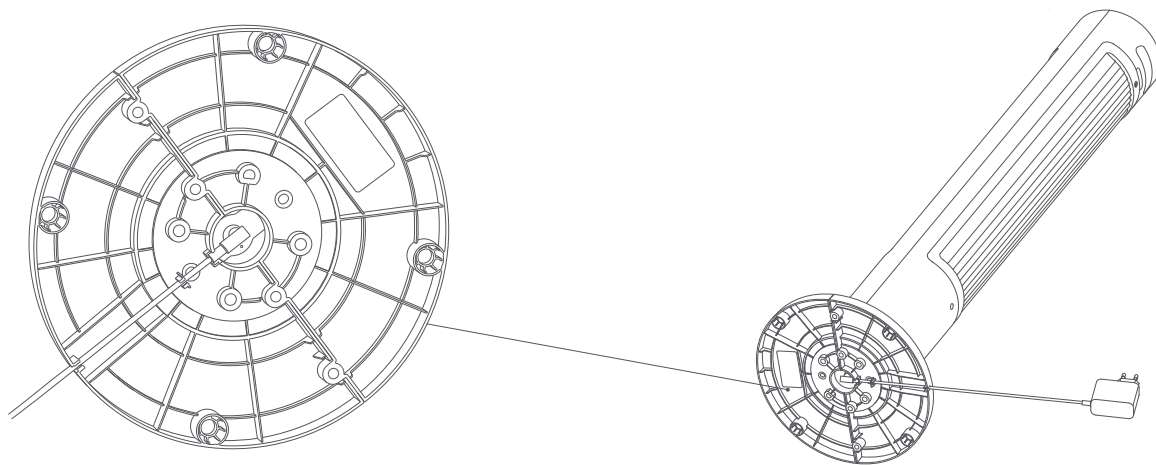

1. Brancher l'adaptateur secteur **6** et le port d'alimentation en bas du ventilateur.
2. Installer le cordon d'alimentation dans la rainure en bas du socle et le passer à travers l'extrémité de la rainure pour terminer l'installation du ventilateur.

Remarque : Redresser correctement le cordon d'alimentation et l'installer dans la rainure peut éviter au cordon d'alimentation de se casser.

Utilisation

Connexion à une prise électrique

Brancher l'adaptateur secteur dans une prise électrique convenable. Lorsque vous entendez un bip, le ventilateur est connecté avec succès à l'alimentation électrique.

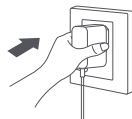

Mise en marche/En veille

Mise en marche

Appuyer sur le bouton pour démarrer le ventilateur. Lors de la toute première mise en marche, le ventilateur est en mode brise directe avec un niveau de vitesse bas par défaut.

En veille

Appuyez sur le bouton pour arrêter le ventilateur pendant qu'il fonctionne.

Extinction

Débrancher l'adaptateur secteur, pour éteindre le ventilateur.

Changement de vitesse

Appuyer sur la touche pour régler la vitesse et le voyant de vitesse correspondant s'éclairera (voir le tableau ci-dessous). Une fois le ventilateur éteint et rallumé, la vitesse sera la dernière utilisée.

Voyant	1	2	3	4
Niveau de vitesse	Lent	Moyen	Rapide	Turbo
État du voyant	*•••	••••	••••	••••

Remarques :

- * signifie que le voyant est allumé ; • signifie que le voyant est éteint.
- Au mode brise naturelle, les voyants 1, 2, 3 et 4 représentent respectivement le mode de bord du lac, le camping, le jardin et la terrasse par défaut. Vous pouvez aller à l'application pour vérifier les détails.

Changement de mode

- Appuyer sur le bouton pour parcourir le mode brise directe, brise naturelle et veille.
- Lorsque le ventilateur se trouve au mode brise directe ou mode brise naturelle, le voyant correspondant restera allumé.
- Au mode brise naturelle, appuyer sur le bouton de vitesse peut basculer entre les quatre paramètres de brise naturelle qui sont le bord du lac, le camping, le jardin et la terrasse. Les voyants représentent les quatre paramètres dans l'ordre indiqué dans le tableau par défaut. L'ordre peut être changer dans l'application.

Voyant	1	2	3	4
Mode brise naturelle	Bord du lac	Camping	Jardin	Terrasse
État du voyant	*•••	••••	••••	••••

- Lors du basculement au mode veille, le voyant du mode veille s'éclairera et tous les voyants s'éteindront s'il n'y a aucun fonctionnement au bout de cinq secondes, pour prévenir que les lumières n'affectent le sommeil.
- Une fois le ventilateur est éteint et rallumé, le mode sera le dernier utilisé.

Remarque : Le mode brise naturelle peut être personnalisé dans l'application Mi Home/Xiaomi Home.

Paramétrage de l'oscillation

Appuyer sur le bouton pour activer ou désactiver l'oscillation. Vous pouvez paramétrer la plage d'angle d'oscillation dans l'application. Après avoir éteint et rallumé le ventilateur, le paramètre d'oscillation sera le dernier utilisé. Débrancher puis brancher le ventilateur ou réinitialiser la connexion Wi-Fi, puis allumer le ventilateur. Il étalonnera automatiquement son angle d'oscillation si la fonction d'oscillation est activée. Le temps d'étalonnage varie en fonction des différents angles, veuillez patienter.

Remarque : Lorsque la connexion Wi-Fi est réinitialisée, la plage d'angle d'oscillation passe à l'angle par défaut de 90°.

Mise en veille programmée

Appuyer sur le bouton (⏻) pour parcourir les durées de mise en veille programmée : 1 heure, 2 heures, 3 heures, 4 heures et désactivé et le(s) voyant(s) correspondant(s) s'éclairera/s'éclaireront (voir le tableau ci-dessous). Cinq seconds après utilisation de la fonction de mise en veille programmée, le(s) voyant(s) recommencera/recommenceront à indiquer l'état avant de programmer la durée de mise en veille.

Mise en veille programmée	Désactivé	1 heure	2 heures	3 heures	4 heures
Voyant	●●●●	★●●●	★●●●	★●●●	★●●●

Remarque : ★ signifie que le voyant est allumé ; ● signifie que le voyant est éteint.

Activation/Désactivation du Wi-Fi

Maintenir simultanément enfoncés les boutons (⏻) et (📶) pendant sept secondes jusqu'à ce qu'à l'émission d'une notification sonore, puis le Wi-Fi est activé ou désactivé.

Réinitialisation de la connexion Wi-Fi

Maintenir simultanément enfoncés les boutons (⏻) et (📶). Lorsque vous suivez un long bip, le Wi-Fi a été réinitialisé avec succès et le ventilateur est en attente de connexion. Puis suivre les instructions dans l'application Mi Home/Xiaomi Home pour connecter le ventilateur à l'application. La connexion Wi-Fi doit être réinitialisée suivant les circonstances énumérées ci-dessous :

- Le Compte Xiaomi auquel le ventilateur est apparié a été changé.
- Le routeur auquel le ventilateur est connecté a été changé.
- Le compte ou le mot de passe du routeur auquel le ventilateur est connecté a été changé.
- L'application Mi Home/Xiaomi Home ne peut pas contrôler le ventilateur.

Description du voyant et du statut du Wi-Fi :

Statut Wi-Fi	En attente de connexion	Connexion	Connecté	Échec de la connexion	Désactivé
Voyant	Orange clignotant	Bleu clignotant	Bleu	Orange	Désactivé

Activation/désactivation de la fonction de verrouillage de sécurité pour enfant

Activation du verrouillage de sécurité pour enfant

Pour activer la fonction de verrouillage de sécurité pour enfant, aller à l'application Mi Home/Xiaomi Home ou maintenir enfoncés simultanément les boutons (🔒) et (⏻) pendant 7 secondes jusqu'à l'émission d'un long bip. Une fois la fonction activée, le ventilateur ne répondra pas même en appuyant sur n'importe quel bouton mais tous les voyants clignoteront deux fois et le ventilateur émettra plutôt deux fois le bip.

Désactivation du verrouillage de sécurité pour enfant

Pour désactiver la fonction de verrouillage de sécurité pour enfant, aller à l'application Mi Home/Xiaomi Home ou vous pouvez maintenir enfoncés simultanément les boutons (🔒) et (⏻) pendant 7 secondes jusqu'à l'émission d'un long bip. La réinitialisation du Wi-Fi ou le débranchement de l'adaptateur secteur, puis l'activation du ventilateur peuvent également désactiver cette fonction.

Connexion avec l'application Mi Home/Xiaomi Home

Ce produit fonctionne avec l'application Mi Home/Xiaomi Home*. Contrôlez votre appareil avec l'application Mi Home/Xiaomi Home.

Scannez le code QR pour télécharger et installer l'application. Vous serez redirigé vers la page de configuration si l'application est déjà installée. Sinon, recherchez « Mi Home/Xiaomi Home » dans l'App Store pour la télécharger et l'installer. Ouvrez l'application Mi Home/Xiaomi Home, touchez l'icône « + » en haut à droite et suivez les invites pour ajouter votre appareil.

* Cette application est appelée l'application Xiaomi Home en Europe (sauf en Russie). Le nom de l'application qui s'affiche sur votre appareil devrait être utilisé comme nom par défaut.

Remarque : La version de l'application a été mise à jour. Suivez les instructions basées sur la version actuelle de l'application.



1BD15CAA



Entretien et maintenance

Parties lavables : Grille arrière et pale du ventilateur

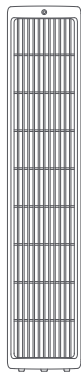

Grille arrière



Pale du ventilateur

Après avoir retiré la grille arrière et la pale du ventilateur, vous pouvez nettoyer ces parties à l'aide d'un tissu doux ou une éponge en utilisant de l'eau ou du détergent neutre dilué.

Remarques :

- Assurez-vous que le ventilateur est déconnecté de l'alimentation électrique avant le démontage ou le nettoyage.
- Après avoir nettoyé la grille arrière du ventilateur et la pale du ventilateur, les sécher dans un endroit sec et frais avant de les installer pour utilisation.
- Éviter la lumière directe du soleil pendant l'utilisation quotidienne.
- N'utilisez pas de diluant, d'essence, ou de détergent pour nettoyer les pièces.

Retrait de la grille arrière

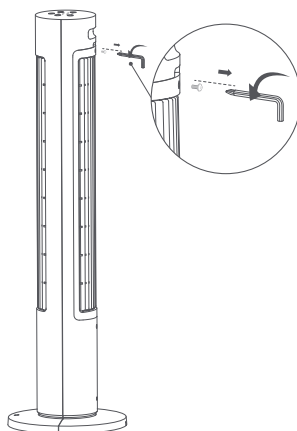

1. Utiliser une clé Allen 5 pour tourner dans le sens contraire des aiguilles d'une montre, la vis qui sécurise la grille arrière pour la retirer.

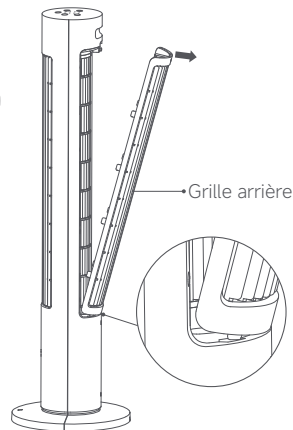

2. Tirer la grille arrière vers l'extérieur à partir de l'échancrure au sommet de la grille arrière pour la retirer.

Remarque : Lors de la réinstallation de la grille arrière, insérer d'abord les fiches en bas de la grille arrière dans les créniaux de la coque arrière, puis pousser en clics la grille arrière pour la mettre en place partant du bas vers le haut.

Retrait de la pale du ventilateur

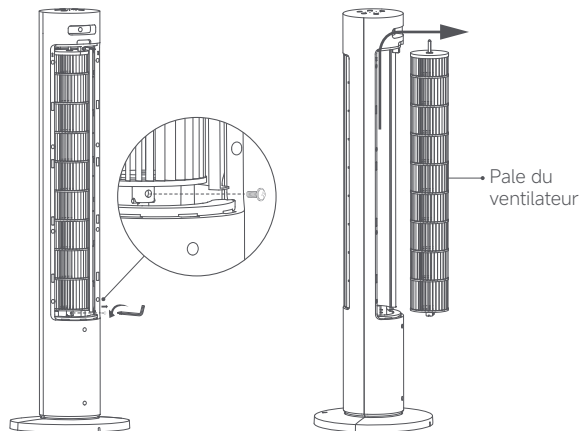

1. Utiliser une clé Allen **5** pour tourner dans le sens contraire des aiguilles d'une montre, la vis en bas de la pale du ventilateur pour le retirer.

2. Pousser la pale du ventilateur vers le haut contre le sommet du compartiment, puis la tirer vers l'extérieur pour la retirer.

Pièces non lavables : Ventilateur et adaptateur secteur

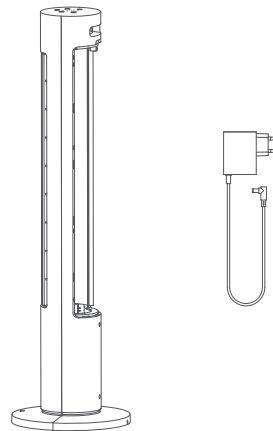

Utiliser un tissu doux et sec pour nettoyer doucement le ventilateur et l'adaptateur secteur **6**.

Remarque : Ne pas utiliser d'eau ou d'autres liquides pour nettoyer les pièces, à l'exception de la grille arrière et de la pale du ventilateur.

Dépannage

Problème	Cause possible	Solution
Le ventilateur ne fonctionne pas.	Le ventilateur n'est pas connecté à l'alimentation.	Connecter le ventilateur à une prise électrique qui correspond aux exigences du ventilateur.
	L'adaptateur secteur n'est pas branché de manière appropriée.	Brancher correctement l'adaptateur secteur.
	La fonction de verrouillage de sécurité pour enfant est activée.	Désactiver la fonction de verrouillage de sécurité pour enfant.
Le ventilateur ne peut pas se connecter au Wi-Fi.	La connexion Wi-Fi est de 5 GHz.	Connecter à une connexion Wi-Fi de 2,4 GHz.
	Le ventilateur est hors ligne pendant plus d'une demi-heure.	Réinitialisation du Wi-Fi.
	Wi-Fi désactivé.	Activer le Wi-Fi.
La pale du ventilateur est bloquée.	La pale du ventilateur est coincée par des corps étrangers.	Débrancher le ventilateur puis retirer les corps étrangers.
Le ventilateur émet des bruits inhabituels lors de l'oscillation.	Lors de l'activation pour la toute première fois, le ventilateur recherche la position la plus éloignée à laquelle il peut osciller.	Ceci est normal. Le ventilateur cessera d'émettre des bruits inhabituels lorsqu'il a confirmé la position la plus éloignée à laquelle il peut osciller.
La fonction d'oscillation ne fonctionne pas.	Le ventilateur est en état d'auto-oscillation.	Attendez que l'auto-oscillation soit terminée. Cela durera au maximum 14 secondes.

Caractéristiques

Nom	Xiaomi Smart Tower Fan 2	Tension nominale	12 V	Longueur du cordon d'alimentation	1,6 m
Modèle	BPTS02DMU	Puissance nominale	24 W	Dimensions du produit	290 × 290 × 1014 mm
Type	Ventilateur vertical	Émission acoustique	≤ 63 dB(A)	Connectivité sans fil	Wi-Fi IEEE 802.11 b/g/n, 2,4 GHz
Poids net	3,5 kg				
Fréquence radio et puissance de transmission radio					
Caractéristique RF		Fréquence de fonctionnement		Puissance maximale en sortie	
Wi-Fi 2,4 GHz		2412–2472 MHz		< 20 dBm	

Exigences d'information sur le produit	Données d'essai
Débit d'air maximum du ventilateur (F)	35,86 m ³ /min
Puissance d'entrée du ventilateur (P)	16,6 W
Valeur d'usage (SV)	2,16 (m ³ /min)/W
Vitesse d'air maximum (C)	2,81 mètres/sec
Norme de mesure de la valeur d'usage	EN IEC 60879:2019
Consommation d'énergie en mode veille (PSB)	Sans connexion Wi-Fi : 0,222 W Avec connexion Wi-Fi : 0,685 W
Niveau de puissance acoustique du ventilateur (LWA)	59,4 dB(A)
Consommation électrique saisonnière (Q)	6,079 kWh/a
Coordonnées	Xiaomi Communications Co., Ltd. #019, 9th Floor, Building 6, 33 Xi'erqi Middle Road, Haidian District, Beijing, 100085, China

Adaptateur secteur

Informations publiées	Valeur et précision	Unité
Fabricant	Shenzhen AMC Technology Co., Ltd.	-
Identification du modèle	AD-D1401200200EU01	-
Tension d'entrée	100-240	V~
Fréquence CA en entrée	50/60	Hz
Tension en sortie	12,0	V---
Courant de sortie	2,0	A
Puissance de sortie	24,0	W
Efficacité moyenne active	86,20	%
Efficacité à faible charge (10 %)	73,0	%
Consommation à faible puissance	0,10	W

Informations sur la conformité et les réglementations

Europe - Déclaration de conformité pour l'Union européenne



Par la présente, Xiaomi Communications Co., Ltd. déclare que cet équipement radio de type BPTS02DMU est conforme à la Directive européenne 2014/53/UE. L'intégralité de la déclaration de conformité pour l'UE est disponible à l'adresse suivante : <http://www.mi.com/global/service/support/declaration.html>

Informations relatives à l'élimination et au recyclage



Tous les produits portant ce symbole deviennent des déchets d'équipements électriques et électroniques (DEEE dans la Directive européenne 2012/19/UE) qui ne doivent pas être mélangés aux déchets ménagers non triés. Vous devez contribuer à la protection de l'environnement et de la santé humaine en apportant l'équipement usagé à un point de collecte dédié au recyclage des équipements électriques et électroniques, agréé par le gouvernement ou les autorités locales. Le recyclage et la destruction appropriés permettront d'éviter tout impact potentiellement négatif sur l'environnement et la santé humaine. Contactez l'installateur ou les autorités locales pour obtenir plus d'informations concernant l'emplacement ainsi que les conditions d'utilisation de ce type de point de collecte.



FR

Cet appareil et
ses accessoires
se recyclent

À DÉPOSER
EN MAGASIN



OU

À DÉPOSER
EN DÉCHÈTERIE



Points de collecte sur www.quefairedemesdechets.fr
Privilégiez la réparation ou le don de votre appareil !

GARANTIE

CETTE GARANTIE VOUS DONNE DES DROITS SPÉCIFIQUES ET IL EST POSSIBLE DE PROFITER D'AUTRES DROITS OCTROYÉS PAR LES LOIS APPLICABLES DANS VOTRE PAYS, VOTRE RÉGION OU VOTRE DÉPARTEMENT. EN EFFET, DANS CERTAINS PAYS, PROVINCES OU DÉPARTEMENTS, LES DROITS DU CONSOMMATEUR PEUVENT IMPOSER UNE PÉRIODE DE GARANTIE MINIMALE. AUTRES QUE LES LIMITES PERMISES PAR LA LOI, XIAOMI N'EXCLUT PAS, LIMITE NI SUSPEND D'AUTRES DROITS QUE VOUS POUVEZ DÉTENIR. POUR COMPRENDRE PLEINEMENT VOS DROITS, CONSULTEZ LES LOIS APPLICABLES DANS VOTRE PAYS, PROVINCE OU DÉPARTEMENT.

1. GARANTIE LIMITÉE DE PRODUIT

XIAOMI garantit que les Produits sont exempts de tout défaut matériel ou de conception dans le cadre d'une utilisation normale en accord avec le mode d'emploi dudit Produit et dans la Durée de garantie.

La durée et les conditions relatives aux garanties légales sont prévues par les lois locales afférentes. Pour plus d'informations sur les avantages de la garantie du consommateur, veuillez consulter le site web officiel de Xiaomi <https://www.mi.com/global/support/warranty>.

Xiaomi garantit à l'acheteur d'origine que le produit Xiaomi est exempt de tout défaut matériel ou de conception dans le cadre d'une utilisation normale dans la période mentionnée ci-dessus.

Xiaomi ne garantit pas que le fonctionnement du Produit restera ininterrompu et exempt d'erreur.

Xiaomi n'est pas responsable des dommages découlant d'une non-conformité aux instructions liées à l'utilisation du produit.

2. SOLUTIONS

Si un défaut matériel est rencontré et une réclamation fondée est reçue par Xiaomi pendant la période de garantie, Xiaomi va soit (1) réparer le produit gratuitement, (2) échanger le produit, ou (3) rembourser le produit, frais d'expédition exclus.

3. COMMENT PROFITER D'UN SERVICE DE GARANTIE

Pour bénéficier du service de garantie, vous devez fournir le Produit à l'adresse spécifiée par Xiaomi, dans son emballage d'origine ou dans un emballage similaire garantissant le même degré de protection. Sauf mesures prohibées par la loi applicable, Xiaomi peut vous demander de présenter des preuves d'achat et/ou de vous conformer aux exigences d'inscription avant de profiter du service de garantie.

4. EXCLUSIONS ET LIMITATIONS

Sauf stipulation contraire mentionnée par Xiaomi, la présente Garantie limitée s'applique uniquement au Produit fabriqué par ou pour Xiaomi et identifiable par les marques commerciales, le nom commercial ou le logo « Xiaomi » ou « Mi ».

La Garantie limitée ne s'applique pas (a) aux dégâts dus aux catastrophes naturelles, comme la foudre, les tornades, les inondations, les incendies, les tremblements de terre ou autres causes externes (b) aux négligences, (c) à l'utilisation commerciale, (d) aux modifications de tout ou partie du Produit, (e) aux dommages provoqués par une utilisation avec des Produits non-Xiaomi, (f) aux dommages provoqués par un accident, un abus, une mauvaise utilisation (g) aux dommages provoqués par l'utilisation du Produit hors des utilisations autorisées ou prévues

décrites par Xiaomi ou avec une tension ou une alimentation électrique inappropriée, ou (h) aux dommages provoqués par une maintenance (mises à niveau ou extensions comprises) réalisée par une personne non représentative de Xiaomi.

Il en va de votre responsabilité de sauvegarder les données, le logiciel ou tout autre matériel que vous pourriez avoir stocké ou préservé sur le Produit. Il est probable que les données, le logiciel ou d'autres matériels de l'équipement soient perdus ou formatés lors d'une maintenance. Xiaomi n'est pas responsable de ce type de dommages ou de pertes.

Aucun revendeur, agent ou employé de Xiaomi n'est autorisé à apporter des modifications, des extensions ou des ajouts à la présente Garantie limitée. Si une disposition est jugée illégale ou inapplicable, la légitimité et l'applicabilité des dispositions restantes ne sauraient être affectées ou impactées.

Sauf mesures prohibées par la loi ou promesse contraire par Xiaomi, les services après-ventes sont limités au pays ou à la région de l'achat initial. Les produits qui n'ont pas été dûment importés et/ou n'ont pas été dûment fabriqués par Xiaomi et/ou n'ont pas été dûment obtenus chez Xiaomi ou un vendeur officiel de Xiaomi ne sont pas couverts par les présentes garanties. Conformément à la loi applicable, vous pouvez bénéficier des garanties depuis le détaillant non officiel qui vous a vendu le produit. Pour cela, Xiaomi vous invite à contacter le détaillant auprès duquel vous avez acheté le produit.

Les présentes garanties ne s'appliquent pas à Hong Kong et à Taiwan.

5. GARANTIES IMPLICITES

Sauf mesures prohibées par la loi applicable, toutes les garanties implicites (notamment les garanties de commercialisation et de conformité pour un but spécifique) disposeront d'une durée de garantie limitée allant jusqu'à la durée maximale de la présente garantie limitée. Certaines juridictions n'autorisent pas les limitations de durée d'une garantie implicite. La limitation ci-dessus ne s'applique donc pas à de tels cas.

6. LIMITATION DES DOMMAGES

Sauf mesures prohibées par la loi applicable, Xiaomi ne devrait être tenue pour responsable pour tous dommages provoqués par des accidents, indirects, spécifiques ou conséquents, notamment les pertes de bénéfices, de chiffre d'affaires ou de données, résultant de toute brèche dans une garantie ou condition expresse ou implicite, ou sous toute théorie légale, même si Xiaomi a été informée de la possibilité de tels dommages. Certaines juridictions n'autorisent pas l'exclusion ou la limitation des dommages indirects, spécifiques ou conséquents. La limitation ci-dessus ne s'applique donc pas à vous.

7. CONTACTS XIAOMI

Pour les clients, consultez le site Web : <https://www.mi.com/global/support/warranty>

La personne à contacter pour le service après-vente peut être n'importe quelle personne de service agréé Xiaomi, les distributeurs agréés Xiaomi ou le vendeur final qui vous a vendu le produit. En cas de doute, veuillez contacter la personne concernée que Xiaomi peut identifier.

Fabricant : Xiaomi Communications Co., Ltd.

Adresse : #019, 9th Floor, Building 6, 33 Xi'erqi Middle Road, Haidian District, Beijing, 100085, China

Pour plus d'informations, rendez-vous sur www.mi.com

Version du manuel d'utilisation : V1.0

Instrucciones de seguridad

Lea detenidamente este manual antes de usar el producto y consérvelo para futuras consultas.

ADVERTENCIAS

El uso inadecuado puede provocar descargas eléctricas, incendios, lesiones personales u otros daños.

- Este aparato puede ser utilizado por niños a partir de 8 años y por personas con capacidades físicas, sensoriales o mentales reducidas o con falta de experiencia y conocimientos si han recibido supervisión o instrucciones sobre el uso del aparato de forma segura y comprenden los peligros que conlleva. Los niños no deben jugar con el aparato. La limpieza y el mantenimiento por parte del usuario no deben ser realizados por niños sin supervisión.
- Este dispositivo no está diseñado para personas (incluidos niños) con capacidades físicas, sensoriales o mentales reducidas, o con falta de experiencia y conocimientos, a menos que estén bajo supervisión o que la persona responsable de su seguridad les haya proporcionado instrucciones sobre el uso del producto.
- Los niños deberán estar bajo supervisión para asegurarse de que no jueguen con el aparato.
- El aparato sólo debe utilizarse con el adaptador de corriente <AD-D1401200200EU01> suministrado con el aparato.
- Asegúrese de que el ventilador haya sido apagado desde la red de suministro antes de retirar la rejilla trasera.
- Si el adaptador de corriente está dañado, debe ser sustituido por el fabricante, su agente de servicio o personas con cualificación similar para evitar situaciones de peligro.

-
- En condiciones normales de uso, este equipo debe mantenerse a una distancia de, al menos, 20 cm entre la antena y el cuerpo del usuario.
 - Antes de proceder a la limpieza u otras operaciones de mantenimiento, desconecte el aparato de la red eléctrica.
 - No utilice este ventilador en un lugar donde pueda caerse fácilmente o donde haya otros objetos inestables cerca.
 - No utilice el ventilador en ambientes extremadamente polvorientos para evitar dañarlo.
 - No utilice este ventilador en ambientes calientes y húmedos como un baño.
 - No utilice el ventilador si el adaptador de corriente está dañado o el enchufe está suelto.
 - No utilice el ventilador si su rejilla trasera no está instalada, se afloja o se desprende.
 - No permita que los niños o los adultos que no pueden manejar este ventilador utilicen este producto.
 - No intente desmontar o reparar este ventilador usted mismo.
 - No apriete, doble ni retuerza excesivamente el cable de alimentación para evitar exponer o romper su núcleo.
 - No introduzca los dedos ni objetos extraños en las rejillas ni en el aspa del ventilador.
 - Mantenga el cabello y las telas alejados del ventilador para evitar que queden atrapados en el ventilador.
 - No utilice ninguna toma de corriente inapropiada.
 - Desconecte el ventilador de la toma de corriente antes de retirar su rejilla trasera.

PRECAUCIONES

Instalación

- Para evitar descargas eléctricas, incendios, lesiones personales u otros daños, asegúrese de que el ventilador esté correctamente instalado de acuerdo con las instrucciones de este manual de usuario.
- No conecte el ventilador a la toma de corriente hasta que esté completamente montado.

Transporte

- Desconecte el ventilador de la corriente antes de moverlo.
- Cuando mueva el ventilador, sujételo firmemente para evitar daños en el propio ventilador o lesiones personales causadas por la caída del ventilador.

Uso del ventilador

- Deje de utilizar el ventilador inmediatamente si emite sonidos extraños, desprende olores, se calienta demasiado, se vuelca, tiembla o presenta otros errores.
- No sacuda el ventilador manualmente para evitar daños en el mecanismo interno.
- No se apoye o incline el ventilador mientras está funcionando.

Adaptador de corriente

- Desconecte el ventilador de la toma de corriente antes de realizar tareas de mantenimiento o moverlo.
- Desenchufe siempre el adaptador de corriente tirando del enchufe y no del cable.

Contenido del paquete



1

Ventilador

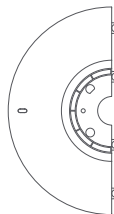

2

Base delantera



3

Base trasera

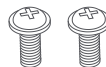

4

Tornillo M5 x 2



5

Llave hexagonal

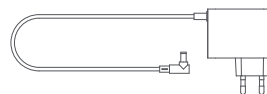

6

Adaptador de corriente



7

Manual de usuario

Nota: Las ilustraciones del producto, los accesorios y la interfaz de usuario del manual de usuario son solo para fines de referencia. El producto y las funciones actuales pueden variar debido a mejoras del producto.

Descripción del producto

Vista superior

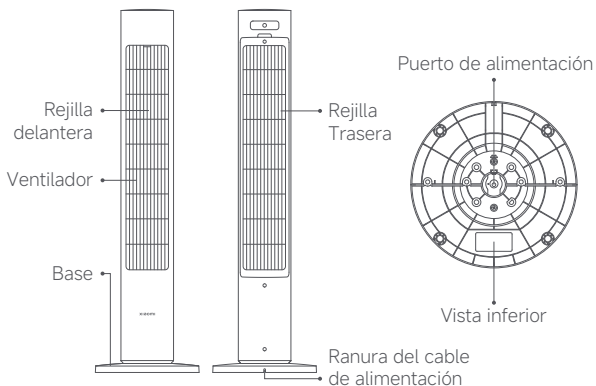
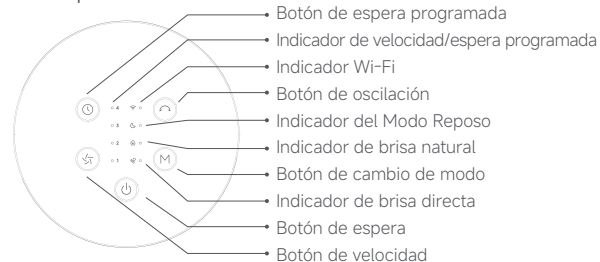

Modo de instalación

Paso 1: Montar la base

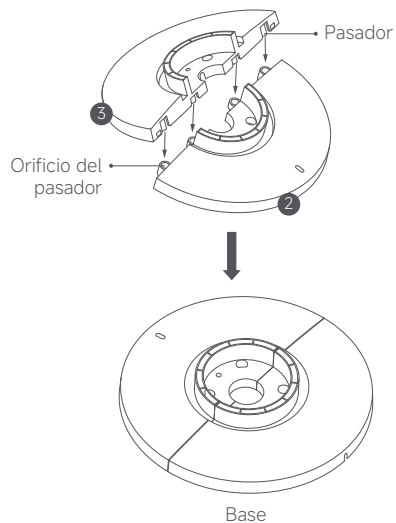

Alinee los pasadores de la base trasera **3** con los orificios de los pasadores de la base delantera **2** y presiónelos en su sitio, de modo que la base trasera y la base delantera queden ensambladas en una plana.

Paso 2: Instale la base

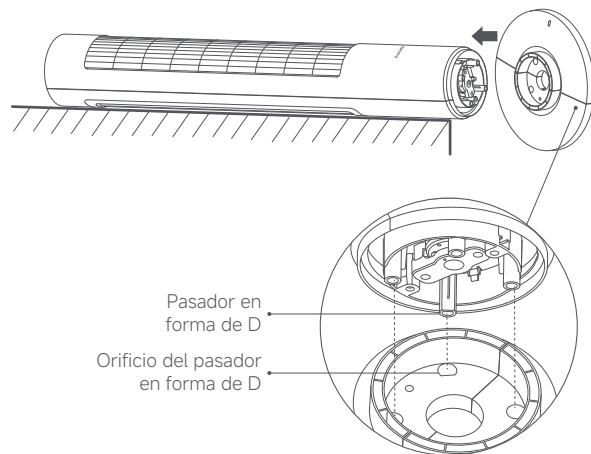

1. Coloque el ventilador horizontalmente sobre una superficie blanda. A continuación, inserte la clavija en forma de D de la parte inferior del ventilador en el orificio del pasador en forma de D de la base y presione para instalar la base en el ventilador.

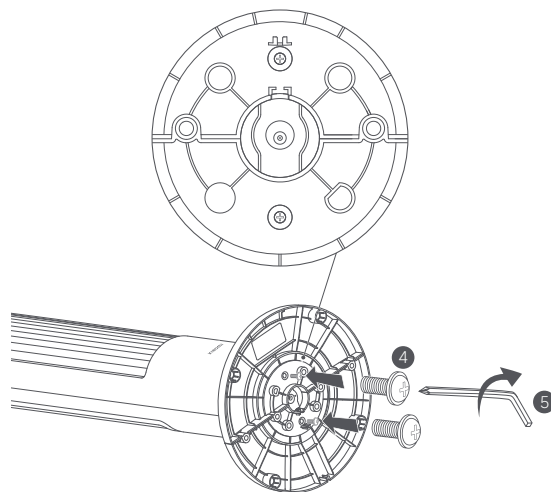

2. Coloque dos tornillos 4 M5 en los orificios de la base y apriete los tornillos en el sentido de las agujas del reloj con la llave hexagonal 5.

Paso 3: Conecte el adaptador de corriente

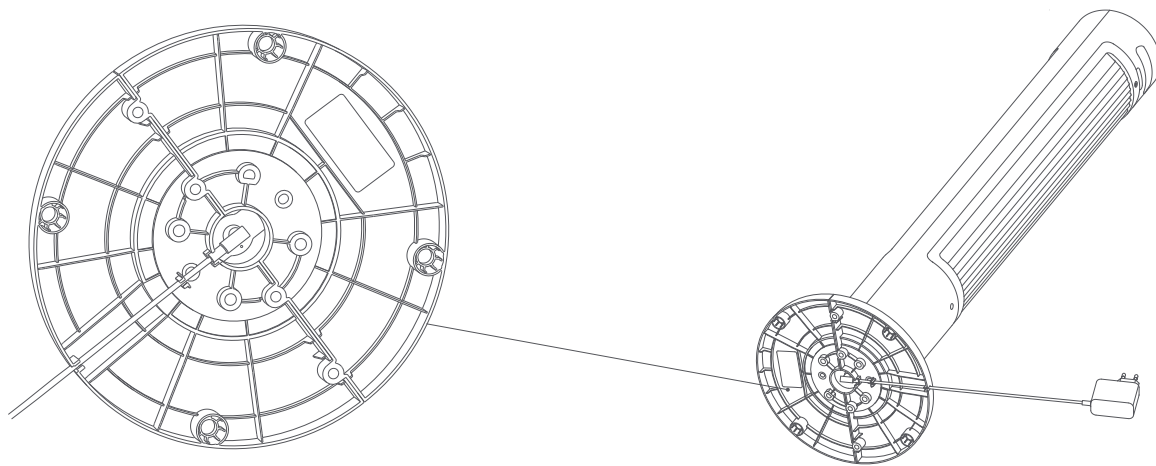

1. Conecte el adaptador de corriente **6** al puerto de alimentación situado en la parte inferior del ventilador.
2. Instale el cable de alimentación en la ranura de la parte inferior de la base y páselo por el extremo de la ranura para completar la instalación del ventilador.

Nota: Enderezar correctamente el cable de alimentación e instalarlo en la ranura puede ayudar a mantener el cable de alimentación sin que se rompa.

Modo de uso

Conexión a una toma de corriente

Enchufe el adaptador de corriente a una toma de corriente adecuada. Cuando oiga un pitido, el ventilador se habrá conectado correctamente a la corriente.

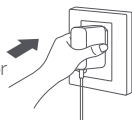

Encendido / En espera

Encendido

Pulse el botón para encender el ventilador. Cuando se enciende por primera vez, el ventilador está en el modo de brisa directa con el nivel de velocidad lento, por defecto.

En espera

Pulse el botón para detener el ventilador en funcionamiento.

Apagado

Desenchufe el adaptador de corriente para apagar el ventilador.

Cambio de velocidad

Pulse el botón para ajustar la velocidad, y se encenderá el indicador de velocidad correspondiente (consulte la tabla siguiente). Después de apagar y volver a encender el ventilador, la velocidad será la última utilizada.

Indicador	1	2	3	4
Nivel de velocidad	Lenta	Media	Rápida	Turbo
Estado del indicador	●●●●	●●●●	●●●●	●●●●

Notas:

- significa que el indicador está encendido; ● significa que el indicador está apagado.
- En el modo de brisa natural, los indicadores 1, 2, 3 y 4 representan respectivamente el modo de ribera de lago, camping, verde y terraza por defecto. Puede ir a la aplicación para comprobar los detalles.

Cambio de modo

- Pulse el botón para cambiar entre los modos brisa directa, brisa natural y reposo.
- Cuando esté en modo de brisa directa o brisa natural, el indicador correspondiente permanecerá encendido.
- En el modo de brisa natural, al pulsar el botón de velocidad se puede cambiar entre cuatro ajustes de brisa natural, que son ribera de lago, camping, verde y terraza. Los indicadores representan cuatro ajustes en el orden indicado en la tabla por defecto. El orden se puede cambiar en la aplicación.

Indicador	1	2	3	4
Modo de brisa natural	Ribera de lago	Camping	Verde	Terraza
Estado del indicador	●●●●	●●●●	●●●●	●●●●

- Al cambiar al modo reposo, el indicador del modo reposo se encenderá y todos los indicadores se apagarán si no hay ninguna operación en cinco segundos, para evitar que las luces afecten al sueño.
- Después de apagar y volver a encender el ventilador, el modo será el último utilizado.

Nota: El modo de brisa natural se puede personalizar en la aplicación Mi Home/Xiaomi Home.

Ajuste de la oscilación

Pulse el botón para activar o desactivar la oscilación. Puede ajustar el rango del ángulo de oscilación en la aplicación. Después de apagar y volver a encender el ventilador, el ajuste de oscilación será el último utilizado. Desenchufe y conecte el ventilador o restablezca la conexión Wi-Fi, y luego encienda el ventilador. Calibrará automáticamente su ángulo de oscilación si la función de oscilación está activada. El tiempo de calibración varía dependiendo de los diferentes ángulos, por favor espere con paciencia.

Nota: Cuando se restablezca la conexión Wi-Fi, el rango del ángulo de oscilación cambiará al ángulo predeterminado de 90°.



Espera programada

Pulse el botón  para recorrer los tiempos de espera programados: 1 hora, 2 horas, 3 horas, 4 horas y desactivado, y se encenderá(n) el(los) indicador(es) correspondiente(s) (véase la tabla siguiente). Cinco segundos después de utilizar la función de espera programada, el(los) indicador(es) vuelve(n) a indicar el estado anterior a la programación del tiempo de espera.



Espera programada	Deshabilitado	1 hora	2 horas	3 horas	4 horas
Indicador	●●●●	*●●●	*●●●	*●●●	*●●●

Nota: * significa que el indicador está encendido; ● significa que el indicador está apagado.

Activar/desactivar el Wi-Fi

Mantenga pulsados simultáneamente los botones  y  durante siete segundos hasta que oiga un sonido de notificación y, a continuación, el Wi-Fi se activará o desactivará.

Restablecer la conexión Wi-Fi

Mantenga pulsados simultáneamente los botones  y . Cuando oiga un pitido largo, el Wi-Fi se ha restablecido correctamente y el ventilador estará a la espera de conexión. A continuación, siga las instrucciones de la aplicación Mi Home/Xiaomi Home para conectar el ventilador a la aplicación. Es necesario restablecer la conexión Wi-Fi en las circunstancias que se indican a continuación:



- La Cuenta Xiaomi con la que está emparejado el ventilador ha cambiado.
- El router al que está conectado el ventilador ha sido cambiado.
- La cuenta o contraseña del router al que está conectado el ventilador ha sido cambiada.
- La aplicación Mi Home/Xiaomi Home no puede controlar el ventilador.

Estado Wi-Fi y descripción de los indicadores:



Estado del Wi-Fi	En espera de conexión	Conectando	Conectado	No se pudo conectar	Deshabilitado
Indicador	Parpadeo en naranja	Parpadeo en azul	Azul	Naranja	Apagado

Activar/desactivar el bloqueo para niños

Activación del bloqueo para niños

Para activar la función de bloqueo para niños, vaya a la aplicación Mi Home/Xiaomi Home, o mantenga pulsados simultáneamente los botones  y  durante 7 segundos hasta que oiga un pitido largo. Una vez habilitada la función, el ventilador no responderá al pulsar ningún botón, sino que todos los indicadores parpadearán dos veces y el ventilador emitirá dos pitidos en su lugar.

Desactivación del bloqueo para niños

Para desactivar la función de bloqueo infantil, ve a la aplicación Mi Home/Xiaomi Home, o puedes mantener pulsados simultáneamente los botones  y  durante 7 segundos hasta que oigas un pitido largo. Reiniciar el Wi-Fi o desenchufar el adaptador de corriente y luego encender el ventilador también puede desactivar esta función.

Conectando con la aplicación Mi Home/Xiaomi Home

Este producto funciona con la aplicación Mi Home/Xiaomi Home*. Controla tu dispositivo con la aplicación Mi Home/Xiaomi Home.

Escanee el código QR para descargar e instalar la aplicación. Se le dirigirá a la página de configuración de conexión si la aplicación ya está instalada. O busque "Mi Home/Xiaomi Home" en la App Store para descargarla e instalarla. Abra la aplicación Mi Home/Xiaomi Home, pulse "+" en la parte superior derecha y, a continuación, siga las instrucciones para añadir el dispositivo.

* La aplicación se conoce como Xiaomi Home en Europa (excepto en Rusia). El nombre de la aplicación que aparece en su dispositivo debe ser tomado como el predeterminado.

Nota: La versión de la aplicación puede haber sido actualizada, siga las instrucciones basadas en la versión actual de la aplicación.



1BD15CAA



Cuidado y mantenimiento

Piezas lavables: Rejilla trasera y aspa del ventilador

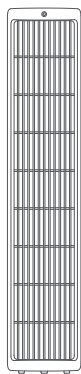

Rejilla Trasera



Aspa del ventilador

Después de desmontar la rejilla trasera y el aspa del ventilador, puede limpiar estas piezas con un paño suave o una esponja con agua o detergente neutro diluido.

Notas:

- Asegúrese de que el ventilador está desconectado de la corriente antes de desmontarlo o limpiarlo.
- Después de limpiar la rejilla trasera y el aspa del ventilador, séquelos en un lugar fresco y seco antes de instalarlos para su uso.
- Evite la luz solar directa durante el uso diario.
- No utilice diluyente, gasolina ni detergente para limpiar ninguna pieza.

Desmontaje de la rejilla trasera

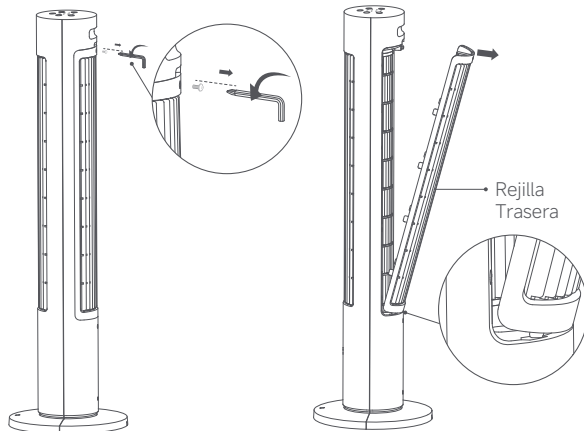

1. Utilice la llave hexagonal **5** para girar en sentido antihorario el tornillo que fija la rejilla trasera y extraerlo.

2. Tire de la rejilla trasera hacia fuera desde la muesca situada en la parte superior de la rejilla trasera para extraerla.

Nota: Cuando vuelva a instalar la rejilla trasera, inserte primero los tapones de la parte inferior de la rejilla trasera en las ranuras de la carcasa trasera y, a continuación, encaje la rejilla trasera en su sitio desde abajo hacia arriba.

Extracción del aspa del ventilador

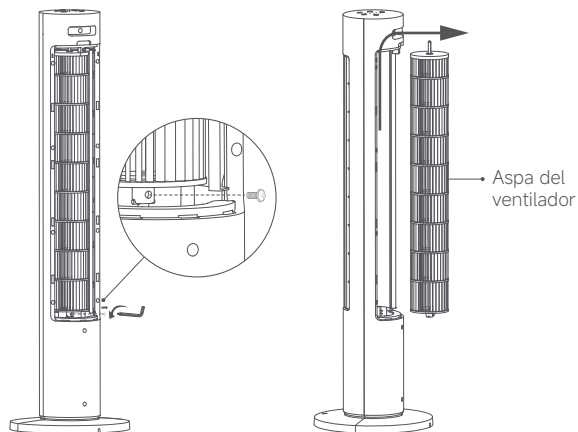

1. Utilice la llave hexagonal ⑤ para girar el tornillo de la parte inferior del aspa del ventilador en sentido antihorario y extraerlo.

2. Empuje el aspa del ventilador hacia arriba contra la parte superior del compartimento y, a continuación, tire de ella hacia fuera para extraerla.

Piezas no lavables: Ventilador y adaptador de corriente

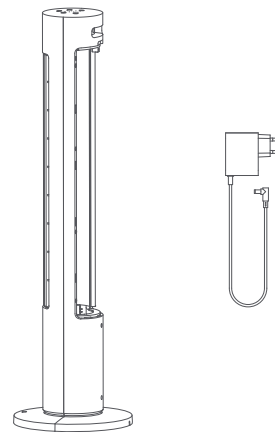

Utilice un paño suave y seco para limpiar suavemente el ventilador y el adaptador de corriente ⑥.

Nota: No utilice agua ni otros líquidos para limpiar ninguna pieza, excepto la rejilla trasera y el aspa del ventilador.

Resolución de posibles problemas

Problema	Posible causa	Solución
El ventilador no funciona.	El ventilador no está conectado a la corriente.	Conecte el ventilador a una toma de corriente que cumpla con los requisitos del mismo.
	El adaptador de corriente no está conectado correctamente.	Conecte correctamente el adaptador de corriente.
	La función de bloqueo para niños está activada.	Deshabilite la función de bloqueo para niños.
El ventilador no puede conectarse a Wi-Fi.	La conexión Wi-Fi es de 5 GHz.	Conéctate a una red Wi-Fi de 2,4 GHz.
	El ventilador ha estado desconectado durante más de media hora.	Reinicie la conexión Wi-Fi.
	El Wi-Fi está desactivado.	Active el Wi-Fi.
El aspa del ventilador está atascada.	Las aspas del ventilador están atascadas por objetos extraños.	Desenchufe el ventilador y retire los objetos extraños.
El ventilador emite sonidos extraños al oscilar.	Cuando se enciende por primera vez, el ventilador busca la posición más alejada hasta la que puede oscilar.	Es totalmente normal. El ventilador dejará de emitir sonidos extraños cuando haya confirmado la posición más alejada a la que puede oscilar.
La función de oscilación no funciona.	El ventilador está en estado de auto oscilación.	Espere a que la auto oscilación se complete. Durará como máximo 14 segundos.

Especificaciones

Nombre	Xiaomi Smart Tower Fan 2	Tensión nominal	12 V \overline{DC}	Longitud del cable de alimentación	1,6 m
Modelo	BPTS02DMU	Potencia nominal	24 W	Dimensiones del artículo	290 × 290 × 1014 mm
Tipo	Ventilador de torre	Emisión de ruido	≤ 63 dB(A)	Conexión inalámbrica	Wi-Fi IEEE 802.11 b/g/n 2,4 GHz
Peso neto	3,5 kg				
Radiofrecuencia y potencia de radiotransmisión					
Especificación RF		Frecuencia de funcionamiento		Potencia máxima de salida	
2,4 GHz Wi-Fi		2412–2472 MHz		< 20 dBm	

Información sobre requisitos del producto	Datos de prueba
Máxima velocidad de flujo del ventilador (F)	35,86 m ³ /min
Potencia de entrada del ventilador (P)	16,6 W
Valor de servicio (SV)	2,16 (m ³ /min)/W
Velocidad máxima del aire (C)	2,81 metros/segundo
Norma de medición del valor de servicio	EN IEC 60879:2019
Consumo de energía en espera (PSB)	Sin conexión Wi-Fi: 0,222 W Con conexión Wi-Fi: 0,685 W
Nivel de potencia sonora del ventilador (LWA)	59,4 dB(A)
Consumo de electricidad estacional (Q)	6,079 kWh/a
Información de contacto	Xiaomi Communications Co., Ltd. #019, 9th Floor, Building 6, 33 Xi'erqi Middle Road, Haidian District, Beijing, 100085, China

Adaptador de corriente

Información publicada	Valor y precisión	Unidad
Fabricante	Shenzhen AMC Technology Co., Ltd.	-
Identificador de modelo	AD-D1401200200EU01	-
Voltaje de entrada	100-240	V~
Frecuencia de entrada de CA	50/60	Hz
Voltaje de salida	12,0	V---
Corriente de salida	2,0	A
Potencia de salida	24,0	W
Eficiencia activa media	86,20	%
Eficiencia a baja carga (10 %)	73,0	%
Consumo de energía sin carga	0,10	W

Información sobre el cumplimiento de la normativa

Europa - Declaración de conformidad de la UE



Por la presente, Xiaomi Communications Co., Ltd. declara que el tipo de equipo radioeléctrico BPTS02DMU cumple con la Directiva 2014/53/UE. Encontrará el texto completo de la declaración de conformidad de la UE en esta dirección de Internet: <http://www.mi.com/global/service/support/declaration.html>

Información sobre eliminación y reciclaje



Todos los productos que llevan este símbolo son residuos de aparatos eléctricos y electrónicos (RAEE según la directiva 2012/19/UE) que no deben mezclarse con residuos domésticos sin clasificar. En su lugar, debe proteger la salud humana y el medio ambiente entregando sus equipos de desecho a un punto de recogida para el reciclaje de residuos de equipos eléctricos y electrónicos, designado por el gobierno o las autoridades locales. La eliminación y el reciclado correctos ayudarán a evitar posibles consecuencias negativas para el medio ambiente y la salud humana. Póngase en contacto con el instalador o con las autoridades locales para obtener más información sobre la ubicación y las condiciones de dichos puntos de recogida.

AVISO DE GARANTÍA

ESTA GARANTÍA LE OTORGA DERECHOS ESPECÍFICOS Y PUEDE QUE YA TENGA OTROS DERECHOS QUE VENGAN REFLEJADOS EN LAS LEYES DE SU PAÍS, PROVINCIA O ESTADO. DE HECHO, EN ALGUNOS PAÍSES, PROVINCIAS O ESTADOS, LAS LEYES DEL CONSUMIDOR PUEDEN IMPONER UN PERIODO MÍNIMO DE GARANTÍA. EXCEPTO LO PERMITIDO POR LA LEY, XIAOMI NO EXCLUYE, LIMITA NI SUSPENDE OTROS DERECHOS QUE USTED PUEDA TENER. PARA COMPRENDER DEL TODO SUS DERECHOS, LE RECOMENDAMOS QUE CONSULTE LAS LEYES DE SU PAÍS, PROVINCIA O ESTADO.

1. GARANTÍA LIMITADA DEL PRODUCTO

XIAOMI garantiza que los productos no tienen ningún defecto material ni de mano de obra cuando lo use de forma normal de acuerdo al manual de usuario del producto correspondiente durante el periodo de garantía.

La duración y las condiciones relativas a las garantías legales se contemplan en la legislación local respectiva. Para más información acerca de los beneficios de las garantías para el consumidor, diríjase a la página web oficial de Xiaomi <https://www.mi.com/global/support/warranty>.

Xiaomi garantiza al comprador original que su Producto Xiaomi no tendrá ningún defecto material ni de mano de obra cuando lo use de forma normal durante el periodo de tiempo antes mencionado.

Xiaomi no garantiza que el uso del Producto sea ininterrumpido ni esté libre de errores.

Xiaomi no se hace responsable de los daños que surjan del incumplimiento de las instrucciones relacionadas con el uso del producto.

2. MEDIDAS COMPENSATORIAS

Si se encuentra un defecto de hardware y Xiaomi recibe una reclamación válida dentro del Periodo de garantía, Xiaomi (1) reparará el producto sin cargos, (2) reemplazará el producto o (3) lo restituirá, excluyendo los posibles gastos de envío.

3. CÓMO OBTENER EL SERVICIO DE GARANTÍA

Para obtener el servicio de garantía, usted debe enviar el producto, o bien en su paquete original o bien con un paquete similar que ofrezca el mismo nivel de protección, a la dirección que especifique Xiaomi. Excepto en la medida que lo prohíba la ley aplicable, Xiaomi podría pedirle que presente pruebas o un comprobante de compra y/o que cumpla con los requisitos de inscripción antes de que usted reciba el servicio de garantía.

4. EXCEPCIONES Y LIMITACIONES

A menos que Xiaomi estipule lo contrario, esta Garantía limitada se aplica solo al Producto fabricado por o para Xiaomi e identificable por la marca registrada, el nombre comercial o el logotipo "Xiaomi" o "Mi".

La Garantía limitada no es aplicable a ningún (a) daño provocado por desastres naturales, por ejemplo, rayos, tornados, inundaciones, incendios, terremotos u otras causas externas; (b) negligencia; (c) uso comercial; (d) alteraciones o modificaciones a cualquier parte del Producto; (e) daños provocados por el uso con productos que no son de Xiaomi; (f) daños provocados por accidentes, abusos o malos usos; (g) daños provocados por utilizar el Producto fuera de los usos permitidos o previstos descritos por Xiaomi, o con una tensión o fuente de

alimentación incorrecta; o (h) daños provocados por el servicio (incluidas las actualizaciones y expansiones) realizado por cualquiera que no sea representante de Xiaomi.

Es responsabilidad suya hacer una copia de seguridad de cualquier información, software u otros materiales que haya almacenado o conservado sobre el producto. Es probable que los datos, software u otros materiales del equipo se pierdan o se reformateen durante el proceso del servicio. Xiaomi no se hace responsable de dichos daños o pérdidas.

Ningún revendedor, representante ni empleado de Xiaomi está autorizado a realizar modificaciones, extensiones ni adiciones a esta Garantía limitada. Si cualquier término se considera ilegal o inaplicable, la legalidad o la aplicabilidad de los términos restantes no se verán afectados ni perjudicados.

Excepto cuando la ley lo prohíba o cuando Xiaomi prometa lo contrario, el servicio posventa quedará limitado al país o región de compra original. Los productos que no se importaron debidamente y/o que Xiaomi no fabricó debidamente y/o no fueron adquiridos a Xiaomi o a un vendedor oficial de Xiaomi no están cubiertos por las presentes garantías. De acuerdo con la ley aplicable, usted puede beneficiarse de las garantías del minorista no oficial que vendió el producto. Por lo tanto, Xiaomi le invita a que se ponga en contacto con el minorista al que compró el producto. Las presentes garantías no se aplican en Hong Kong y Taiwán.

5. GARANTÍAS IMPLÍCITAS

Excepto en la medida que lo prohíba la ley aplicable, todas las garantías implícitas (incluidas las garantías de comercialización y adecuación para un fin determinado) estarán limitadas a una duración máxima de hasta la duración límite de esta garantía limitada. Algunas jurisdicciones no permiten las limitaciones en la duración de una garantía implícita, por lo que no se aplicará la limitación anterior en estos casos.

6. LIMITACIÓN DE DAÑOS

Excepto en la medida que lo prohíba la ley aplicable, Xiaomi no será responsable de ningún daño accidental, indirecto, especial o consecuente, incluyendo, entre otros, la pérdida de beneficios, ingresos o datos provocada por cualquier incumplimiento de la garantía expresa o implícita, o condición; o bajo cualquier otra teoría legal, incluso cuando se ha informado a Xiaomi de la posibilidad de dichos daños. Algunas jurisdicciones no permiten las excepciones ni las limitaciones de daños especiales, indirectos ni consecuentes, por lo que la limitación o exclusión anterior no se aplicará.

7. CONTACTOS DE XIAOMI

Para clientes, visiten la página web <https://www.mi.com/global/support/warranty>

La persona de contacto del servicio posventa puede ser cualquier persona de la red de servicio autorizado de Xiaomi, los distribuidores autorizados de Xiaomi o el vendedor final que vendió los productos. Si tiene alguna duda, póngase en contacto con la persona correspondiente que pueda identificar Xiaomi.

Fabricado por: Xiaomi Communications Co., Ltd.

Dirección: #019, 9th Floor, Building 6, 33 Xi'erqi Middle Road, Haidian District, Beijing, 100085, China

Para obtener más información, visite www.mi.com

Versión del manual del usuario: V1.0

Инструкция по безопасности Перед использованием внимательно прочтите это руководство. Сохраните его — оно может понадобиться вам в дальнейшем.

ПРЕДУПРЕЖДЕНИЯ

Ненадлежащее использование может привести к поражению электрическим током, пожару, телесным повреждениям или возникновению иного ущерба.

- Этим устройством могут пользоваться дети в возрасте от 8 лет, а также лица с ограниченными физическими, сенсорными или умственными способностями или недостаточным опытом и знаниями, если они находятся под присмотром или прошли инструктаж по безопасному использованию устройством и понимают связанные с ним опасности. Дети не должны играть с устройством. Чистку и обслуживание устройства могут проводить дети только в том случае, если она проводится под присмотром.
- Этот прибор не должны использовать лица (взрослые или дети) с ограниченными физическими, сенсорными или умственными способностями и лица, не обладающие соответствующим опытом и знаниями, если они не находятся под присмотром или руководством человека, ответственного за их безопасность.
- Следите за тем, чтобы дети не играли с устройством.
- Устройство должно использоваться только с адаптером питания <AD-D1401200200EU01>, поставляемым в комплекте.
- Убедитесь, что вентилятор отключён от электросети, прежде чем снимать заднюю решетку.
- Если адаптер питания поврежден, его необходимо заменить, обратившись к производителю, в сервисный центр или к квалифицированному специалисту во избежание травмоопасных ситуаций.

-
- При обычных условиях использования между антенной этого оборудования и телом пользователя должно сохраняться расстояние не менее 20 см.
 - Перед чисткой или техническим обслуживанием устройство следует отключить от электросети.
 - Не используйте вентилятор в местах, где он может легко опрокинуться, или поблизости от других неустойчивых предметов.
 - Не используйте вентилятор в местах с высоким уровнем запыления, чтобы не повредить его.
 - Не используйте вентилятор в жаркой или влажной среде, например, в ванной.
 - Не используйте вентилятор, если его адаптер питания поврежден или электрическая вилка вставляется неплотно.
 - Не используйте вентилятор, если его задняя решетка не установлена, плохо закреплена или отсоединилась.
 - Не позволяйте пользоваться изделием детям или взрослым людям, не имеющим достаточных опыта и знания для эксплуатации вентилятора.
 - Не разбирайте и не ремонтируйте этот вентилятор самостоятельно.
 - Не сдавливайте кабель питания, не скручивайте и не сгибайте его, поскольку это может привести к оголению или повреждению проводки.
 - Не суйте пальцы или посторонние предметы в решетки или вращающиеся лопасти вентилятора.
 - Не допускайте попадания в вентилятор волос или ткани, чтобы они не запутались в его лопастях.
 - Не используйте неподходящие розетки питания.
 - Прежде чем снять заднюю решетку с вентилятора, его необходимо отсоединить от электросети.

МЕРЫ ПРЕДОСТОРОЖНОСТИ

Установка

- Чтобы избежать поражения электрическим током, возгорания, травм или других повреждений, убедитесь, что вентилятор установлен в соответствии с инструкциями, содержащимися в данном руководстве пользователя.
- Не подключайте вентилятор к электросети, пока не произведена его полная сборка.

Транспортировка

- Прежде чем перемещать вентилятор, отключите его от электропитания.
- При перемещении вентилятора держите его неподвижно, чтобы избежать повреждения самого вентилятора или травм, вызванных его падением.

Использование вентилятора

- Немедленно прекратите использование вентилятора, если он издает необычные звуки, источает запах, перегревается, опрокидывается, трясется, или в его работе возникают другие ошибки.
- Не трясите вентилятор вручную, чтобы не повредить внутренний механизм.
- Не опирайтесь на вентилятор и не наклоняйте его, когда он работает.

Адаптер питания

- Прежде чем производить техническое обслуживание или перемещать вентилятор, отсоедините его от электросети.
- При отсоединении адаптера питания от электрической розетки всегда держитесь за вилку, а не за кабель.

Комплект поставки

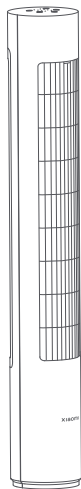

1

Вентилятор

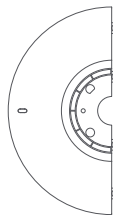

2

Переднее основание



3

Заднее основание

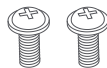

4

Винты M5 × 2 шт.



5

Шестигранный ключ

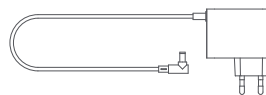

6

Адаптер питания

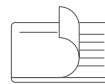

7

Руководство пользователя

Примечание: иллюстрации изделия, комплектующих и пользовательского интерфейса в руководстве пользователя представлены исключительно в ознакомительных целях. Фактические характеристики прибора и его функции могут отличаться в связи с улучшениями продукта.

Описание изделия

Вид сверху

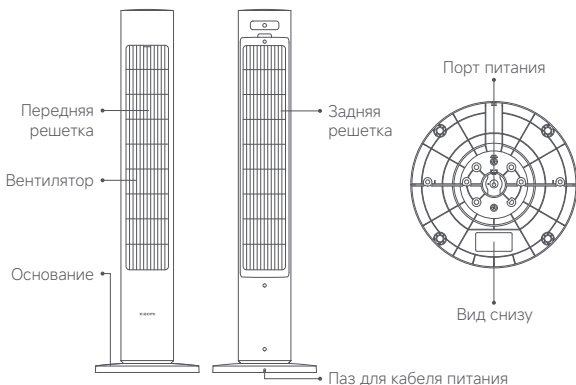
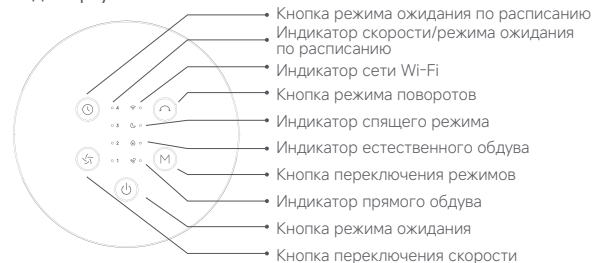

Как установить

Шаг 1: Сборка основания

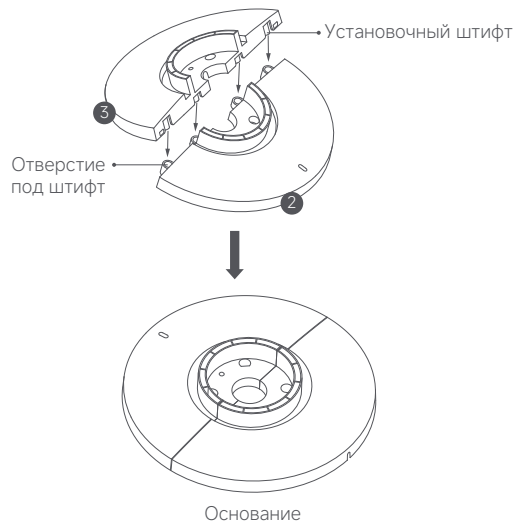

Совместите установочные штифты заднего основания **3** с отверстиями под штифт на переднем основании **2** и вдавите их на место, так чтобы заднее основание и переднее основание соединились в одну плоскую конструкцию.

Шаг 2: Установка основания

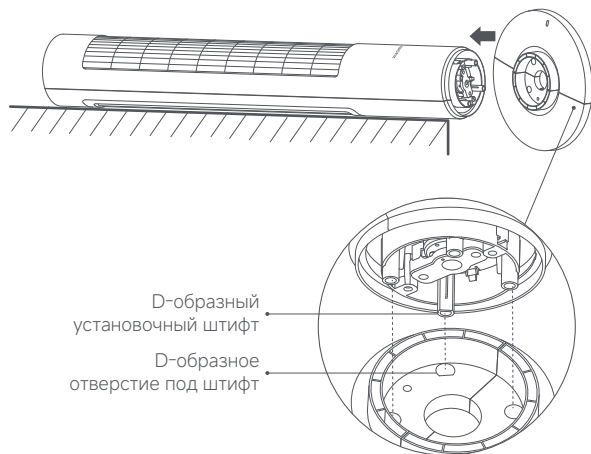

1. Поместите вентилятор горизонтально на мягкую поверхность. Затем вставьте D-образный установочный штифт в нижней части вентилятора в D-образное отверстие под штифт в основании и надавите, чтобы установить основание на вентилятор.

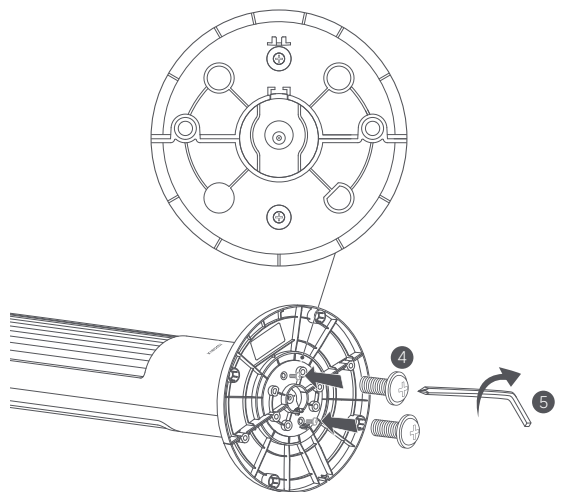

2. Вставьте два винта M5 (4) в отверстия под винты в основании и затяните их по часовой стрелке с помощью шестигранного ключа (5).

Шаг 3: Подключение адаптера питания

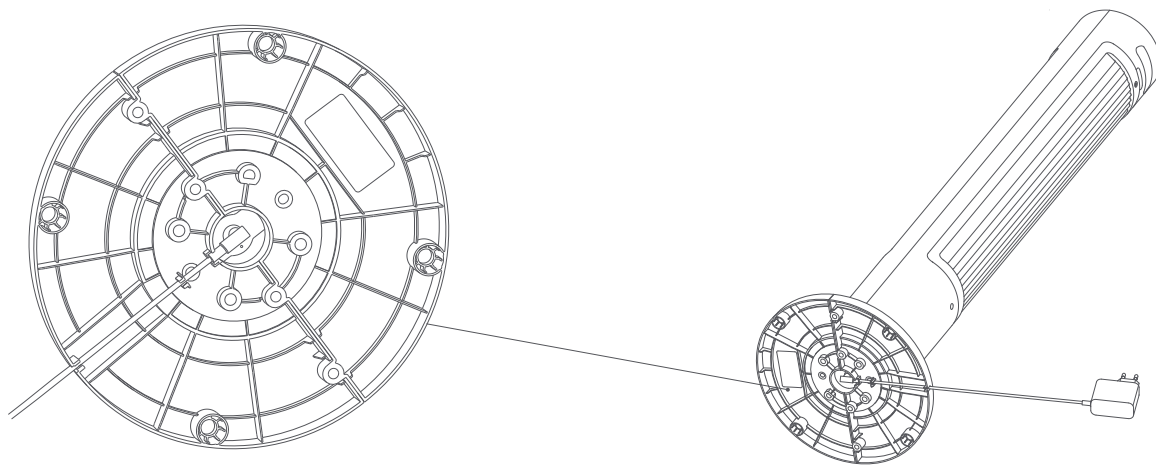

1. Подключите адаптер питания **6** к порту питания в нижней части вентилятора.
 2. Вставьте кабель питания в паз в нижней части основания и пропустите его через край паза, чтобы завершить установку вентилятора.
- Примечание: правильное выпрямление кабеля питания и его установка в паз помогут предотвратить разрыв кабеля питания.

Как использовать

Подключение к электрической розетке

Вставьте адаптер питания в подходящую электрическую розетку. Когда послышится звуковой сигнал, это свидетельствует о том, что вентилятор правильно подключен к источнику питания.

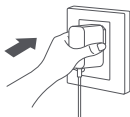

Включение/переключение в режим ожидания

Включение

Нажмите кнопку , чтобы запустить вентилятор. При первом включении вентилятор по умолчанию работает в режиме прямого обдува на медленном уровне скорости.

Переключение в режим ожидания

Нажмите кнопку , чтобы остановить вентилятор во время его работы.

Выключение

Выдерните адаптер питания из розетки, чтобы отключить вентилятор.

Переключение скоростей

Нажмите кнопку , чтобы отрегулировать скорость, при этом загорится соответствующий индикатор скорости (см. таблицу ниже). После выключения и повторного включения вентилятора он активируется на последней использованной скорости.

Индикатор	1	2	3	4
Уровень скорости	Медленная	Средняя	Быстрая	Турборежим
Состояние индикатора	*●●●	●*●●	●●*●	●●●*

Примечания:

- *● означает, что индикатор включен; ● означает, что индикатор выключен.
- В режиме естественного обдува индикаторы 1, 2, 3 и 4 соответственно обозначают по умолчанию режим «Берег озера», «Кемпинг», «Холмы» и «Терраса». Подробные сведения можно посмотреть в приложении.

Переключение режимов

- Нажмите кнопку , чтобы поочередно переключаться между режимами прямого обдува, естественного обдува и спящим режимом.
- В режиме прямого или естественного обдува соответствующий индикатор будет гореть постоянно.
- В режиме естественного обдува нажатие кнопки переключения скоростей позволит переключаться между четырьмя режимами естественного обдува: «Берег озера», «Кемпинг», «Холмы» и «Терраса». По умолчанию индикаторы отражают четыре режима в порядке, указанном в таблице. Этот порядок можно изменить в приложении.

Индикатор	1	2	3	4
Режим естественного обдува	Берег озера	Кемпинг	Холмы	Терраса
Состояние индикатора	*●●●	●*●●	●●*●	●●●*

- При переключении в спящий режим загорится индикатор спящего режима, а затем все индикаторы погаснут, если в течение пяти секунд не будет выполнено никаких действий, чтобы их свет не влиял на сон.
- После выключения и повторного включения вентилятора он активируется в последнем использованном режиме.

Примечание: режим естественного обдува может быть настроен пользователем в приложении Mi Home/Xiaomi Home.

Настройка поворотов

Нажмите кнопку , чтобы активировать или отключить повороты. Вы можете установить диапазон угла поворотов в приложении. После выключения и повторного включения вентилятора он активируется с последними использованными настройками поворотов. Отключите, затем подключите вентилятор или сбросьте соединение Wi-Fi, затем включите вентилятор. Он автоматически откалибрует угол поворота, если функция поворотов активирована. Время поворотов варьируется в зависимости от выставленного угла. Пожалуйста, терпеливо подождите.

Примечание: при сбросе соединения Wi-Fi диапазон угла колебаний изменится на угол по умолчанию, равный 90°.



Режим ожидания по расписанию

Нажмите кнопку , чтобы поочередно просмотреть время включения режима ожидания по расписанию: «1 час», «2 часа», «3 часа», «4 часа» и «Отключено». При этом загорятся соответствующие индикаторы (см. таблицу ниже). Через пять секунд после использования функции включения режима ожидания по расписанию индикатор(ы) возвращаются к отображению состояния, которое было до установки времени включения режима ожидания по расписанию.



Режим ожидания по расписанию	Отключено	1 час	2 часа	3 часа	4 часа
Индикатор	●●●●	★●●●	★★●●	★★★●	★★★★

Примечание: ★ означает, что индикатор включен; ● означает, что индикатор выключен.

Активация/отключение Wi-Fi

Одновременно нажмите и удерживайте кнопки  и  в течение семи секунд, пока не услышите звуковой сигнал уведомления, после чего Wi-Fi активируется или отключится.

Сброс соединения Wi-Fi

Одновременно нажмите и удерживайте кнопки  и . Когда вы услышите длинный звуковой сигнал, это означает, что Wi-Fi успешно сброшен, и вентилятор ожидает подключения. Затем следуйте инструкциям в приложении Mi Home/Xiaomi Home, чтобы подключить вентилятор к приложению.

Соединение Wi-Fi необходимо сбросить в следующих случаях:



- Изменён Xiaomi аккаунт, к которому привязан вентилятор.
- Изменён маршрутизатор, с которым установлено соединение вентилятора.
- Изменена учетная запись или пароль маршрутизатора, с которым установлено соединение вентилятора.
- Приложение Mi Home/Xiaomi Home не может управлять вентилятором.

Описание состояния сети Wi-Fi и индикатора:

Состояние сети Wi-Fi	Ожидание соединения	Подключение	Подключено	Не удалось выполнить подключение	Отключено
Индикатор	Мигает оранжевым	Мигает синим	Синий	Оранжевый	Выключен



Активация/отключение функции блокировки от детей

Активация функции блокировки от детей

Чтобы активировать функцию блокировки от детей, зайдите в приложение Mi Home/Xiaomi Home или одновременно нажмите кнопки  и  и удерживайте их в течение 7 секунд, пока не услышите длинный звуковой сигнал.

После активации функции вентилятор не будет реагировать на нажатие каких-либо кнопок, но вместо этого все индикаторы будут дважды мигать и вентилятор дважды издаст звуковой сигнал.

Отключение блокировки от детей

Чтобы отключить функцию блокировки от детей, зайдите в приложение Mi Home/Xiaomi Home или одновременно нажмите кнопки  и  и удерживайте их в течение 7 секунд, пока не услышите длинный звуковой сигнал. Сброс Wi-Fi или отключение адаптера питания от сети и последующее включение вентилятора также могут отключить эту функцию.

Подключение к приложению Mi Home/Xiaomi Home

Продукт работает с приложением Mi Home/Xiaomi Home*.

Управляйте своим устройством в этом приложении Mi Home/Xiaomi Home.

Отсканируйте QR-код, чтобы скачать и установить приложение. Вы будете перенаправлены на страницу настройки подключения, если приложение уже установлено. Или выполните поиск по запросу «Mi Home/Xiaomi Home» в App Store, чтобы скачать и установить приложение. Откройте приложение Mi Home/Xiaomi Home, нажмите «+» в правом верхнем углу и следуйте инструкциям по добавлению устройства.

* В Европе приложение называется «Xiaomi Home» (кроме России). Название приложения, которое отображается на вашем устройстве, должно быть принято по умолчанию.

Примечание: версия приложения могла обновиться. Следуйте инструкциям для текущей версии приложения.



1BD15CAA



Уход и техническое обслуживание

Компоненты, которые можно мыть: задняя решетка и лопасти вентилятора

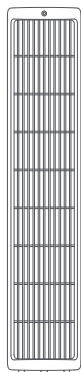

Задняя решетка



Лопастей вентилятора

После снятия задней решетки и лопастей вентилятора вы можете почистить эти компоненты мягкой тканью или губкой, используя воду или разбавленное нейтральное моющее средство.

Примечания:

- Перед разборкой или чисткой убедитесь, что вентилятор отключен от источника питания.
- После чистки задней решетки и лопастей вентилятора высушите их в сухом прохладном месте, прежде чем установить их для дальнейшего использования.
- Избегайте попадания прямых солнечных лучей на вентилятор во время ежедневного использования.
- Не используйте растворители, бензин, или моющие средства для чистки каких-либо компонентов.

Демонтаж задней решетки

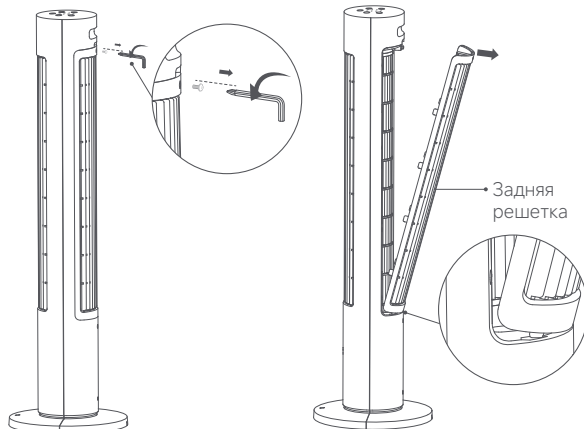

1. При помощи шестигранного ключа ⑤ поверните винт, крепящий заднюю решетку, против часовой стрелки и снимите ее.

2. Потяните заднюю решетку наружу из углубления в верхней части задней решетки, чтобы снять ее.

Примечание: при установке задней решетки на место сначала вставьте штырьки в пазы задней стенки, а затем зафиксируйте заднюю решетку на месте снизу вверх.

Демонтаж лопастей вентилятора

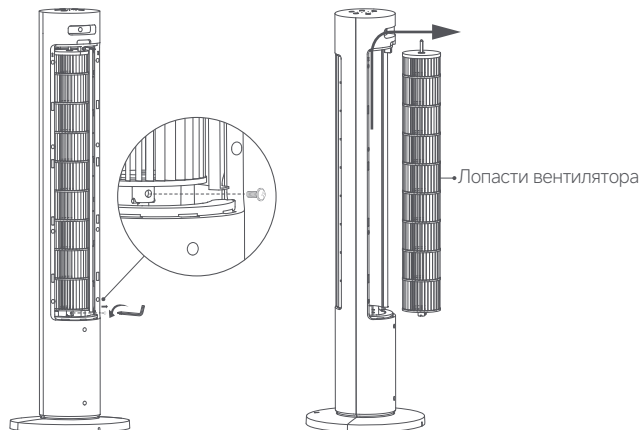

1. При помощи шестигранного ключа **5** поверните винт в нижней части лопастей вентилятора против часовой стрелки, чтобы снять их.

2. Прижмите лопасти вентилятора вверх к верхней части отсека, а затем потяните их наружу, чтобы снять.

Компоненты, которые нельзя мыть: вентилятор и адаптер питания

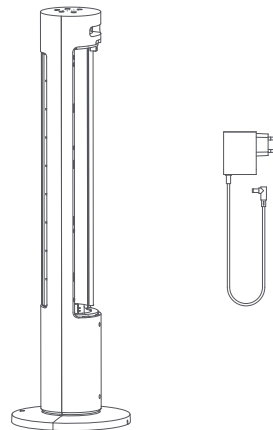

Осторожно протрите вентилятор и адаптер питания **6** мягкой сухой тканью.

Примечание: не используйте воду или другие жидкости для чистки каких-либо компонентов, за исключением задней решетки и лопастей вентилятора.

Устранение неполадок

Проблема	Возможная причина	Решение
Вентилятор не работает.	Вентилятор не подключен к источнику питания.	Подключите вентилятор к электрической розетке, соответствующей требованиям изделия.
	Адаптер питания подключен неправильно.	Подключите адаптер питания должным образом.
	Активирована функция блокировки от детей.	Отключите функцию блокировки от детей.
Вентилятор не подключается к Wi-Fi.	Wi-Fi работает на частоте 5 ГГц.	Подключитесь к сети Wi-Fi 2,4 ГГц.
	Вентилятор был вне сети на протяжении более получаса.	Выполните сброс соединения Wi-Fi.
	Wi-Fi отключен.	Активируйте Wi-Fi.
Лопасть вентилятора застряла.	Вращение лопастей вентилятора заблокировано посторонними предметами.	Выньте вилку вентилятора из розетки и удалите инородные предметы.
Вентилятор издает необычные звуки при поворотах.	При первом включении вентилятор попытается повернуться в самое дальнее положение.	Это нормально. Вентилятор перестанет издавать необычные звуки, когда подтвердит самое дальнее положение, в которое он может повернуться.
Функция поворотов не работает.	Вентилятор находится в режиме автоповорота.	Подождите, пока автоповорот завершится. Это продлится не более 14 секунд.

Технические характеристики

Название	Умный вентилятор Xiaomi Smart Tower Fan 2	Номинальное напряжение	12 В $\overline{\text{---}}$	Размеры изделия	290 × 290 × 1014 мм
Модель	BPTS02DMU	Номинальная мощность	24 Вт	Беспроводное подключение	Wi-Fi IEEE 802.11 b/g/n, 2,4 ГГц
Тип	Колонный вентилятор	Уровень шума	≤ 63 дБ(А)	Дата изготовления	см. на упаковке
Вес нетто	3,5 кг	Длина кабеля питания	1,6 м	Условия транспортировки	избегать сильных ударов
Правила и условия реализации: без ограничений		Влажность при хранении	≤ 85 %	Температура хранения	от -20 °C до 60 °C
Сведения об импортере указаны на упаковке		Сделано в Китае			
Радиочастота и мощность радиопередачи					
Радиочастотные характеристики		Рабочая частота		Максимальная выходная мощность	
Wi-Fi 2,4 ГГц		2412–2472 МГц		< 20 дБм	

Требования к информации об изделии	Данные испытаний
Максимальный объем потока вентилятора (F)	35,86 м ³ /мин
Потребляемая мощность вентилятора (P)	16,6 Вт
Эксплуатационное значение (SV)	2,16 (м ³ /мин)/Вт
Максимальная скорость потока воздуха (C)	2,81 м/сек
Стандарт измерения эксплуатационного значения	EN IEC 60879:2019
Энергопотребление в режиме ожидания (PSB)	Без подключения к Wi-Fi: 0,222 Вт При подключении к Wi-Fi: 0,685 Вт
Уровень звуковой мощности вентилятора (LWA)	59,4 дБ(A)
Сезонное потребление электроэнергии (Q)	6,079 кВтч/а
Контактные данные	Xiaomi Communications Co., Ltd. #019, 9th Floor, Building 6, 33 Xi'erqi Middle Road, Haidian District, Beijing, 100085, China

Адаптер питания

Опубликованная информация	Значение и точность	Единицы измерения
Производитель	Shenzhen AMC Technology Co., Ltd.	-
Идентификатор модели	AD-D1401200200EU01	-
Входное напряжение	100-240	В~
Частота переменного тока на входе	50/60	Гц
Выходное напряжение	12,0	В---
Выходной ток	2,0	А
Выходная мощность	24,0	Вт
Средний КПД в активном состоянии	86,20	%
КПД при низкой нагрузке (10 %)	73,0	%
Энергопотребление без нагрузки	0,10	Вт

Информация о соответствии требованиям

Европа — Декларация о соответствии нормативным требованиям ЕС



Настоящим компания Xiaomi Communications Co., Ltd. заявляет, что тип радиоборудования BPTS02DMU соответствует требованиям Директивы 2014/53/EU. Полный текст декларации о соответствии нормативным требованиям ЕС доступен по следующему адресу: <http://www.mi.com/global/service/support/declaration.html>

Информация об утилизации и переработке



Все изделия, обозначенные символом раздельного сбора отработанного электрического и электронного оборудования (WEEE, директива 2012/19/EU), следует утилизировать отдельно от несортируемых бытовых отходов. С целью охраны здоровья и защиты окружающей среды такое оборудование необходимо сдавать на переработку в специальные пункты приема электрического и электронного оборудования, определенные правительством или местными органами власти. Правильная утилизация и переработка помогут предотвратить возможные негативные последствия для окружающей среды и здоровья человека. Чтобы узнать, где находятся такие пункты сбора и как они работают, обратитесь в компанию, занимающуюся установкой оборудования, или в местные органы власти.

Соответствие техническим регламентам:

ТР ТС 020/2011 «Электромагнитная совместимость технических средств»

ТР ТС 004/2011 «О безопасности низковольтного оборудования»

ТР ЕАЭС 037/2016 «Об ограничении применения опасных веществ в изделиях электротехники и радиоэлектроники»

Срок службы: Установленный производителем срок службы изделия равен 5 годам при условии, что изделие используется в строгом соответствии с настоящей инструкцией и применимыми техническими стандартами.



ГАРАНТИЙНОЕ УВЕДОМЛЕНИЕ

НАСТОЯЩАЯ ГАРАНТИЯ ДАЕТ ВАМ ОПРЕДЕЛЕННЫЕ ПРАВА. А В ЗАВИСИМОСТИ ОТ ЗАКОНОДАТЕЛЬСТВА ВАШЕЙ СТРАНЫ, ПРОВИНЦИИ ИЛИ ШТАТА ОНИ МОГУТ БЫТЬ БОЛЕЕ ШИРОКИМИ. В НЕКОТОРЫХ СТРАНАХ, ПРОВИНЦИЯХ И ШТАТАХ ЗАКОНОМ О ЗАЩИТЕ ПРАВ ПОТРЕБИТЕЛЕЙ ПРЕДУСМОТРЕН МИНИМАЛЬНЫЙ ГАРАНТИЙНЫЙ СРОК. КОМПАНИЯ ХАОМИ НЕ ИСКЛЮЧАЕТ, НЕ ОГРАНИЧИВАЕТ И НЕ ПРИОСТАНАВЛИВАЕТ ОСУЩЕСТВЛЕНИЕ ДРУГИХ ВАШИХ ЗАКОННЫХ ПРАВ. РЕКОМЕНДУЕМ ОЗНАКОМИТЬСЯ С ЗАКОНАМИ ВАШЕЙ СТРАНЫ, ПРОВИНЦИИ ИЛИ ШТАТА ДЛЯ ПОЛНОГО ПОНИМАНИЯ СВОИХ ПРАВ.

1. ОГРАНИЧЕННАЯ ГАРАНТИЯ НА ПРОДУКТ

Компания Xiaomi гарантирует, что материалы и качество продуктов исключают возникновение дефектов при условии их нормального использования в соответствии с руководством по эксплуатации в течение гарантийного срока.

Продолжительность и условия правовых гарантий представлены в соответствующих местных законах. Дополнительные сведения о преимуществах гарантий для потребителей см. на официальном веб-сайте Xiaomi <https://www.mi.com/global/support/warranty>.

Компания Xiaomi гарантирует первоначальному покупателю, что материалы и качество ее продуктов исключают возникновение дефектов при условии их нормального использования в течение вышеуказанного периода.

Xiaomi не гарантирует, что работа продукта будет бесперебойной или безошибочной.

Xiaomi не несет ответственности за убытки, понесенные в результате несоблюдения инструкций по использованию продукта.

2. СРЕДСТВА ПРАВОВОЙ ЗАЩИТЫ

Если обнаружен дефект оборудования и компания Xiaomi получила обоснованную претензию в течение гарантийного периода, Xiaomi обязуется (1) выполнить ремонт продукта бесплатно, (2) заменить изделие или (3) возместить стоимость продукта, исключая возможные расходы по доставке.

3. КАК ПОЛУЧИТЬ ГАРАНТИЙНОЕ ОБСЛУЖИВАНИЕ

Чтобы получить гарантийное обслуживание, вы должны доставить продукт в оригинальной или аналогичной упаковке, обеспечив равноценную степень защиты продукта, по адресу, указанному Xiaomi. Компания Xiaomi вправе потребовать предоставить доказательства или доказательство покупки и/или выполнить требования регистрации перед получением гарантийного обслуживания, если иное не предусмотрено законодательством.

4. ИСКЛЮЧЕНИЯ И ОГРАНИЧЕНИЯ

Эта ограниченная гарантия распространяется только на продукт, изготовленный компанией Xiaomi или для нее и содержащий ее товарные знаки, торговое наименование или логотип «Xiaomi» либо «Mi», если иное не предусмотрено компанией Xiaomi.

Ограниченная гарантия не распространяется на (а) повреждения в результате стихийных бедствий, например, удара молнии, смерча, наводнения, пожара, землетрясения или других экзогенных факторов; (б) следствия халатности; (в) коммерческое использование; (г) внесенные изменения или модификации любой части продукта; (д) повреждения, вызванные использованием продуктов других производителей; (е) повреждения в результате несчастного случая, злоупотребления или неправильного использования; (ж) повреждения, вызванные применением продукта за пределами разрешенного или допустимого использования, описанного Xiaomi, а также в результате несоответствующего напряжения или питания; (з) повреждения из-за обслуживания (включая обновления и расширения) лицом, не являющимся представителем компании Xiaomi.

Создание резервной копии данных, программного обеспечения и других материалов, которые вы можете хранить на продукте, является вашей ответственностью. Компания Xiaomi не несет ответственности за потерю или переформатирование данных, программного обеспечения и других материалов, содержащихся в оборудовании, в процессе эксплуатации.

Ни один реселлер, агент или сотрудник компании Xiaomi не уполномочен вносить изменения или дополнения в настоящую гарантию. Если какое-либо условие окажется незаконным или юридически недействительным, законность или исполнимость остальных положений не должна быть затронута или нарушена.

Послепродажное обслуживание осуществляется в стране или регионе покупки, за исключением случаев, запрещенных законом, или если иное предусмотрено компанией Xiaomi.

Настоящая гарантия не покрывает продукты, которые не были должным образом импортированы, были изготовлены не компанией Xiaomi и (или) приобретены не у Xiaomi либо ее официального представителя. Согласно действующему законодательству, вы можете рассчитывать на гарантии от официального дистрибьютора, который продал продукт. Поэтому компания Xiaomi предлагает обращаться к продавцу, у которого вы приобрели продукт.

Настоящая гарантия не распространяется на Гонконг и Тайвань.

5. ПОДРАЗУМЕВАЕМЫЕ ГАРАНТИИ

За исключением случаев, запрещенных законодательством, подразумеваемые гарантии (включая гарантии товарного состояния и пригодности для конкретной цели) имеют ограниченный срок действия, который не может превышать срок действия настоящей ограниченной гарантии. В некоторых юрисдикциях не допускается ограничение срока действия подразумеваемой гарантии. В таких случаях указанное ограничение не применяется.

6. ОГРАНИЧЕНИЕ ПОВРЕЖДЕНИЯ

За исключением случаев, запрещенных законодательством, компания Xiaomi не несет ответственности за повреждения в результате ДТП, косвенных, специальных или последующих повреждений, включая потерю прибыли, доходов или данных, убытки, возникшие в результате нарушения явных или подразумеваемых гарантий или условий, или по любой другой законной теории, даже если компания Xiaomi была предупреждена о возможности таких повреждений. В некоторых юрисдикциях не допускается исключение или ограничение ответственности за специальные, косвенные или последующие убытки. В таких случаях указанные выше ограничения не применяются.

7. КОНТАКТЫ КОМПАНИИ XIAOMI

Подробную информацию для клиентов см. на сайте <https://www.mi.com/global/support/warranty>

Контактным лицом для послепродажного обслуживания может быть любое лицо из авторизованной сервисной сети Xiaomi, авторизованный дистрибьютор Xiaomi или продавец, у которого вы приобрели продукт. Если у вас возникли какие-либо вопросы, обратитесь к соответствующему лицу в компании Xiaomi.

Изготовитель: Xiaomi Communications Co., Ltd.

Адрес: #019, 9th Floor, Building 6, 33 Xi'erqi Middle Road, Haidian District, Beijing, 100085, China

Чтобы получить дополнительную информацию,

посетите сайт www.mi.com

Версия руководства пользователя: V1.0

Instrukcje dotyczące bezpieczeństwa Przed rozpoczęciem korzystania z produktu należy dokładnie zapoznać się z niniejszą instrukcją i zachować ją na przyszłość.

OSTRZEŻENIA

Nieodpowiednie używanie produktu może prowadzić do porażenia prądem, pożaru, obrażeń ciała i innych szkód.

- Ten produkt może być używany przez dzieci w wieku powyżej 8 lat oraz osoby o ograniczonych zdolnościach ruchowych, postrzegania lub umysłowych, a także przez osoby bez doświadczenia ze sprzętem bądź z brakiem wiedzy na jego temat, jeśli odbywa się to pod nadzorem lub zgodnie z instrukcją użytkowania sprzętu w bezpieczny sposób i ze zrozumieniem występujących zagrożeń. Dzieci nie powinny bawić się urządzeniem. Czyszczenie i konserwacja nie mogą być przeprowadzane przez dzieci bez nadzoru.
- Tego urządzenia nie powinny używać osoby (w tym dzieci) o obniżonej sprawności fizycznej, sensorycznej lub umysłowej ani osoby bez odpowiedniej wiedzy i doświadczenia, chyba że nad ich bezpieczeństwem będzie czuwała osoba za nie odpowiedzialna.
- Dzieci powinny pozostawać pod nadzorem, aby uniemożliwić im zabawę urządzeniem.
- Urządzenie należy stosować wyłącznie z zasilaczem <AD-D1401200200EU01> dostarczonym z urządzeniem.
- Przed zdjęciem tylnej kratki upewnij się, że wentylator jest odłączony od sieci zasilającej.
- Jeśli zasilacz jest uszkodzony, musi zostać wymieniony przez producenta, jego przedstawiciela serwisowego lub podobnie wykwalifikowaną osobę w celu uniknięcia zagrożenia.
- W normalnych warunkach użytkowania to urządzenie powinno znajdować się w odległości 20 cm od anteny i ciała użytkownika.

-
- Przed przeprowadzeniem czyszczenia lub innych czynności konserwacyjnych urządzenie musi zostać odłączone od zasilania.
 - Nie ustawiać wentylatora w miejscu, z którego może łatwo spaść, ani w pobliżu innych niestabilnych przedmiotów.
 - Nie używaj wentylatora w bardzo silnie zapyłonym otoczeniu, aby go nie uszkodzić.
 - Nie używać wentylatora w gorącym i wilgotnym otoczeniu, na przykład w łazience.
 - Nie używaj wentylatora, jeśli jego zasilacz jest uszkodzony lub wtyczka kabla zasilania jest zbyt luźna.
 - Nie używaj wentylatora, jeśli jego tylna kratka nie jest zainstalowana, jest poluzowana lub odpada.
 - Nie pozwalaj dzieciom ani dorosłym, którzy nie są w stanie obsługiwać tego wentylatora, na korzystanie z tego produktu.
 - Nie wolno samodzielnie demontować ani naprawiać wentylatora.
 - Nie wolno nadmiernie przyciskać, zginać, ani skręcać przewodu zasilania, aby uniknąć odstąpienia lub złamania jego rdzenia.
 - Nie wkładaj palców ani ciał obcych w kratki lub obracające się łopatki wentylatora.
 - Trzymać włosy i tkaniny z dala od wentylatora, aby uniknąć ich wkręcenia w wentylator.
 - Nie korzystać z nieodpowiedniego gniazdka zasilania.
 - Odłącz wentylator od gniazdka elektrycznego przed wyjęciem tylnej kratki.

ŚRODKI OSTROŻNOŚCI

Montaż

- Aby uniknąć porażenia prądem elektrycznym, pożaru, urazu ciała lub innych szkód, należy upewnić się, że wentylator jest prawidłowo zmontowany zgodnie z tą instrukcją obsługi.
- Wentylatora nie należy podłączać do gniazda elektrycznego, dopóki nie będzie w pełni złożony.

Transport

- Odłącz wentylator od zasilania przed przeniesieniem go.
- Podczas przenoszenia wentylatora trzymaj go stabilnie, aby uniknąć uszkodzenia samego wentylatora i obrażeń ciała spowodowanych upadkiem wentylatora.

Korzystanie z wentylatora

- Jeżeli wentylator wydaje nietypowe dźwięki lub zapachy, nadmiernie się nagrzewa, przewraca się, ulega wstrząsom albo występują inne błędy, należy niezwłocznie zaprzestać jego używania.
- Nie potrząsać wentylatorem, aby uniknąć uszkodzenia jego wewnętrznego mechanizmu.
- Nie pochylać się nad wentylatorem ani nie przechylać go podczas działania.

Zasilacz

- Odłącz wentylator od gniazdka elektrycznego przed konserwacją lub przenoszeniem go.
- Zawsze odłączać zasilacz, trzymając za wtyczkę, a nie ciągnąc za przewód.

Zawartość opakowania



1

Wentylator

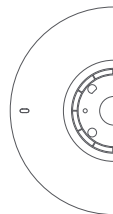

2

Przednia podstawa



3

Tylna podstawa

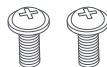

4

Śruba M5 x 2



5

Klucz imbusowy

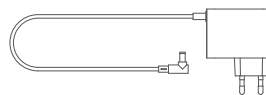

6

Zasilacz

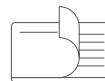

7

Instrukcja obsługi

Uwaga: Ilustracje produktu, akcesoriów i interfejsu użytkownika przedstawione w niniejszej instrukcji obsługi służą jedynie jako odniesienie. Rzeczywisty produkt i funkcje mogą różnić się od przedstawionych w związku z ulepszeniami produktu.

Przegląd produktu

Widok z góry

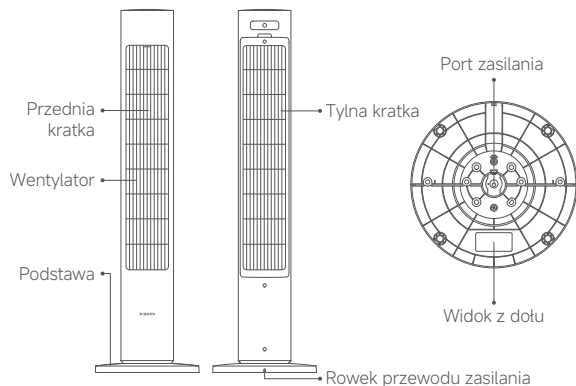

Jak zainstalować

Krok 1: Złóż podstawę

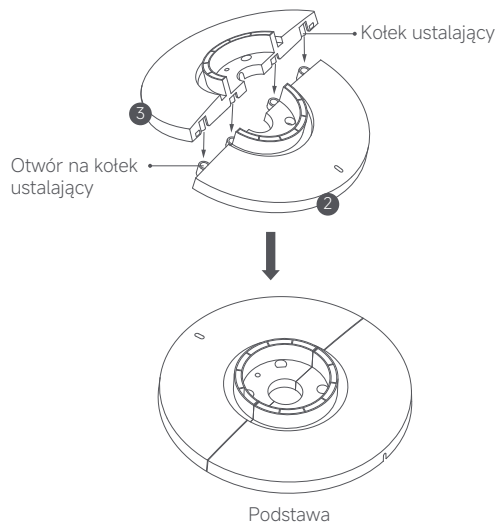

Wyrównaj kotki ustalające tylnej podstawy ③ z otworami na kotki ustalające przedniej podstawy ② i wciśnij je na miejsce tak, aby tylna podstawa i przednia podstawa były zamontowane w płaski element.

Krok 2: Zamontuj podstawę

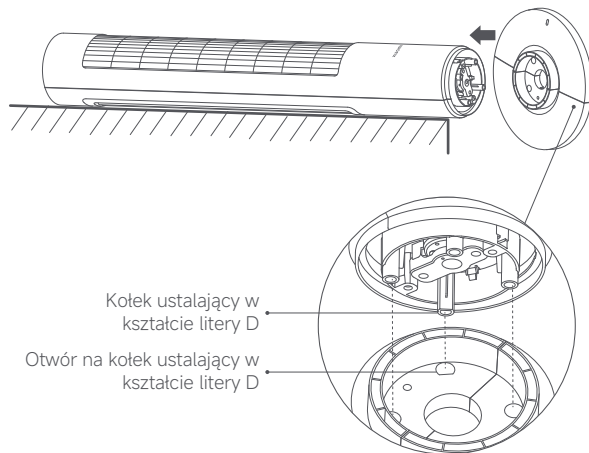

1. Połóż wentylator poziomo, na miękkiej powierzchni. Następnie włóż kótek ustalający w kształcie litery D u dołu wentylatora do otworu na kótek ustalający w kształcie litery D w podstawie i naciśnij, aby zamontować podstawę w wentylatorze.

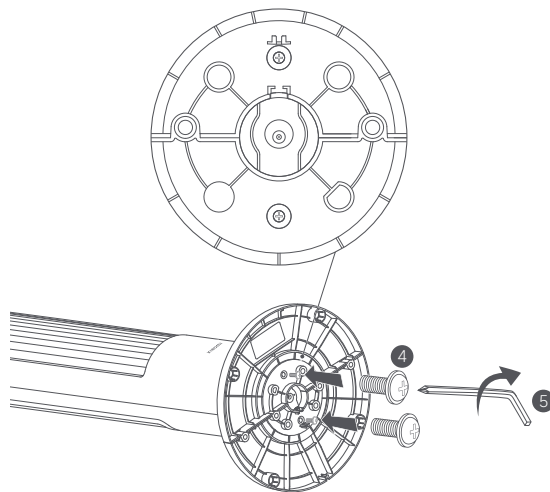

2. Włóż dwie śruby M5 (4) do otworów na śruby w podstawie i dokręć śruby zgodnie z ruchem wskazówek zegara za pomocą klucza imbusowego (5).

Krok 3: Podłącz zasilacz

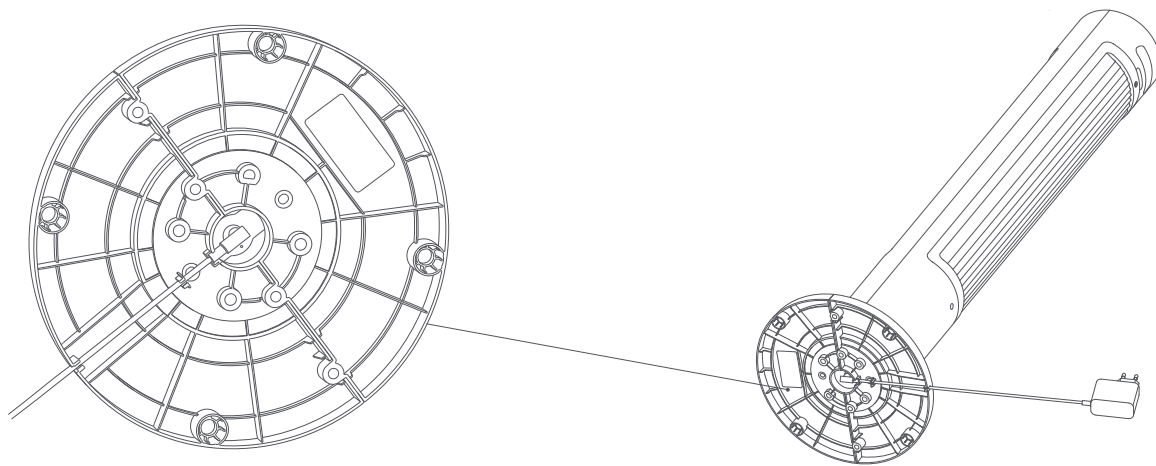

1. Podłącz zasilacz **6** do portu zasilania na spodzie wentylatora.
2. Zamontuj przewód zasilania w rowku u dołu podstawy i przesunij go do końca rowka, aby zakończyć instalację wentylatora.

Uwaga: Prawidłowo wyprostowany przewód zasilania, wsunięty do rowka, pozwoli zapobiec pęknięciu przewodu zasilania.

Jak używać

Podłączanie do gniazdka elektrycznego

Podłącz zasilacz do odpowiedniego gniazdka elektrycznego. Gdy usłyszysz sygnał dźwiękowy, będzie to oznaczać, że wentylator jest pomyślnie podłączony do zasilania.



Włączanie/tryb gotowości

Włączanie

Naciśnij przycisk , aby uruchomić wentylator. Po włączeniu po raz pierwszy wentylator jest w trybie bezpośredniej bryzy z domyślnie małą prędkością.

Tryb gotowości

Naciśnij przycisk , aby zatrzymać pracujący wentylator.

Wyłączanie

Odłącz zasilacz, aby wyłączyć wentylator.

Przełączanie prędkości

Naciśnij przycisk , aby wyregulować prędkość, a odpowiedni wskaźnik prędkości zaświeci się (patrz tabela poniżej). Po wyłączeniu wentylatora i ponownym włączeniu prędkość będzie taka sama, jak ostatnio używany.

Wskaźnik	1	2	3	4
Poziom szybkości	Powoli	Średni	Szybkie	Turbo
Status wskaźnika	*••••	•••••	•••*•	•••••

Uwaga:

- * oznacza, że wskaźnik jest włączony; • oznacza, że wskaźnik jest wyłączony.
- W trybie naturalnej bryzy wskaźniki 1, 2, 3 i 4 odpowiadają domyślnie kolejnym trybom: nad jeziorem, kemping, zieleni i taras. Możesz przejść do aplikacji, aby sprawdzić szczegóły.

Zmiana trybu

- Naciśnij przycisk , aby przejść przez tryb bezpośredniej bryzy, naturalnej bryzy i uśpienia.
- W trybie bezpośredniej bryzy lub naturalnej bryzy odpowiedni wskaźnik pozostanie włączony.
- W trybie naturalnej bryzy naciśnięcie przycisku prędkości umożliwi przełączanie między czterema ustawieniami naturalnej bryzy, to znaczy: nad jeziorem, kemping, zieleni i taras. Wskaźniki domyślnie reprezentują cztery ustawienia w kolejności wskazanej w tabeli. Kolejność można zmienić w aplikacji.

Wskaźnik	1	2	3	4
Tryb naturalnej bryzy	Nad jeziorem	Kemping	Zieleni	Taras
Status wskaźnika	*••••	•••••	•••*•	•••••

- Po przełączeniu do trybu uśpienia wskaźnik trybu uśpienia zaświeci się, po czym, aby zapobiec wpływowi światła na sen, wszystkie wskaźniki zgasną, jeśli w ciągu pięciu sekund nie zostanie wykonana żadna czynność.
- Po wyłączeniu wentylatora i ponownym włączeniu tryb będzie taki sam, jak ostatnio używany.

Uwaga: Tryb naturalnej bryzy można spersonalizować w aplikacji Mi Home/Xiaomi Home.

Ustawianie oscylacji

Naciśnij przycisk , aby włączyć lub wyłączyć oscylację. Możesz ustawić zakres kąta oscylacji w aplikacji. Po wyłączeniu wentylatora i ponownym włączeniu ustawienie oscylacji będzie takie samo, jak ostatnio używany. Odłącz, podłącz wentylator lub zresetuj połączenie Wi-Fi, a następnie włącz wentylator. Kąt oscylacji zostanie skalibrowany automatycznie, jeśli funkcja oscylacji jest włączona. Czas kalibracji jest różny w zależności od różnych kątów, prosimy o cierpliwość.

Uwaga: Po zresetowaniu połączenia Wi-Fi zakres kąta oscylacji zmieni się na domyślny kąt 90°.



Zaplanowane czuwanie

Naciśnij przycisk , aby kolejno przełączać czasy zaplanowanego czuwania: 1 godzina, 2 godziny, 3 godziny, 4 godziny i wyłączony, a odpowiednie wskaźniki zaświecą się (patrz tabela poniżej). Pięć sekund po użyciu funkcji zaplanowanego czuwania, wskaźnik(i) powraca(ją) do wskazywania stanu przed czasem zaplanowanego czuwania.



Zaplanowane czuwanie	Wyłączono	1 godzina	2 godziny	3 godziny	4 godziny
Wskaźnik	●●●●	★●●●	★★●●	★★★●	★★★★

Uwaga: ★ oznacza, że wskaźnik jest włączony; ● oznacza, że wskaźnik jest wyłączony.

Włączanie/wyłączanie Wi-Fi

Naciśnij i jednocześnie przytrzymaj przyciski  i  przez siedem sekund, aż usłyszysz dźwięk powiadomienia. Sieć Wi-Fi zostanie włączona lub wyłączona.

Resetowanie połączenia Wi-Fi

Naciśnij i jednocześnie przytrzymaj przyciski  i . Gdy usłyszysz długi sygnał dźwiękowy, oznacza on, że sieć Wi-Fi została pomyślnie zresetowana, a wentylator oczekuje na połączenie. Następnie postępuj zgodnie z instrukcjami w aplikacji Mi Home/Xiaomi Home, aby podłączyć wentylator do aplikacji. Połączenie Wi-Fi należy zresetować w następujących okolicznościach:



- Konto Xiaomi, z którym powiązany jest wentylator, zostało zmienione.
- Router, do którego podłączony jest wentylator, został zmieniony.
- Konto lub hasło routera, do którego podłączony jest wentylator, zostało zmienione.
- Aplikacja Mi Home/Xiaomi Home nie jest w stanie sterować wentylatorem.

Opis wskaźnika i statusu Wi-Fi:

Status Wi-Fi	Oczekiwanie na połączenie	Łączenie	Połączono	Nie udało się połączyć	Wyłączono
Wskaźnik	Miga na pomarańczowo	Miga na niebiesko	Niebieski	Pomarańczowy	Wyt.



Włączanie/wyłączanie blokady przed dziećmi

Włączanie blokady przed dziećmi

Aby włączyć funkcję blokady przed dziećmi, przejdź do aplikacji Mi Home/Xiaomi Home lub naciśnij i jednocześnie przytrzymaj przyciski  i  przez 7 sekund, aż usłyszysz długi sygnał dźwiękowy.

Po włączeniu tej funkcji wentylator nie zareaguje po naciśnięciu dowolnego przycisku, ale wszystkie wskaźniki migną dwa razy, a wentylator wyemituje w tym przypadku dwa sygnały dźwiękowe.

Wyłączanie blokady przed dziećmi

Aby wyłączyć funkcję blokady przed dziećmi, przejdź do aplikacji Mi Home/Xiaomi Home lub możesz nacisnąć i jednocześnie przytrzymać przyciski  i  przez 7 sekund, aż usłyszysz długi sygnał dźwiękowy. Reset sieci Wi-Fi lub odłączenie zasilacza, a następnie włączenie wentylatora może również wyłączyć tę funkcję.

Łączenie z aplikacją Mi Home/Xiaomi Home

Ten produkt obsługuje aplikację Mi Home / Xiaomi Home*. Steruj urządzeniem w aplikacji Mi Home / Xiaomi Home.

Zeskanuj kod QR, aby pobrać i zainstalować aplikację. Jeśli aplikacja jest już zainstalowana, nastąpi przekierowanie do strony konfiguracji połączenia. Aby pobrać i zainstalować aplikację, możesz też wyszukać nazwę „Mi Home/Xiaomi Home” w sklepie z aplikacjami. Otwórz aplikację Mi Home/Xiaomi Home, naciśnij przycisk „+” w górnym prawym rogu ekranu i wykonaj polecenia, aby dodać urządzenie.

* Nazwa aplikacji Xiaomi Home obowiązuje w Europie (za wyjątkiem Rosji). Nazwa aplikacji wyświetlana w urządzeniu użytkownika jest obowiązująca.

Uwaga: Wersja aplikacji mogła zostać uaktualniona. Wykonuj instrukcje bieżącej wersji aplikacji.



1BD15CAA



Dbanie o urządzenie i konserwacja

Części nadające się do mycia: Tylna kratka i łopátka wentylatora

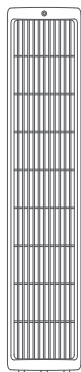

Tylna kratka



Łopátka wentylatora

Po zdjęciu tylnej kratki i łopátki wentylatora można wyczyścić te części miękką szmatką lub gąbką, używając wody lub rozcieńczonego neutralnego detergentu.

Uwagi:

- Przed demontażem lub czyszczeniem upewnij się, że wentylator jest odłączony od zasilania.
- Po wyczyszczeniu tylnej kratki i łopátki wentylatora osusz je w chłodnym, suchym miejscu przed ich zamontowaniem i użytkowaniem.
- Podczas codziennego użytkowania nie wystawiaj urządzenia na bezpośrednie działanie światła słonecznego.
- Nie używaj rozcieńczalnika, benzyny, ani detergentów do czyszczenia jakichkolwiek części.

Demontaż tylnej kratki

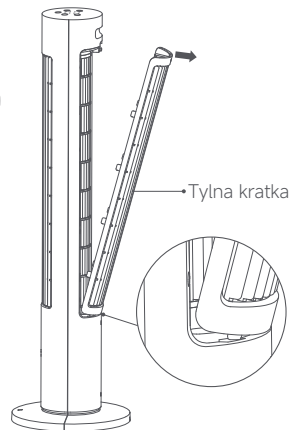
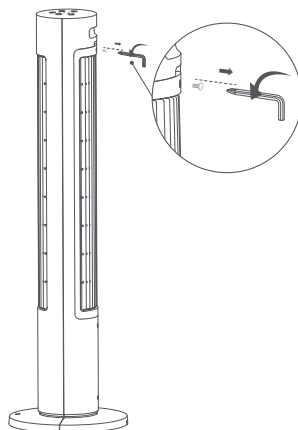

1. Za pomocą klucza imbusowego **5** przekręć w lewo śrubę, która mocuje tylną kratkę, aby ją wyjąć.

2. Wyciągnij tylną kratkę na zewnątrz z wgłębienia w górnej części tylnej kratki, aby ją wyjąć.

Uwaga: Podczas ponownego montażu tylnej kratki najpierw włóż zatyczki u dołu tylnej kratki w szczeliny tylnej obudowy, a następnie w tej pozycji zatrzasknij tylną kratkę od dołu do góry.

Wymowanie łopatki wentylatora

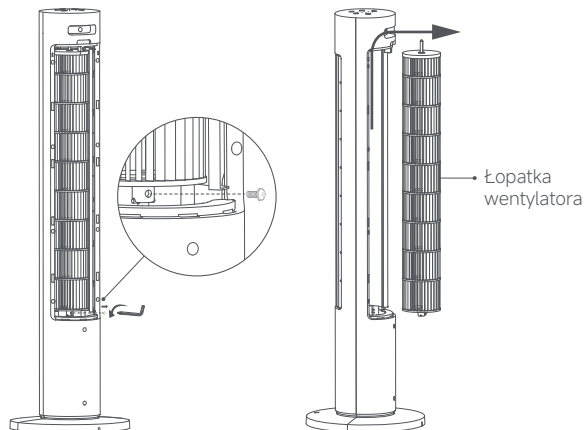

1. Za pomocą klucza imbusowego **5** przekręć śrubę u dołu łopatki wentylatora w lewo, aby ją wyjąć.

2. Popchnij łopatkę wentylatora do góry, opierając ją o górną część komory, a następnie pociągnij ją na zewnątrz, aby ją wyjąć.

Części, których nie można myć: Wentylator i zasilacz

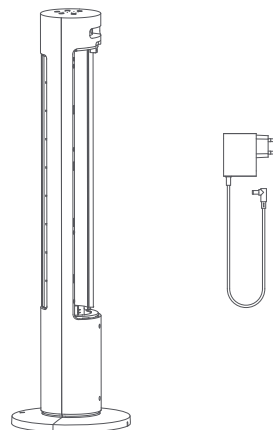

Użyj miękkiej, suchej szmatki, aby delikatnie wytrzeć wentylator i zasilacz **6**.

Uwaga: Nie używaj wody ani innych płynów do czyszczenia żadnych części, z wyjątkiem tylnej kratki i łopatki wentylatora.

Rozwiązywanie problemów

Problem	Prawdopodobna przyczyna	Rozwiązanie
Wentylator nie działa.	Wentylator nie jest podłączony do źródła zasilania.	Wentylator należy podłączyć do gniazda elektrycznego, które spełnia wymogi dotyczące wentylatora.
	Zasilacz jest nieprawidłowo podłączony.	Podłącz prawidłowo zasilacz.
	Funkcja blokady przed dziećmi jest włączona.	Wyłączenie funkcji blokady przed dziećmi.
Wentylator nie może nawiązać połączenia z siecią Wi-Fi.	Sieć Wi-Fi ma częstotliwość 5 GHz.	Połącz z siecią Wi-Fi 2,4 GHz.
	Wentylator jest wyłączony od ponad pół godziny.	Zresetuj połączenie Wi-Fi.
	Sieć Wi-Fi jest wyłączona.	Włącz sieć Wi-Fi.
Łopatką wentylatora jest zablokowana.	Łopatką wentylatora jest zablokowana przez ciała obce.	Odcłącz wentylator i usuń ciała obce.
Wentylator wydaje nietypowe dźwięki podczas oscylacji.	Po włączeniu po raz pierwszy wentylator wyszuka najdalszą pozycję, do której może oscylować.	Jest to normalne. Wentylator przestanie wydawać nietypowe dźwięki, gdy potwierdzi najdalszą pozycję, do której może oscylować.
Funkcja oscylacji nie działa.	Wentylator znajduje się w stanie automatycznej oscylacji.	Poczekaj na zakończenie automatycznej oscylacji. Będzie ona trwać maksymalnie przez 14 sekund.

Dane techniczne

Nazwa	Inteligentny wentylator wieżowy Xiaomi 2	Napięcie znamionowe	12 V $\overline{\text{---}}$	Długość przewodu zasilania	1,6 m
Model	BPTS02DMU	Moc znamionowa	24 W	Wymiary produktu	290 × 290 × 1014 mm
Typ	Wentylator wieżowy	Emisja hałasu	≤ 63 dB(A)	Łączność bezprzewodowa	Wi-Fi IEEE 802.11 b/g/n 2,4 GHz
Masa netto	3,5 kg				
Częstotliwość radiowa i moc transmisji radiowej					
Specyfikacja RF		Częstotliwość robocza		Maksymalna moc wyjściowa	
Wi-Fi 2,4 GHz		2412–2472 MHz		< 20 dBm	

Wymagania informacji o produkcie	Dane testowe
Maksymalne natężenie przepływu powietrza z wentylatora (F)	35,86 m ³ /min
Moc wejściowa wentylatora (P)	16,6 W
Wartość eksploatacyjna (SV)	2,16 (m ³ /min)/W
Maksymalna prędkość powietrza (C)	2,81 m/s
Norma pomiaru wartości eksploatacyjnej	EN IEC 60879:2019
Pobór energii w trybie czuwania (PSB)	Bez połączenia z siecią Wi-Fi: 0,222 W Z połączeniem z siecią Wi-Fi: 0,685 W
Poziom mocy akustycznej wentylatora (LWA)	59,4 dB(A)
Sezonowe zużycie energii elektrycznej (Q)	6,079 kWh/a
Dane kontaktowe	Xiaomi Communications Co., Ltd. #019, 9th Floor, Building 6, 33 Xi'erqi Middle Road, Haidian District, Beijing, 100085, China

Zasilacz

Opublikowane informacje	Wartość i dokładność	Jednostka
Producent	Shenzhen AMC Technology Co., Ltd.	-
Identyfikator modelu	AD-D1401200200EU01	-
Napięcie wejściowe	100-240	V~
Częstotliwość wejściowa AC	50/60	Hz
Napięcie wyjściowe	12,0	V---
Prąd wyjściowy	2,0	A
Moc wyjściowa	24,0	W
Średnia Sprawność podczas Pracy	86,20	%
Wydajność przy Niskim Obciążeniu (10%)	73,0	%
Zużycie Mocy bez obciążenia	0,10	W

Informacje dotyczące zgodności z przepisami

Europa — Deklaracja zgodności UE



Niniejszym firma Xiaomi Communications Co., Ltd. oświadcza, że urządzenie radiowe typu BPTS02DMU jest zgodne z dyrektywą 2014/53/UE. Pełny tekst deklaracji zgodności UE jest dostępny na następującej stronie internetowej:
<http://www.mi.com/global/service/support/declaration.html>

Informacje dotyczące utylizacji i recyklingu



Wszystkie produkty oznaczone tym symbolem są uznane za odpady sprzętu elektrycznego i elektronicznego (WEEE zgodnie z Dyrektywą 2012/19/UE) i nie mogą być wyrzucane po zakończeniu okresu użytkowania wraz z innymi odpadami. W celu ochrony zdrowia ludzi oraz środowiska naturalnego należy przekazać zużyty sprzęt do wyznaczonego punktu utylizacji wyznaczonego przez instytucje rządowe lub lokalne. Prawidłowe usunięcie zużytego produktu pomaga w zapobieganiu potencjalnym negatywnym skutkom oddziaływania na środowisko naturalne i zdrowie ludzi. Więcej informacji można uzyskać w urzędzie lokalnym lub od instalatora.

GWARANCJA

NINIEJSZA GWARANCJA NADAJE UŻYTKOWNIKOWI OKREŚLONE PRAWA, LECZ MOGĄ MŹ PRZYSŁUGIWAĆ RÓWNIEŻ INNE PRAWA PRZEWDZIĄNE PRAWEM DANEGO KRAJU, OKRĘGU ADMINISTRACYJNEGO LUB STANU. PONADTO W NIEKTÓRYCH KRAJACH, OKRĘGACH ADMINISTRACYJNYCH LUB STANACH PRAWO KONSUMENCKIE MOŻE PRZEWDZYWAĆ MINIMALNY OKRES GWARANCJI. WSZELKIE WYKLUCZENIA, OGRANICZENIA LUB ZAWIESZENIA PRAW PRZYSŁUGUJĄCYCH UŻYTKOWNIKOWI, NA JAKIE POWOŁUJE SIĘ FIRMA XIAOMI, NASTĘPUJĄ WYŁĄCZNIE W ZAKRESIE DOZWOLONYM PRZEZ OBOWIĄZUJĄCE PRAWO. W CELU DOKŁADNEGO ZROZUMIENIA SWOICH PRAW ZACHĘCAMY DO ZAPOZNANIA SIĘ Z PRAWEM SWOJEGO KRAJU, OKRĘGU ADMINISTRACYJNEGO LUB STANU.

1. OGRANICZONA GWARANCJA NA PRODUKT

Firma Xiaomi gwarantuje, że Produkty są wolne od wad materiałowych i wykonawczych w normalnych warunkach użytkowania i podczas użytkowania zgodnie z właściwą instrukcją obsługi Produktu, przez Okres Gwarancji.

Okres obowiązywania i warunki rękojmi są określone w odpowiednich przepisach lokalnych. Więcej informacji na temat korzyści wynikających z gwarancji konsumenckiej można znaleźć na oficjalnej stronie firmy Xiaomi <https://www.mi.com/global/support/warranty>.

Firma Xiaomi gwarantuje pierwotnemu nabywcy, że przy normalnym użytkowaniu Produkt będzie wolny od wad materiałowych i produkcyjnych przez wyżej wymieniony okres.

Firma Xiaomi nie gwarantuje, że działanie Produktu będzie nieprzerwane lub wolne od błędów.

Firma Xiaomi nie ponosi odpowiedzialności za szkody spowodowane nieprzestrzeganiem instrukcji dotyczących użytkowania Produktu.

2. FORMY ZADOŚĆCZYNIENIA

W przypadku stwierdzenia wady urządzenia i otrzymania przez firmę Xiaomi ważnego roszczenia w Okresie Gwarancji firma Xiaomi (1) naprawi produkt bezpłatnie, (2) wymieni produkt lub (3) zwróci koszt Produktu, z wyłączeniem ewentualnych opłat z tytułu wysyłki.

3. JAK SKORZYSTAĆ Z GWARANCJI

Aby skorzystać z gwarancji, należy dostarczyć Produkt na adres podany przez firmę Xiaomi w opakowaniu oryginalnym bądź podobnym, które zapewni Produktowi taki sam poziom ochrony. Przed skorzystaniem z gwarancji firma Xiaomi może (w zakresie dozwolonym przez obowiązujące prawo) zażądać dostarczenia dowodu zakupu i/lub dokonania rejestracji Produktu.

4. WYŁĄCZENIA I OGRANICZENIA

O ile firma Xiaomi nie postanowi inaczej, niniejsza Ograniczona Gwarancja dotyczy wyłącznie Produktu wytworzonego przez firmę Xiaomi lub na jej rzecz, oznaczonego znakami towarowymi, nazwą handlową lub logo „Xiaomi” lub „Mi”.

Ograniczona Gwarancja nie dotyczy (a) Szkód spowodowanych działaniem natury lub siły wyższej, np. uderzeniem pioruna, tornadem, powodzią, pożarem, trzęsieniem ziemi lub innymi czynnikami zewnętrznymi; (b) Zaniedbań; (c) Wykorzystania w celach komercyjnych; (d) Modyfikacji dowolnej części Produktu; (e) Szkód związanych z używaniem Produktu w połączeniu z produktami niebędącymi produktami firmy Xiaomi; (f) Szkód powstałych wskutek wypadku, niewłaściwego lub nieprawidłowego używania; (g) Szkód spowodowanych korzystaniem z Produktu w zakresie wykraczającym poza dozwolone lub zamierzone zastosowanie opisane przez firmę Xiaomi lub wskutek zastosowania niewłaściwego napięcia lub zasilania; (h) Szkód spowodowanych przez usługę serwisową (w tym ulepszenia i rozszerzenia) wykonaną przez osobę niebędącą przedstawicielem firmy Xiaomi.

Obowiązkiem użytkownika jest tworzenie kopii zapasowych wszelkich danych, oprogramowania lub innych materiałów przechowywanych lub zapisanych w produkcie. Istnieje możliwość, że podczas serwisowania dane, oprogramowanie lub inne materiały znajdujące się w urządzeniu zostaną utracone lub przeformatowane, a firma Xiaomi nie ponosi odpowiedzialności za takie uszkodzenie lub utratę.

Żaden sprzedawca, agent ani pracownik firmy Xiaomi nie jest upoważniony do dokonywania jakichkolwiek modyfikacji, przedłużania ani uzupełniania niniejszej Ograniczonej Gwarancji. Jeśli jakkolwiek warunek zostanie uznany za niezgodny z prawem lub niemożliwy do wyegzekwowania, nie ma to wpływu na legalność ani wykonalność pozostałych postanowień.

Usługi posprzedażne ograniczają się do kraju lub regionu, w którym dokonano pierwotnego zakupu, chyba że obowiązujące prawo zabrania natożenia takiego ograniczenia lub firma Xiaomi złożyła w tym zakresie inne zobowiązanie.

Produkty, które nie zostały sprowadzone i/lub nie zostały wyprodukowane przez firmę Xiaomi i/lub nie zostały nabyte od firmy Xiaomi lub oficjalnego sprzedawcy firmy Xiaomi, nie są objęte niniejszymi gwarancjami. Zgodnie z obowiązującym prawem użytkownikowi mogą przysługiwać gwarancje udzielone przez nieoficjalnego sprzedawcę, który sprzedał dany produkt. Dlatego firma Xiaomi zachęca do skontaktowania się ze sprzedawcą, u którego zakupiono produkt. Niniejsze gwarancje nie mają zastosowania w Hongkongu i Tajwanie.

5. GWARANCJE DOROZUMIANE

Z wyjątkiem przypadków, w których jest to zakazane przez obowiązujące prawo, okres obowiązywania wszystkich dorozumianych gwarancji (w tym gwarancji przydatności handlowej i przydatności do określonego celu) jest ograniczony do maksymalnego okresu obowiązywania tej ograniczonej gwarancji. Niektóre jurysdykcje nie zezwalają na ograniczenie okresu obowiązywania gwarancji dorozumianej, w związku z czym powyższe ograniczenie nie będzie mieć w takich przypadkach zastosowania.

6. OGRANICZENIE ODPOWIEDZIALNOŚCI Z TYTUŁU SZKÓD

W zakresie, w jakim nie zakazuje tego obowiązujące prawo, firma Xiaomi nie ponosi odpowiedzialności za szkody spowodowane przez wypadek, pośrednie, szczególne lub wtórne, w tym między innymi za utratę zysków, dochodów lub danych, szkody wynikające z jakiegokolwiek naruszenia wyraźnej lub dorozumianej gwarancji lub warunku, bądź szkody wynikające z jakiegokolwiek innej teorii prawnej, nawet jeśli firmę Xiaomi poinformowano o możliwości wystąpienia takich szkód. Niektóre jurysdykcje nie zezwalają na wyłączenie lub ograniczenie odpowiedzialności z tytułu szkód szczególnych, pośrednich lub wtórnych, w związku z czym powyższe ograniczenie lub wyłączenie może nie mieć zastosowania do danego użytkownika.

7. KONTAKT Z FIRMĄ XIAOMI

Klientów zachęca się do odwiedzenia strony <https://www.mi.com/global/support/warranty>

Osobą kontaktową w zakresie obsługi posprzedażnej może być dowolna osoba w autoryzowanej sieci serwisowej Xiaomi, autoryzowany dystrybutor Xiaomi lub ostateczny sprzedawca, który sprzedał produkt użytkownikowi. W przypadku wątpliwości należy skontaktować się z odpowiednią osobą wskazaną przez firmę Xiaomi.

تحذيرات

قد يؤدي الاستخدام غير الصحيح إلى التعرض لصعقات كهربائية أو نشوب حريق أو التعرض لإصابة شخصية أو ضرر آخر.

- يمكن للأطفال في سن 8 أعوام أو أكبر استخدام هذا الجهاز، وكذلك من يعانون من إعاقات جسدية أو حسية أو عقلية أو لديهم نقص في الخبرة والمعلومات بشرط الإشراف عليهم أو تزويدهم بتعليمات الاستخدام الآمن للجهاز وفهمهم للمخاطر المتعلقة به. يجب وضع الجهاز بعيداً عن متناول أيدي الأطفال. لا يجوز للأطفال العبث بالجهاز. ولا يجوز للأطفال القيام بأعمال التنظيف أو الصيانة دون إشراف شخص بالغ.
- هذا الجهاز غير مخصص للاستخدام بواسطة أطفال أو أشخاص يعانون من إعاقات جسدية أو حسية أو عقلية أو لديهم نقص في الخبرة والمعلومات إلا إذا خضعوا للإشراف أو تم تزويدهم بالإرشادات المتعلقة باستخدام الجهاز من قبل شخص مسؤول عن سلامتهم.
- يجب مراقبة الأطفال للتأكد من أنهم لا يعبثون بالجهاز.
- هذا الجهاز مصمم للاستخدام فقط مع محول الطاقة <AD-D1401200200EU01> المتوفر مع الجهاز.
- تأكد من أن المروحة مطفأة ومفصولة من التيار الكهربائي قبل إزالة الشبكة الخلفية.
- في حالة تلف محول الطاقة، يجب استبداله من قبل الجهة المصنعة أو وكيل الخدمة التابع لها أو أشخاص مؤهلين لتجنب المخاطر.
- أثناء الاستخدام العادي، يجب إبقاء هذا الجهاز على مسافة فاصلة لا تقل عن 20 سم بين الهوائي وجسم المستخدم.

-
- قبل التنظيف أو غيره من أعمال الصيانة، يجب فصل الجهاز من الكهرباء.
 - لا تستخدم هذه المروحة في مكان يمكن سقوطها فيه بسهولة أو كان هناك أجسام غير ثابتة بالقرب منها.
 - لا تستخدم المروحة في البيئات شديدة الغبار لتجنب إتلافها.
 - لا تستخدم هذه المروحة في بيئات حارة ورطبة كالحمام مثلاً.
 - لا تستخدم هذه المروحة إذا كان محول الطاقة تالفاً أو كان قابس الطاقة مرتخياً.
 - لا تستخدم المروحة إذا كانت الشبكة الخلفية غير مثبتة أو أصبحت رخوة أو خرجت من مكانها.
 - لا تسمح للأطفال أو الكبار غير القادرين على تشغيل هذه المروحة باستخدام هذا المنتج.
 - لا تحاول إصلاح أو فك هذه المروحة بنفسك.
 - لا تضغط أو تثني أو تلف سلك الطاقة بشكل مفرط، لأن ذلك قد يكشف الأجزاء الداخلية للسلك أو تقطيعها.
 - لا تضع أصابعك أو أي أجسام غريبة داخل الشبكات أو نصلة المروحة الدوارة.
 - يرجى تجنب اقتراب الشعر والأنسجة من المروحة كي لا تتشابك مع المروحة وتعلق فيها.
 - لا تستخدم أي منفذ طاقة غير مناسب.
 - قبل فصل الشبكة الخلفية، افصل المروحة من المأخذ الكهربائي.

التدابير الوقائية

التثبيت

- لتجنب التعرض لصعقات كهربائية، أو نشوب حريق، أو الإصابة الشخصية، أو أي أضرار أخرى، تأكد من تثبيت المروحة بصورة صحيحة وفقاً للتعليمات الواردة في دليل المستخدم هذا.
- لا توصل المروحة بالمأخذ الكهربائي حتى يتم تجميع المروحة بالكامل.

النقل

- أفصل المروحة عن مصدر الطاقة قبل نقلها.
- عند نقل المروحة، أمسكها بإحكام لمنع حدوث تلف للمروحة نفسها أو إصابات شخصية بسبب سقوط المروحة.

استخدام المروحة

- توقف عن استخدام المروحة على الفور إذا صدرت منها أصوات غير طبيعية أو انبعثت منها روائح أو ارتفعت حرارتها بشدة أو انقلبت أو اهتزت أو ظهرت بها أي أعطال أخرى.
- لا تهز المروحة بيدك وذلك لتجنب تضرر الأجزاء الميكانيكية الداخلية.
- لا تتكئ على المروحة أو تقم بإمالتها أثناء دورانها.

محول الطاقة

- أفصل المروحة من المأخذ الكهربائي قبل صيانتها أو نقلها.
- أفصل محول الطاقة دائماً عن طريق سحب قابس الطاقة بدلاً من السلك.

محتويات العلبة



5

مفتاح سداسي

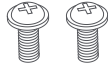

4

برغي 2 × M5



7

دليل المستخدم

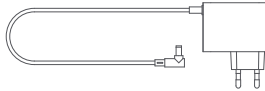

6

محول الطاقة



3

القاعدة الخلفية

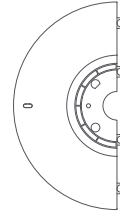

2

القاعدة الأمامية



1

المروحة

ملاحظة: الرسوم التوضيحية للمنتج والملحقات وواجهة المستخدم في دليل المستخدم يتم توفيرها كمرجع فقط. وقد يختلف المنتج والوظائف الفعلية بسبب إدخال تحسينات على المنتج.

نظرة عامة حول المنتج

المنظر العلوي

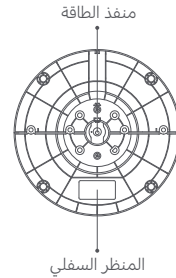
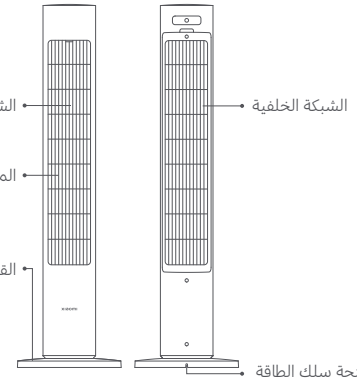
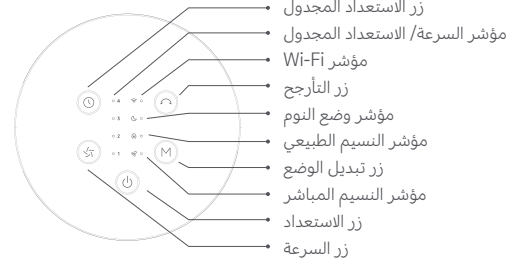

ما طريقة التثبيت

الخطوة 1: تجميع القاعدة

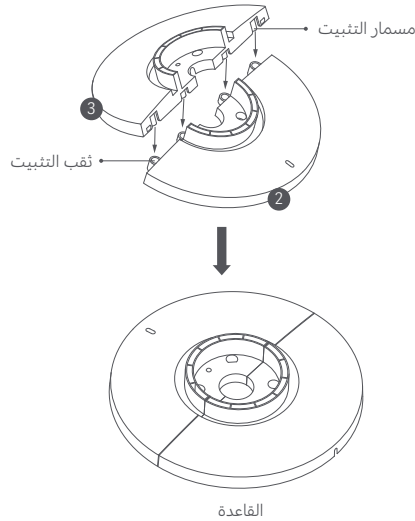

قم بمحاذاة مسامير التثبيت الخاصة بالقاعدة الخلفية ③ مع ثقوب التثبيت الخاصة بالقاعدة الأمامية ② واضغط عليها في مكانها، بحيث يتم تجميع القاعدة الخلفية والقاعدة الأمامية في قاعدة مسطحة واحدة.

الخطوة 3: توصيل محول الطاقة

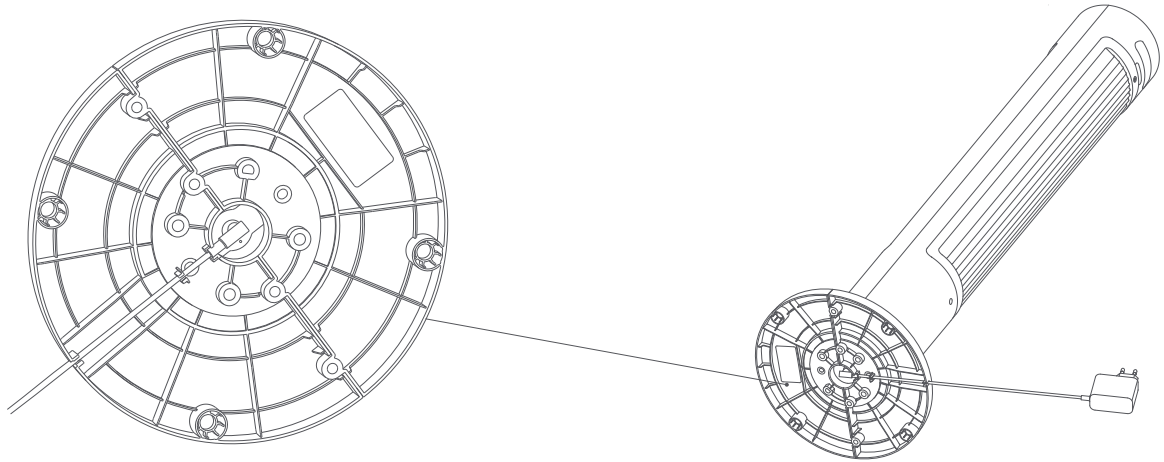

1. وقبّل محول الطاقة 6 بمنفذ الطاقة الموجود في أسفل المروحة.
2. أدخل سلك الطاقة في الفتحة الموجودة أسفل القاعدة ، ثم قم بتمريره عبر نهاية الفتحة لإكمال تثبيت المروحة.

ملاحظة: يمكن أن يساعد تمديد سلك الطاقة وتثبيتته في الفتحة بصورة صحيحة في الحفاظ على سلك الطاقة من القطيع.

ما طريقة الاستخدام

التوصيل بقابس كهرباء

قم بتوصيل محول الطاقة بالمأخذ الكهربائي المناسب. عندما تسمع صوت تنبيه، فهذا يدل على توصيل المروحة بالطاقة بشكل صحيح.



التشغيل / الاستعداد

التشغيل

اضغط على الزر (⏻) لبدء تشغيل المروحة. عند تشغيل المروحة لأول مرة، فإنها تعمل بشكل افتراضي في وضع النسيم المباشر بمستوى سرعة بطيء.

الاستعداد

اضغط على الزر (⏻) لإيقاف المروحة عندما تكون في وضع التشغيل.

إيقاف التشغيل

أفضل محول الطاقة لإيقاف تشغيل المروحة.

تبديل السرعة

اضغط على الزر (⏻) لتعديل السرعة، وسيضيئ مؤشر السرعة المقابل (انظر الجدول أدناه). بعد إيقاف تشغيل المروحة وتشغيلها مجددًا، ستكون السرعة هي آخر سرعة استخدمت.

المؤشر	1	2	3	4
مستوى السرعة	بطيء	متوسط	سريع	تيربو
حالة المؤشر	●●●●	●●●●	●●●●	●●●●

ملاحظات:

- تعني أن المؤشر يعمل؛ ● تعني أن المؤشر متوقف.
- في وضع النسيم الطبيعي، تشير المؤشرات 1، 2، 3، 4 على التوالي إلى وضع الواجهة البحرية، التخيم، الأخضر، والشفرة بشكل افتراضي. يمكنك الانتقال إلى التطبيق للاطلاع على التفاصيل.

تبديل الوضع

- اضغط على الزر (M) للتبديل بين وضع النسيم المباشر، وضع النسيم الطبيعي، ووضع النوم.
- عند تشغيل وضع النسيم المباشر أو النسيم الطبيعي، يظل المؤشر المقابل مضيئًا.
- في وضع النسيم الطبيعي، يمكنك الضغط على زر السرعة للتبديل بين أربعة إعدادات للنسيم الطبيعي وهي: الواجهة البحرية، التخيم، الأخضر، والشفرة. في الضبط الافتراضي، تمثل المؤشرات أربعة إعدادات بالترتيب كما هو موضح في الجدول. يمكن تغيير الترتيب في التطبيق.

المؤشر	1	3	2	4
وضع النسيم الطبيعي	الواجهة البحرية	الأخضر	التخيم	الشفرة
حالة المؤشر	●●●●	●●●●	●●●●	●●●●

- عند التبديل إلى وضع النوم، سيضيئ مؤشر وضع النوم، ثم تنطفئ جميع المؤشرات بعد ذلك إذا لم تكن هناك أي عمليات خلال خمس ثوانٍ، وذلك لمنع تأثير الأضواء على النوم.
- بعد إيقاف تشغيل المروحة وتشغيلها مجددًا، سيكون الوضع هو آخر وضع استخدم.
- ملاحظة: يمكن تخصيص وضع النسيم الطبيعي في تطبيق Mi Home/Xiaomi Home.

ضبط التآرجح

- اضغط على الزر (⏻) لتمكين أو تعطيل التآرجح. يمكن ضبط نطاق زاوية التآرجح في التطبيق. وبعد إيقاف تشغيل المروحة وتشغيلها مجددًا، سيكون الوضع هو ضبط التآرجح هو آخر ضبط استخدم. أفضل المروحة ثم قم بتوصيل المروحة أو أعد ضبط اتصال Wi-Fi، ثم قم بتشغيل المروحة. في حالة تمكين وظيفة التآرجح، ستقوم المروحة بمعايرة زاوية تآرجحها تلقائيًا. يختلف وقت التآرجح اعتمادًا على اختلاف الزوايا، يرجى الانتظار بصر.
- ملاحظة: عند إعادة تعيين اتصال Wi-Fi، سينتظر نطاق زاوية التآرجح إلى الزاوية الافتراضية 90 درجة.

الاستعداد المجدول

اضغط على الزر (⊙) لتبديل بين أوقات الاستعداد المجدولة: ساعة 1، 2 من الساعات، 3 ساعات، 4 ساعات، ومعطل ، وسيضيق المؤشر (المؤشرات) المقابلة (انظر الجدول أدناه). بعد خمس ثوانٍ من استخدام وظيفة الاستعداد المجدول، يعود المؤشر (المؤشرات) للإشارة إلى الحالة قبل جدولة وقت الاستعداد.

المؤشر	مُعطلٌ	ساعة 1	2 من الساعات	3 ساعات	4 ساعات
المؤشر	●●●●	*●●●	●●●●	●●●●	●●●●

ملاحظة: * تعني أن المؤشر يعمل؛ ● تعني أن المؤشر متوقف.

تمكين/ تعطيل Wi-Fi

اضغط مع الاستمرار على الزرين (⊙) و (⊖) في آن واحد لمدة سبعة ثوانٍ حتى تسمع صوت إشعار، وبعد ذلك يتم تمكين أو تعطيل Wi-Fi.

إعادة ضبط اتصال شبكة Wi-Fi

اضغط مع الاستمرار في وقت واحد على الزرين (⊙) و (M) . عند سماع لصوت تنبيه طويل، فهذا يعني إعادة ضبط Wi-Fi بنجاح والمروحة تنتظر الاتصال. اتبع بعد ذلك التعليمات الموجودة في تطبيق Mi Home/Xiaomi Home لتوصيل المروحة بالتطبيق. يلزم إعادة ضبط اتصال Wi-Fi في الحالات المدرجة أدناه:

- تغيير حساب Mi الذي تقرر بها المروحة.
- تغيير الراوتر الذي تتصل به المروحة.
- تغيير الحساب أو كلمة المرور للراوتر الذي تتصل به المروحة.
- عدم تمكن تطبيق Mi Home/Xiaomi Home من التحكم بالمروحة.

وصف حالة ومؤشر شبكة Wi-Fi:

حالة شبكة Wi-Fi	بانتظار الاتصال	جارٍ الاتصال	قيد الاتصال	فشل الاتصال	مُعطلٌ
المؤشر	بالمبرقعات	وميض الأزرق	أزرق	برتقالي	متوقف عن التشغيل

تمكين/تعطيل وظيفة القفل ضد عبث الأطفال

تمكين القفل ضد عبث الأطفال

لتفعيل وظيفة القفل ضد عبث الأطفال، اذهب إلى تطبيق Mi Home/Xiaomi Home. أو اضغط مع الاستمرار في وقت واحد على الزرين (⊙) و (⊖) لمدة 7 ثوانٍ حتى تسمع صوت تنبيه طويل.

عند تفعيل الوظيفة، لن تستجيب المروحة عند الضغط على أي زر بل ستومض جميع المؤشرات مرتين وستصدر المروحة صوت تنبيه مرتين.

تعطيل القفل ضد عبث الأطفال

لتعطيل وظيفة القفل ضد عبث الأطفال، اذهب إلى تطبيق Mi Home/Xiaomi Home. أو يمكنك الضغط مع الاستمرار في وقت واحد على الزرين (⊙) و (⊖) لمدة 7 ثوانٍ حتى تسمع صوت تنبيه طويل. يمكن أن تؤدي إعادة ضبط شبكة Wi-Fi أو فصل محول الطاقة ثم تشغيل المروحة أيضًا إلى تعطيل هذه الوظيفة.

الاتصال بتطبيق Mi Home/Xiaomi Home

يعمل هذا المنتج من خلال تطبيق Mi Home/Xiaomi Home.*
تحكم في جهازك من خلال تطبيق Mi Home/Xiaomi Home.



1BD15CAA



امسح كود QR ضوئيًا لتنزيل التطبيق وتثبيته. سيتم توجيهك إلى صفحة إعداد الاتصال في حال كان التطبيق مثبتًا بالفعل. أو ابحث عن "Mi Home/Xiaomi Home" في متجر التطبيقات لتنزيله وتثبيته. افتح تطبيق Mi Home/Xiaomi Home. واضغط على "+" في أعلى الجانب الأيسر، ثم اتبع المطالبات لإضافة جهازك.

* تم الإشارة إلى التطبيق باسم تطبيق Xiaomi Home في أوروبا (عدا روسيا). وينبغي التعامل مع اسم التطبيق، الذي يظهر على جهازك على أنه افتراضي.

ملاحظة: ربما قد تم تحديث إصدار التطبيق، الرجاء اتباع التعليمات استنادًا إلى إصدار التطبيق الحالي.

العناية والصيانة

الأجزاء القابلة للغسل: الشبكة الخلفية ونصلة المروحة

إزالة الشبكة الخلفية

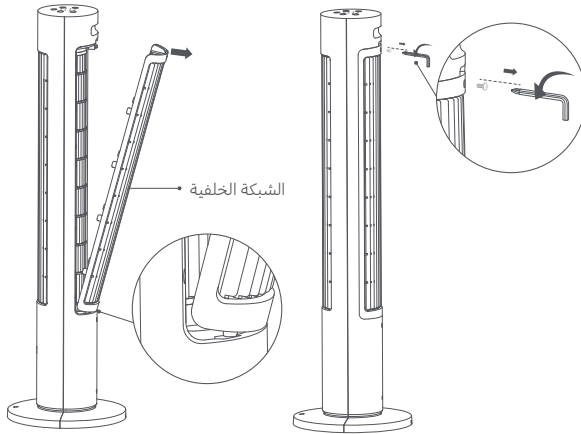

نصلة المروحة

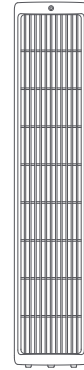

الشبكة الخلفية

بعد إزالة الشبكة الخلفية ونصلة المروحة، يمكنك تنظيف هذه الأجزاء بقطعة قماش ناعمة أو إسفنجية باستخدام الماء أو منظف محايد مخفف.

ملاحظات:

- تأكد من فصل المروحة عن مصدر الطاقة قبل تفكيكها أو تنظيفها.
- تأكد من تنظيف الشبكة الخلفية ونصلة المروحة، وحفظها في مكان بارد وجاف قبل تثبيتها للاستخدام.
- تجنب أشعة الشمس المباشرة أثناء الاستخدام اليومي.
- لا تستخدم البنزين أو البنزين أو مادة تنظيف لتنظيف أي أجزاء.

1. استخدم المفتاح سداسي 5 لفةك البرغي الذي يثبت الشبكة الخلفية عكس اتجاه عقارب الساعة لإزالتها.

2. اسحب الشبكة الخلفية للخارج من الفتحة الموجودة في أعلى الشبكة الخلفية لإزالتها.

ملاحظة: عند إعادة تثبيت الشبكة الخلفية، قم أولاً بإدخال القواسم الموجودة أسفل الشبكة في الفتحات الخاصة بها باليكل الحلفي، ثم اضغط على الشبكة لتثبيتها في مكانها بدءاً من الأسفل إلى الأعلى.

إزالة نصلة المروحة

الأجزاء غير القابلة للغسل: المروحة ومحول الطاقة

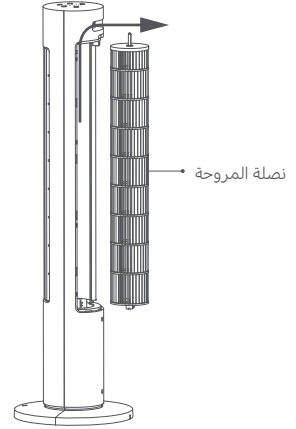
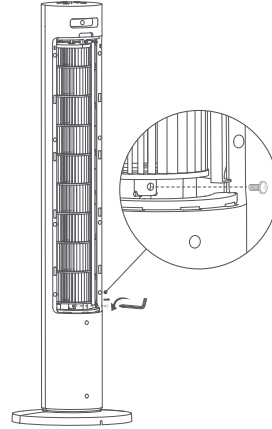
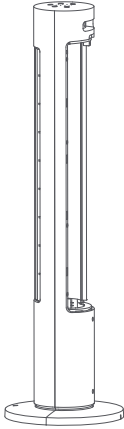

استخدم قطعة قماش ناعمة وجافة لمسح المروحة ومحول الطاقة 6 بلطف.
ملاحظة: لا تستخدم الماء أو أي سوائل أخرى لتنظيف أي أجزاء، باستثناء الشبكة الخلفية ونصلة المروحة.

2. ادفع نصلة المروحة لأعلى باتجاه الجزء العلوي من الحجرة، ثم اسحبها للخارج لإزالتها.

1. لإزالة نصلة المروحة، استخدم المفتاح الأساسي 5 لتدوير المسمار الموجود أسفل نصلة المروحة عكس اتجاه عقارب الساعة.

استكشاف الأخطاء وإصلاحها

المشكلة	السبب المحتمل	الحل
المروحة لا تعمل.	المروحة غير متصلة بالطاقة.	وَضِّل المروحة بالمأخذ الكهربائي الذي يلبي متطلبات المروحة.
	لم يتم توصيل محول الطاقة بشكل صحيح.	قم بتوصيل محول الطاقة بشكل صحيح.
	وظيفة القفل ضد عبث الأطفال ممكنة.	قم بتعطيل وظيفة القفل ضد عبث الأطفال.
يتعذر اتصال المروحة بشبكة Wi-Fi.	اتصال Wi-Fi 5 جيجاهرتز.	اتصال بشبكة Wi-Fi 2.4 جيجاهرتز.
	المروحة غير متصلة لأكثر من نصف ساعة.	قم بإعادة ضبط اتصال شبكة Wi-Fi.
	اتصال Wi-Fi معطل.	تمكين شبكة Wi-Fi.
نصلة المروحة عالقة.	نصلة المروحة عالقة بأجسام غريبة.	قم بفصل المروحة من التيار الكهربائي وإزالة الأجسام الغريبة.
تصدر المروحة أصواتاً غير طبيعية عن التآرجح.	عند تشغيل المروحة لأول مرة، ستقوم بفحص أقصى مدى موضع يمكنها التآرجح إليه.	هذا أمر طبيعي. ستتوقف المروحة عن إصدار أصوات غير طبيعية بعد التأكد من أقصى موضع يمكنها التآرجح إليه.
وظيفة التآرجح لا تعمل.	المروحة تحت حالة التآرجح التلقائي.	انتظر اكتمال التآرجح التلقائي. سوف تدوم لمدة 14 ثانية على الأغلب.

المواصفات

الاسم	مروحة برج ذكية 2 من Xiaomi	الجهد المقدر	12 فولت	طول سلك الطاقة	1.6 م
الطراز	BPTS02DMU	القدرة المقدرة	24 واط	أبعاد المنتج	290 × 290 × 1014 ملم
النوع	مروحة برج	انبعاث الضوضاء	≥ 63 ديسيبل (أمبير)	الاتصال اللاسلكي	Wi-Fi IEEE 802.11 b/g/n 2.4 جيجاهرتز
الوزن الصافي	3,5 كجم				
التردد اللاسلكي وطاقة الإرسال اللاسلكي					
مواصفات الترددات اللاسلكية	تردد العمل	الحد الأقصى لطاقة الخرج			
شبكة Wi-Fi بتردد 2.4 جيجاهرتز	2412-2472 ميغاهرتز	> 20 ديسيبل مللي واط			

متطلبات معلومات المنتج	بيانات الاختيار
الحد الأقصى لمعدل تدفق المروحة (F)	35.86 م ³ / دقيقة
إدخال الطاقة للمروحة (P)	16.6 واط
قيمة الخدمة (SV)	2.16 (م ³ /الدقيقة) / واط
سرعة الهواء القصوى (C)	2.81 متر/الثانية
معييار القياس لقيمة الخدمة	EN IEC 60879:2019
استهلاك الطاقة في وضع الاستعداد (PSB)	بدون اتصال Wi-Fi: 0.222 واط مع اتصال Wi-Fi: 0.685 واط
مستوى قوة الصوت للمروحة (LWA)	59.4 ديسيبل (أمبير)
الاستهلاك الموسمي للكهرباء (Q)	6.079 كيلو واط ساعة/ السنة
تفاصيل الاتصال	Xiaomi Communications Co., Ltd. #019, 9th Floor, Building 6, 33 Xi'erqi Middle Road, Haidian District, Beijing, 100085, China

محول الطاقة

المعلومات المنشورة	القيمة والدقة	وحدة
الجهة المصنعة	Shenzhen AMC Technology Co., Ltd.	-
معرف الطراز	AD-D1401200200EU01	-
جهد الإدخال	240-100	فولت ~
تردد التيار المتردد للإدخال	60/50	هرتز
فلطية الإخراج	12.0	فولت ---
تيار الإخراج	2.0	أمبير
طاقة الإخراج	24.0	واط
متوسط الكفاءة الفعالة	86.20	%
الكفاءة عند الحمل المنخفض (10%)	73.0	%
استهلاك الطاقة بدون حمل	0.10	واط

معلومات الامتثال التنظيمي

أوروبا - إعلان المطابقة للاتحاد الأوروبي

بموجب هذا، تعلن شركة Xiaomi Communications Co., Ltd. أن نوع جهاز الراديو BPTS02DMU يتوافق مع التوجيه 2014/53/EU. النص الكامل لإعلان مطابقة الاتحاد الأوروبي متاح على عنوان الإنترنت التالي: <http://www.mi.com/global/service/support/declaration.html>



معلومات التخلص وإعادة التدوير

جميع المنتجات التي تحمل هذا الرمز هي نفايات المعدات الكهربائية والإلكترونية (WEEE) وفقًا للتوجيه 2012/19/EU التي لا ينبغي أن تختلط بالنفايات المنزلية التي لم يتم فرزها. وبدلاً من ذلك، يجب حماية صحة الإنسان والبيئة بتسليم معدات النفايات إلى نقطة تجميع مخصصة معينة من قبل الحكومة أو السلطات المحلية لإعادة تدوير نفايات المعدات الكهربائية والإلكترونية. سيساعد التخلص الصحيح وإعادة التدوير على منع النتائج السلبية المحتملة على البيئة وصحة الإنسان. يرجى الاتصال بشركة التركيب أو السلطات المحلية للحصول على مزيد من المعلومات حول الموقع بالإضافة إلى شروط وأحكام نقاط التجميع هذه.



إشعار الضمان

يمنحك هذا الضمان حقوق محددة، وقد يكون لديك حقوق أخرى بموجب قوانين بلدك أو مقاطعتك أو ولايتك. في الواقع، في بعض البلدان أو المقاطعات أو الولايات، يمكن أن يفرض قانون المستهلك فترة الضمان الأدنى. باستثناء ما يسمح به القانون، لا تستثنى Xiaomi أو تحدد أو توقف الحقوق الأخرى التي قد تكون لديك. لفهم حقوقك بشكل كامل، ندعوك لمراجعة قوانين البلد أو المقاطعة أو الولاية.

1. الضمان المحدود للمنتج

تضمن Xiaomi أن المنتجات خالية من العيوب الموجودة في المواد والتصنيع في ظل الاستخدام العادي واستخدامها وفقاً لدليل المستخدم الخاص بالمنتج، خلال فترة الضمان. يتم توفير المدة والشروط المتعلقة بالضمان والقوانين القانونية بموجب القوانين المحلية المعنية. لمزيد من المعلومات حول مزايا الضمان للمستهلك، يرجى الرجوع إلى موقع Xiaomi الرسمي <https://www.mi.com/global/support/warranty>.

تضمن Xiaomi للمشتري الأصلي أن منتج Xiaomi الخاص به سيكون خالياً من عيوب المواد والتصنيع في ظل الاستخدام العادي في الفترة المذكورة أعلاه. لا تضمن Xiaomi تشغيل المنتج دون انقطاع أو خلوه من الأخطاء.

Xiaomi غير مسؤولة عن الأضرار الناشئة عن عدم الامتثال للتعليمات المتعلقة باستخدام المنتج.

2. الإصلاحات

إذا تم العثور على عيب في الأجهزة واستلمت شركة Xiaomi خلال فترة الضمان مطالبة صالحة، فستقوم Xiaomi إما (1) بإصلاح المنتج دون مقابل، أو (2) استبدال المنتج، أو (3) رد المنتج، ولا يتضمن ذلك التكاليف المحتملة للشحن.

3. كيفية الحصول على خدمة الضمان

للحصول على خدمة الضمان، يجب عليك تسليم المنتج، في عبوته الأصلية أو عبوة مماثلة توفر درجة متساوية من حماية المنتج، إلى العنوان المحدد بواسطة Xiaomi. باستثناء الحد الذي يحظره القانون المعمول به، قد تتطلب منك Xiaomi تقديم أدلة أو دليل على الشراء و / أو الامتثال لمتطلبات التسجيل قبل الحصول على خدمة الضمان.

4. الاستثناءات والقيود

ما لم ينص على خلاف ذلك من قبل Xiaomi، ينطبق هذا الضمان المحدود فقط على المنتج الذي تم تصنيعه من قبل أو من أجل Xiaomi ويمكن التعرف عليه من خلال العلامات التجارية أو الاسم التجاري أو شعار "Xiaomi" أو "Mi".

لا ينطبق الضمان المحدود على أي (أ) ضرر ناتج عن أفعال الطبيعة، على سبيل المثال، ضربات البرق أو الأغاصير أو الفيضانات أو الحريق أو الزلازل أو أي أسباب خارجية أخرى؛ (ب) الإهمال؛ (ج) الاستخدام التجاري؛ (د) تعديلات على أي جزء من المنتج؛ (هـ) الضرر الناجم عن الاستخدام مع منتجات غير Xiaomi؛ (و) الضرر الناجم عن حادث أو سوء استخدام أو سوء؛ (ز) الأضرار الناجمة عن تشغيل المنتج خارج الاستخدامات المسموح بها أو المقصودة التي حددتها Xiaomi أو باستخدام مصدر طاقة أو جهد غير مناسب؛ أو (ح) الأضرار الناجمة عن الخدمة (بما في ذلك التريقات والتوسعات) التي يقوم بها أي شخص غير ممثل لشركة Xiaomi.

تقع على عاتقك مسؤولية الاحتفاظ بنسخة احتياطية من أي بيانات أو برامج أو مواد أخرى ربما تكون قد قمت بتخزينها أو حفظها على المنتج. من المرجح أن البيانات أو البرامج أو المواد الأخرى الموجودة في الجهاز سوف تُفقد أو تتم إعادة تنسيقها أثناء عملية الصيانة، ولا تتحمل Xiaomi مسؤولية هذا الضرر أو الفقدان.

لا يجوز لأي موزع أو وكيل أو موظف لدى Xiaomi إجراء أي تعديل أو تمديد أو إضافة لهذا الضمان المحدود. إذا اعتبر أي شرط غير قانوني أو غير قابل للتنفيذ، فإن قانونية أو قابلية تطبيق الشروط المتبقية لن تتأثر أو تقل فاعليتها.

باستثناء ما تحظره القوانين أو ما تعهدت به Xiaomi، تقتصر خدمات ما بعد البيع على بلد أو منطقة الشراء الأصلي.

لا تشمل الضمانات الحالية المنتجات التي لم تستورد و / أو لم يتم تصنيعها على النحو المطلوب من قبل شركة Xiaomi و / أو لم يتم الحصول عليها من شركة Xiaomi أو بائع رسمي تابع لها. وفقًا للقانون المعمول به، قد تستفيد من ضمانات بائع التجزئة غير الرسمي الذي باع المنتج. لذلك، تناشدك شركة Xiaomi بالاتصال ببائع التجزئة الذي اشترت منه المنتج. لا تنطبق الضمانات الحالية في هونغ كونغ وتايوان.

5. الضمانات الضمنية

باستثناء الحد الذي يحظره القانون المعمول به، فإن جميع الضمانات الضمنية (بما في ذلك الضمانات الخاصة بالتسويق والصلاحيات لغرض معين) ستكون محدودة المدة حتى الحد الأقصى لمدة هذا الضمان المحدود. لا تسمح بعض السلطات القضائية بفرض قيود على مدة الضمان الضمني، لذلك لن يتم تطبيق القيود المذكورة أعلاه في هذه الحالات.

6. الحد من الأضرار

باستثناء الحد الذي يحظره القانون المعمول به، لن تكون Xiaomi مسؤولة عن أي أضرار ناجمة عن حوادث أو أضرار غير مباشرة أو خاصة أو تبعية، بما في ذلك على سبيل المثال لا الحصر، خسارة الأرباح أو الإيرادات أو البيانات، أو الأضرار الناتجة عن أي خرق صريح أو ضمني. الضمان أو الشرط، أو تحت أي نظرية قانونية أخرى، حتى لو تم إبلاغ Xiaomi بإمكانية حدوث مثل هذه الأضرار. لا تسمح بعض السلطات القضائية باستثناء أو تقييد الأضرار الخاصة أو غير المباشرة أو التبعية، لذلك قد لا ينطبق عليك التقييد أو الاستثناء الوارد أعلاه.

7. جهات اتصال Xiaomi

بالنسبة للعملاء، يرجى زيارة الموقع الإلكتروني: <https://www.mi.com/global/support/warranty>

يمكن أن يكون الشخص المسؤول عن خدمة ما بعد البيع أي شخص في شبكة الخدمات المعتمدة لشركة Xiaomi أو الموزعين المعتمدين لشركة Xiaomi أو البائع النهائي الذي قام ببيع المنتجات لك. إذا كنت في شك، فيرجى الاتصال بالشخص المعني، حيث قد تحدده Xiaomi.

Güvenlik Talimatları

Ürünü kullanmadan önce bu kılavuzu dikkatlice okuyun ve ileride başvurmak üzere saklayın.

UYARILAR

Yanlış kullanım elektrik çarpmasına, yangına, kişisel yaralanmaya veya farklı hasarlara neden olabilir.

- Bu cihaz, gözetim altında olmaları veya kendilerine cihazın güvenli bir şekilde kullanılmasına ve ilgili tehlikelerin anlaşılmasına yönelik talimatlar verilmiş olması durumunda 8 yaş ve üzeri çocuklar ve fiziksel, duyuşsal veya zihinsel yetileri azalmış ya da deneyim ve bilgi eksikliği olan kişiler tarafından kullanılabilir. Çocuklar cihaz ile oynamamalıdır. Temizlik ve kullanıcı tarafından gerçekleştirilecek bakım, gözetim altında olmayan çocuklar tarafından yapılmamalıdır.
- Bu cihazın, gözetim altında olmamaları veya kendilerine cihazın güvenli bir şekilde kullanılmasına ve ilgili tehlikelerin anlaşılmasına yönelik talimatlar verilmemiş olması durumunda fiziksel, duyuşsal veya zihinsel yetileri azalmış ya da deneyim ve bilgi eksikliği olan kişiler (çocuklar dahil) tarafından kullanılmaması gerekir.
- Cihazla oynamamalarını sağlamak için çocukların gözetim altında tutulması gerekir.
- Cihaz sadece cihazla birlikte verilen <AD-D1401200200EU01> güç adaptörü ile kullanılmalıdır.
- Arka ızgarayı çıkarmadan önce vantilatörün ana şebekeden kapatıldığından emin olun.
- Güç adaptörü hasar görürse, bir tehlikeyi önlemek için üretici, servis temsilcisi veya benzer şekilde kalifiye kişiler tarafından değiştirilmelidir.

-
- Normal koşullar altında, bu ekipman için anten ile kullanıcı arasında en az 20 cm'lik bir mesafe bırakılmalıdır.
 - Temizlik veya diğer bakım işlemlerinden önce cihazın güç bağlantısı kesilmelidir.
 - Bu vantilatörü kolayca düşebileceği veya yakınında dengeli olmayan farklı nesnelerin bulunduğu yerlerde kullanmayın.
 - Vantilatöre zarar vermemek için aşırı tozlu ortamlarda kullanmayın.
 - Bu vantilatörü banyo gibi sıcak ve nemli ortamlarda kullanmayın.
 - Güç adaptörü hasarlıysa veya elektrik fişi gevşekse vantilatörü kullanmayın.
 - Arka ızgarası takılı değilse, gevşemişse veya çıkmışsa vantilatörü kullanmayın.
 - Bu vantilatörü çalıştırma yetisine sahip olmayan yetişkinlerin ya da çocukların kullanmasına izin vermeyin.
 - Bu vantilatörü kendi başınıza sökmeye veya onarmaya çalışmayın.
 - Çekirdeğinin açığa çıkmasını veya kırılmasını önlemek için güç kablosunu aşırı derecede sıkıştırmayın, bükmeyin veya kıvrımayın.
 - Parmaklarınızı veya yabancı cisimleri ızgaralara veya dönen fan kanadına sokmayın.
 - Vantilatöre takılmamaları için saçlarınızı ve kumaşları vantilatörden uzak tutun.
 - Uygun olmayan elektrik prizlerini kullanmayın.
 - Arka ızgarasını çıkarmadan önce vantilatörü elektrik prizinden çıkarın.

ÖNLEMLER

Kurulum

- Elektrik çarpmasını, yangını, kişisel yaralanmaları veya diğer hasarları önlemek için, vantilatörün bu kullanım kılavuzundaki talimatlara göre doğru şekilde monte edildiğinden emin olun.
- Vantilatör tamamen monte edilene kadar vantilatörü elektrik prizine bağlamayın.

Taşıma

- Vantilatörü hareket ettirmeden önce güç bağlantısını kesin.
- Vantilatörü taşıırken, vantilatörün hasar görmesini veya vantilatörün düşmesi nedeniyle kişisel yaralanmaları önlemek için vantilatörü sabit tutun.

Vantilatörün kullanımı

- Olağandışı sesler çıkarırsa, koku yayarsa, çok ısınır, devrilirse, sallanırsa veya başka hatalar yaparsa vantilatörü kullanmayı derhal bırakın.
- Vantilatörün iç mekanizmasına zarar vermemek için elinizle sallamayın.
- Vantilatör çalışırken vantilatörü yaslamayın ya da eğmeyin.

Güç adaptörü

- Bakımını yapmadan veya hareket ettirmeden önce vantilatörün elektrik priziyle bağlantısını kesin.
- Güç adaptörünün fişini her zaman kablo yerine elektrik fişinden çekerek çıkarın.

Paket İeriđi



1

Vantilat3r

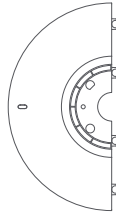

2

3n Taban



3

Arka Taban

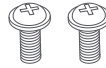

4

M5 Vida x 2



5

Altıgen Anahtar

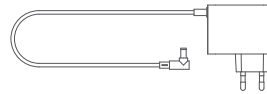

6

Gü Adapt3rü

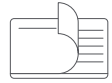

7

Kullanım Kılavuzu

Not: Kullanım kılavuzundaki ürün, aksesuar ve kullanıcı arayüzü çizimleri yalnızca referans amaçlı olarak sağlanmıştır. Ürün iyileştirmeleri nedeniyle asıl ürün ve işlemler farklılık gösterebilir.

Ürüne Genel Bakış

Üstten Görünüm

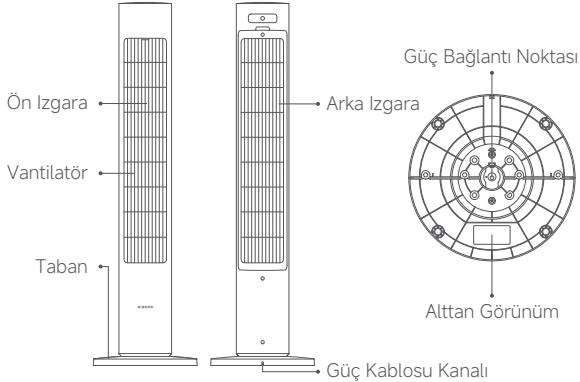
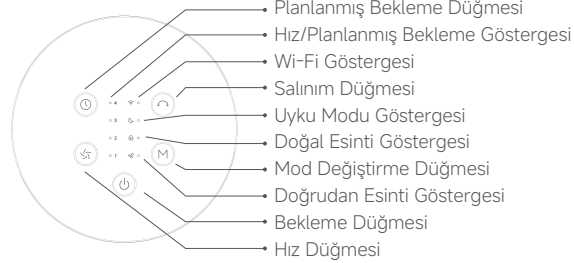

Nasıl Yüklenir

Adım 1: Tabanı birleştirin

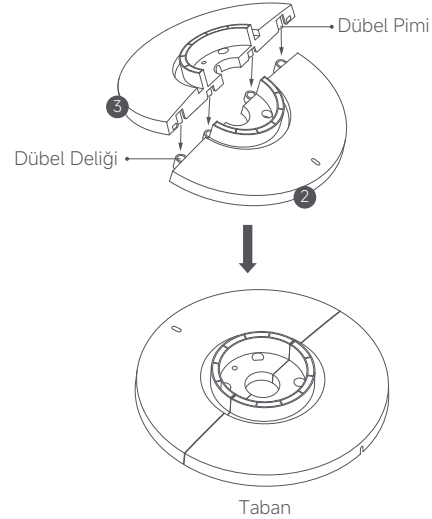

Arka tabanın 3 dübel pimlerini ön tabanın 2 dübel delikleriyle hizalayın ve arka taban ile ön taban düz bir şekilde birleştirilecek şekilde yerlerine bastırın.

Adım 2: Tabanı monte edin

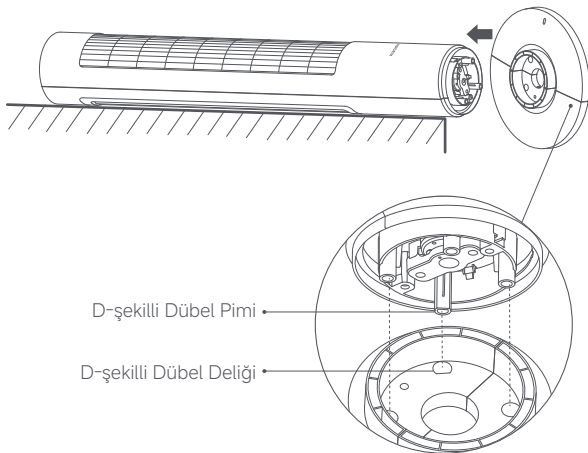

1. Vantilatörü yumuşak bir yüzeye yatay olarak yerleştirin. Ardından vantilatörün alt kısmındaki D-şekilli dübel pimini tabanın D şeklindeki dübel deliğine yerleştirin ve tabanı vantilatöre takmak için bastırın.

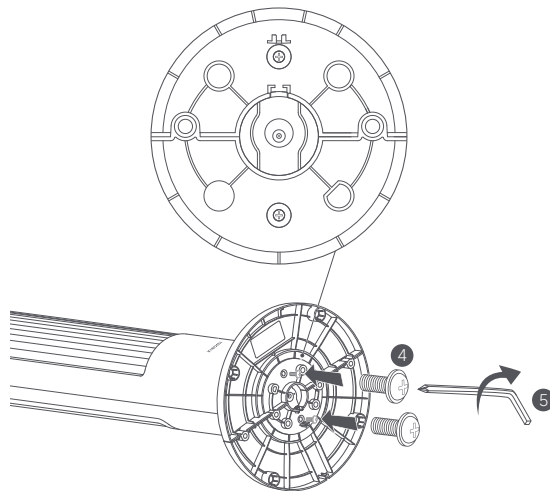

2. İki adet M5 vidayı (4) tabanın vida deliklerine yerleştirin ve vidaları altgen anahtarla (5) saat yönünde sıkın.

Adım 3: Güç adaptörünü bağlayın

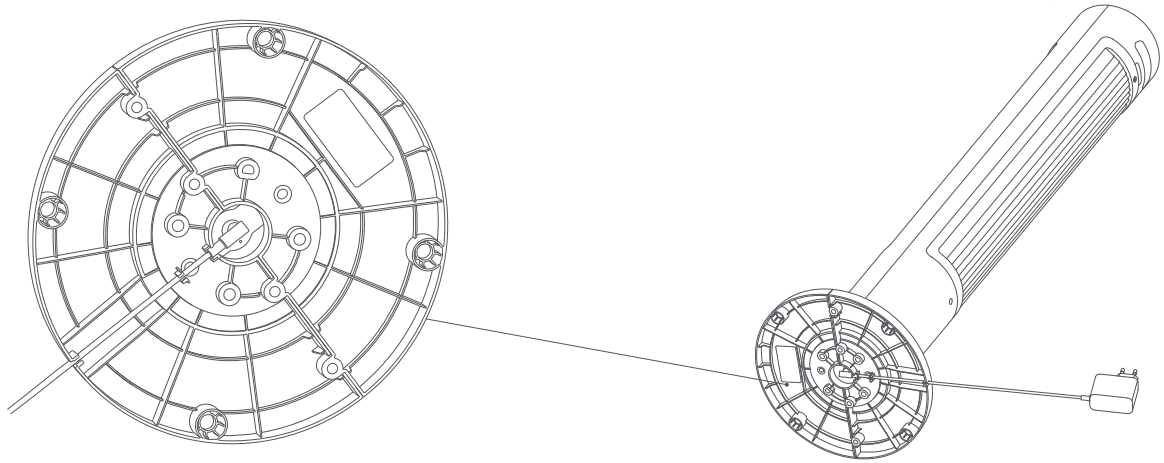

1. Güç adaptörünü 6 vantilatörün altındaki güç bağlantı noktasına bağlayın.
2. Güç kablosunu tabanın altındaki kanala takın ve vantilatörün kurulumunu tamamlamak için kanalın ucundan geçirin.

Not: Güç kablosunun düzgün bir şekilde düzeltilmesi ve kanala takılması, güç kablosunun kınılmasını önlemeye yardımcı olabilir.

Nasıl Kullanılır

Elektrik prizine bağlama

Güç adaptörünü uygun elektrik prizine takın. Bir bip sesi duyduğunuzda, vantilatör başanlı bir şekilde güce bağlanmıştır.

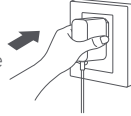

Açma/bekleme

Açma

Vantilatörü çalıştırmak için (⏻) düğmesine basın. İlk kez açıldığında, vantilatör varsayılan olarak yavaş hız seviyesinde doğrudan esinti modundadır.

Bekleme

Vantilatörü çalışırken durdurmak için (⏻) düğmesine basın.

Kapatma

Vantilatörü kapatmak için güç adaptörünün fişini çekin.

Hızı değiştirme

Hızı ayarlamak için (5r) düğmesine basın, ilgili hız göstergesi yanacaktır (aşağıdaki tabloya bakın). Vantilatör kapandıktan ve tekrar açıldıktan sonra başlangıç hızı son kullanılan hız olacaktır.

Gösterge	1	2	3	4
Hız seviyesi	Yavaş	Orta	Hızlı	Turbo
Gösterge durumu	*••••	•*•••	••*••	••••*

Notlar:

- * göstergenin açık olduğu; • göstergenin kapalı olduğu anlamına gelir.
- Doğal esinti modunda, 1, 2, 3 ve 4 göstergeleri sırasıyla göl kenarı, kamp, yeşillik ve teras modlarını varsayılan olarak simgeler. Ayarları kontrol etmek için uygulamaya gidebilirsiniz.

Mod değiştirme

- Doğrudan esinti, doğal esinti ve uyku modu arasında geçiş yapmak için (M) düğmesine basın.
- Doğrudan esinti veya doğal esinti modundayken, ilgili gösterge açık kalacaktır.
- Doğal esinti modunda, hız düğmesine basarak göl kenarı, kamp, yeşillik ve teras olmak üzere dört doğal esinti ayarı arasında geçiş yapabilirsiniz. Göstergeler varsayılan olarak tabloda belirtilen sırayla dört ayarı simgeler. Bu sıra uygulamada değiştirilebilir.

Gösterge	1	2	3	4
Doğal esinti modu	Göl kenarı	Kamp	Yeşillik	Teras
Gösterge durumu	*••••	•••••	•••••	•••••

- Uyku moduna geçerken, ışıkların uykuyu etkilemesini önlemek için uyku modu göstergesi yanacak ve beş saniye içinde herhangi bir işlem yapılmazsa tüm göstergeler sönecektir.
- Vantilatör kapatıldıktan ve tekrar açıldıktan sonra, başlangıç modu en son kullanılan mod olacaktır.

Not: Doğal esinti modu Mi Home/Xiaomi Home uygulamasında özelleştirilebilir.

Salınımı ayarlama

Salınımı etkinleştirmek veya devre dışı bırakmak için (⊖) düğmesine basın. Uygulama içerisinden salınım açısı aralığını ayarlayabilirsiniz. Vantilatör kapandıktan ve tekrar açıldıktan sonra salınım ayarı son kullanılan salınım ayarı olacaktır. Vantilatörü fişten çekin, ardından prize takın veya Wi-Fi bağlantısını sıfırlayın, ardından vantilatörü açın. Salınım fonksiyonu etkinleştirilirse, salınım açısını otomatik olarak kalibre edecektir. Kalibrasyon süresi farklı açılara göre değişkenlik gösterir, lütfen sabırlı bir şekilde bekleyin.

Not: Wi-Fi bağlantısı sıfırlandığında, salınım açısı aralığı varsayılan açı olan 90°'ye değişecektir.

Planlanmış bekleme

Planlanmış bekleme süreleri arasında geçiş yapmak için ⏸ düğmesine basın: 1 saat, 2 saat, 3 saat, 4 saat ve devre dışı ve ilgili gösterge(ler) yanacaktır (aşağıdaki tabloya bakın). Planlanmış bekleme işlevini kullandıktan beş saniye sonra, gösterge(ler) bekleme süresini planlamadan önceki durumu göstermeye devam eder.

Planlanmış bekleme	Devre dışı	1 saat	2 saat	3 saat	4 saat
Gösterge	●●●●	●●●●	●●●●	●●●●	●●●●

Not: ● göstergenin açık olduğu; ● göstergenin kapalı olduğu anlamına gelir.

Wi-Fi'yi etkinleştirme/devre dışı bırakma

Bir bildirim sesi duyana kadar ⏸ ve ⏸ düğmelerini aynı anda yedi saniye basılı tutun, ardından Wi-Fi etkinleştirilir veya devre dışı bırakılır.

Wi-Fi bağlantısını sıfırlama

⏸ ve ⏸ düğmelerini aynı anda basılı tutun. Uzun bir bip sesi duyduğunuzda, Wi-Fi başarıyla sıfırlanmıştır ve vantilatör bağlantı beklemektedir. Ardından vantilatörü uygulamaya bağlamak için Mi Home/Xiaomi Home uygulamasındaki talimatları izleyin.

Wi-Fi bağlantısının aşağıda listelenen durumlarda sıfırlanması gerekmektedir:

- Vantilatörün eşleştirildiği Xiaomi Hesabı değiştirildi.
- Vantilatörün bağlı olduğu yönlendirici değiştirildi.
- Vantilatörün bağlı olduğu yönlendiricinin hesabı ya da parolası değiştirildi.
- Mi Home/Xiaomi Home uygulaması vantilatörü kontrol edemez.

Wi-Fi durumu & gösterge açıklaması:

Wi-Fi Durumu	Bağlantı Bekliyor	Bağlanıyor	Bağlandı	Bağlanamadı	Devre dışı
Gösterge	Yanıp sönen turuncu ışık	Yanıp sönen mavi ışık	Mavi ışık	Turuncu ışık	Kapalı

Çocuk kilidini etkinleştirme/devre dışı bırakma

Çocuk kilidini etkinleştirme

Çocuk kilidi işlevini etkinleştirmek için Mi Home/Xiaomi Home uygulamasına gidin veya uzun bir bip sesi duyana kadar ⏸ ve ⏸ düğmelerini aynı anda 7 saniye basılı tutun.

İşlev etkinleştirildiğinde, herhangi bir düğmeye basıldığında vantilatör yanıt vermeyecek, bunun yerine tüm göstergeler iki kez yanıp sönecek ve vantilatör iki kez bip sesi çıkaracaktır.

Çocuk kilidini devre dışı bırakma

Çocuk kilidi işlevini devre dışı bırakmak için Mi Home/Xiaomi Home uygulamasına gidin veya uzun bir bip sesi duyana kadar ⏸ ve ⏸ düğmelerini aynı anda 7 saniye basılı tutabilirsiniz. Wi-Fi'yi sıfırlamak veya güç adaptörünün fişini çekip ardından vantilatörü açmak da bu işlevi devre dışı bırakabilir.

Mi Home/Xiaomi Home Uygulamasına Bağlanma

Bu ürün Mi Home/Xiaomi Home uygulaması* ile çalışır. Cihazınızı Mi Home/Xiaomi Home uygulamasıyla denetleyin.

QR kodunu tarayarak uygulamayı indirin ve yükleyin. Uygulama zaten yüklüyse bağlantı kurulum sayfasına yönlendirilirsiniz. Dilerseniz uygulamayı indirip yüklemek için uygulama mağazasında "Mi Home/Xiaomi Home" ifadesini arayın. Mi Home/Xiaomi Home uygulamasını açın, sağ üstteki "+" simgesine dokunun ve cihazınızı eklemeye yönelik istemleri izleyin.

* Uygulamanın Avrupa'daki (Rusya hariç) adı Xiaomi Home'dur. Cihazınızda görüntülenen uygulama adı varsayılan olarak kabul edilmelidir.

Not: Uygulamanın sürümü güncellenmiş olabilir. Lütfen mevcut uygulama sürümüne ilişkin talimattan uygulayın.



1BD15CAA



Bakım

Yıkanebilir parçalar: Arka ızgara ve fan kanadı

Arka ızgaranın çıkarılması

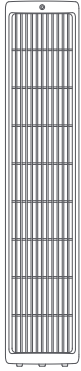

Arka ızgara



Fan Kanadı

Arka ızgara ve fan kanadı çıkarıldıktan sonra, bu parçaları su veya seyreltilmiş nötr deterjan kullanarak yumuşak bir bez veya süngerle temizleyebilirsiniz.

Notlar:

- Sökmeden veya temizlemeden önce vantilatörün güç bağlantısının kesildiğinden emin olun.
- Arka ızgarayı ve fan kanadını temizledikten sonra, kullanmak üzere takmadan önce serin ve kuru bir yerde kurutun.
- Günlük kullanım sırasında doğrudan güneş ışığından kaçının.
- Herhangi bir parçayı temizlemek için tiner, benzin veya deterjan kullanmayın.

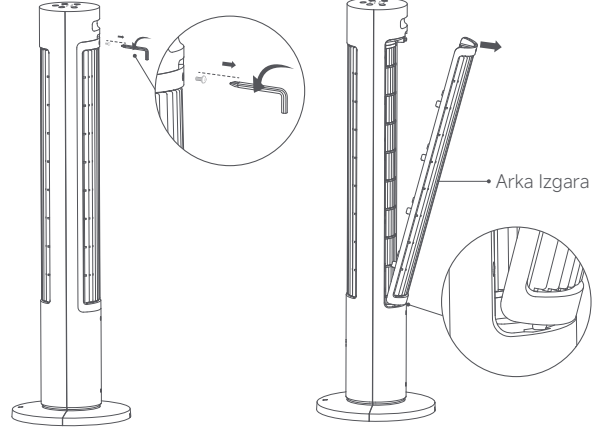

1. Arka ızgarayı sabitleyen vidayı saat yönünün tersine çevirerek çıkarmak için altıgen anahtar **5** kullanın.

2. Arka ızgarayı çıkarmak için arka ızgaranın üst kısmındaki girintiden dışarı doğru çekin.

Not: Arka ızgarayı geri takarken, önce arka ızgaranın alt kısmındaki tapaları arka kabuğun yuvalarına yerleştirin ve ardından arka ızgarayı aşağıdan yukarıya doğru yerine oturtun.

Fan kanadının çıkarılması

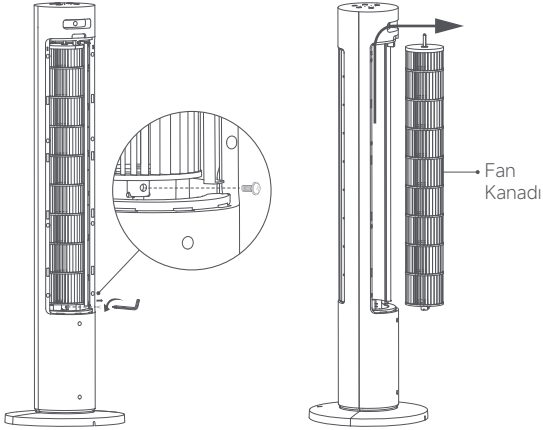

1. Fan kanadının altındaki vidayı çıkarmak için altıgen anahtar **5** kullanarak saat yönünün tersine çevirin.

2. Fan kanadını bölmenin üst kısmına doğru yukarı itin ve ardından çıkarmak için dışarı doğru çekin.

Yıkanamayan parçalar: Vantilatör ve güç adaptörü

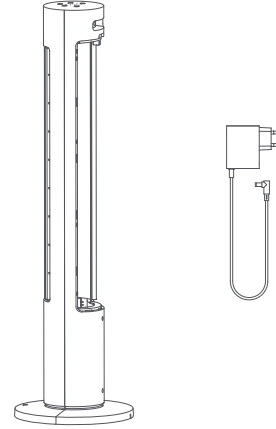

Vantilatörü ve güç adaptörünü **6** yumuşak, kuru bir bezle hafifçe silin.

Not: Arka ızgara ve fan kanadı dışında hiçbir parçayı temizlemek için su veya başka sıvılar kullanmayın.

Sorun Giderme

Sorun	Olası Neden	Çözüm
Vantilatör çalışmıyor.	Vantilatör güce bağlı değil.	Vantilatörü, vantilatörün gereksinimlerine uyan bir elektrik prizine takın.
	Güç adaptörü düzgün bağlanmamış.	Güç adaptörünü doğru şekilde bağlayın.
	Çocuk kilidi işlevi etkinleştirilmiş.	Çocuk kilidi fonksiyonunu devre dışı bırakın.
Vantilatör Wi-Fi'ye bağlanamıyor.	Wi-Fi bağlantısı 5 GHz.	2,4 GHz Wi-Fi ağına bağlayın.
	Vantilatör yarım saatten uzun bir süredir çevrimdışı.	Wi-Fi bağlantısını sıfırlayın.
	Wi-Fi devre dışı bırakıldı.	Wi-Fi'yi etkinleştirin.
Fan kanadı sıkışmış.	Fan kanadına yabancı cisimler sıkışmış.	Vantilatörü fişten çekin ve yabancı cisimleri çıkarın.
Vantilatör salınım yaparken alışılmadık sesler çıkarıyor.	İlk kez açıldığında, vantilatör salınım yapabileceği en uzak konumu arayacaktır.	Bu normaldir. Vantilatör, salınım yapabileceği en uzak konumu onayladığında alışılmadık sesler çıkarmayı durduracaktır.
Salınım işlevi çalışmıyor.	Vantilatör, otomatik salınım durumundadır.	Otomatik salınımın tamamlanmasını bekleyin. En fazla 14 saniye sürecektir.

Teknik özellikler

Ad	Xiaomi Akıllı Kule Vantilatör 2	Nominal Voltaj	12 V \pm	Güç Kablosu Uzunluğu	1,6 m
Model	BPTS02DMU	Nominal Güç	24 W	Ürün Boyutları	290 × 290 × 1014 mm
Tür	Kule Vantilatör	Gürültü Emisyonu	≤ 63 dB(A)	Kablosuz Bağlantı	Wi-Fi IEEE 802.11 b/g/n 2,4 GHz
Net Ağırlık	3,5 kg				
Radyo Frekansı ve Radyo İletim Gücü					
RF Özellikleri	Çalışma Frekansı		Maksimum Çıkış Gücü		
2,4 GHz Wi-Fi	2412-2472 MHz		< 20 dBm		

Ürün Bilgileri Gereksinimler	Test Verileri
Maksimum Vantilatör Akış Oranı (F)	35,86 m ³ /dak
Vantilatör Güç Girişi (P)	16,6 W
Servis Değeri (SV)	2,16 (m ³ /dak)/W
Maksimum Hava Hızı (C)	2,81 metre/sn
Servis Değeri için Ölçüm Standardı	EN IEC 60879:2019
Yedek Güç Tüketimi (PSB)	Wi-Fi bağlantısı olmadan: 0,222 W Wi-Fi bağlantısı ile: 0,685 W
Vantilatör Ses Güç Düzeyi (LWA)	59,4 dB(A)
Sezonsal Elektrik Tüketimi (Q)	6,079 kWh/a
İletişim Bilgileri	Xiaomi Communications Co., Ltd. #019, 9th Floor, Building 6, 33 Xi'erqi Middle Road, Haidian District, Beijing, 100085, China

Güç adaptörü

Yayınlanan Bilgiler	Değer ve Kesinlik	Birim
Üretici	Shenzhen AMC Technology Co., Ltd.	-
Model Tanımlayıcısı	AD-D1401200200EU01	-
Giriş Voltajı	100-240	V~
Giriş AC Frekansı	50/60	Hz
Çıkış Voltajı	12,0	V---
Çıkış Akımı	2,0	A
Çıkış Gücü	24,0	W
Ortalama Aktif Verim	86,20	%
Düşük Yükte (%10) Verim	73,0	%
Yüksüz Güç Tüketimi	0,10	W

Yönetmeliğe Uygunluk Bilgileri

Avrupa — AB Uygunluk Beyanı



İşbu belge ile Xiaomi Communications Co., Ltd., radyo ekipmanı tipi BPTS02DMU ürününün 2014/53/EU sayılı Direktife uygun olduğunu beyan etmektedir. AB uygunluk beyanının tam metnine şu adresten ulaşılabilir:
<http://www.mi.com/global/service/support/declaration.html>

İmha ve geri dönüşüm bilgileri



Bu sembolü taşıyan tüm ürünler, elektrikli ve elektronik ekipman atıklarıdır (2012/19/EU sayılı direktifte WEEE olarak belirtilmiştir) ve bunların sınıflandırılmamış evsel atıklarla birlikte atılmaması gerekir. Bunun yerine ekipman atıklarınızı, elektrikli ve elektronik ekipman atıklarının geri dönüşümü için devlet veya yerel makamlar tarafından belirlenmiş bir toplama noktasına teslim ederek insan sağlığını ve çevreyi korumanız gerekir. Doğru imha ve geri dönüşüm, çevre ve insan sağlığı üzerindeki olası olumsuz sonuçları önlemeye yardımcı olur. Söz konusu toplama noktaları ve bu tür toplama noktalarının koşulları ve şartları ile ilgili daha fazla bilgi için lütfen kurulumcuya veya yerel makamlara başvurun.

GARANTİ BİLDİRİMİ

BU GARANTİ SİZE BELİRLİ HAKLAR VERMEKTEDİR VE BUNLARIN YANI SIRA ÜLKENİZİN, EYALETİNİZİN VEYA DEVLETİNİZİN YASALARIYLA SAĞLANAN BAŞKA HAKLARA DA SAHİP OLABİLİRSİNİZ. NİTEKİM BAZI ÜLKELERDE, EYALETLERDE VEYA DEVLETLERDE TÜKETİCİ YASALARI, BELİRLİ BİR ASGARİ GARANTİ SÜRESİ OLMASINI ZORUNLU KILABİLİR. XIAOMI, YASALARLA AKSİ BELİRTİLMEDİĞİ SÜRECE, SAHİP OLABİLECEĞİNİZ DİĞER HAKLARI HARİÇ TUTMAZ, SINIRLAMAZ VEYA ASKIYA ALMAZ. HAKLARINIZI TAM OLARAK ANLAMAK İÇİN ÜLKENİZİN, EYALETİNİZİN VEYA DEVLETİNİZİN YASALARINA BAŞVURMANIZ RİCA OLUNUR.

1. SINIRLI ÜRÜN GARANTİSİ

XIAOMI, Ürünlerin, Garanti Süresi boyunca normal kullanım koşulları altında ve ilgili Ürün kullanım kılavuzuna uygun olarak kullanılması şartıyla herhangi bir malzeme ve işçilik kusurunun olmadığını garanti eder.

Yasal garantilerle ilgili süre ve koşullar ilgili yerel yasalar tarafından sağlanır. Tüketici garantisıyla sunulan faydalar hakkında daha fazla bilgi edinmek için lütfen Xiaomi'nin resmi web sitesine başvurun: <https://www.mi.com/global/support/warranty>.

Xiaomi, ilk alıcıya, Xiaomi Ürününün yukarıda belirtilen süre zarfında normal kullanım koşulları altında malzeme ve işçilik kusuru bulunmayacağını garanti eder.

Xiaomi, Ürünün kesintisiz veya hatasız bir şekilde çalışacağını garanti etmez.

Xiaomi, Ürünün kullanımıyla ilgili yönergelere uyulmamasından kaynaklanan hasarlardan sorumlu değildir.

2. TELAFİLER

Donanım kusuru bulunması ve Garanti Süresi içinde Xiaomi tarafından geçerli bir hak talebi alınması durumunda Xiaomi, (1) Ürünü ücretsiz olarak onaracak, (2) Ürünü değiştirecek veya (3) Ürünü iade edecektir (olası nakliye masrafları hariç).

3. GARANTİ KAPSAMINDA SERVİSTEN YARARLANMA

Garanti kapsamında servisten yararlanmak için Ürünü, orijinal ambalajında veya eşit derecede Ürün koruması sağlayan benzer bir ambalajda Xiaomi tarafından belirtilen adrese teslim etmeniz gerekir. Yürürlükteki yasaların izin vermediği durumlar haricinde Xiaomi, garanti kapsamında servis almadan önce belirli kanıtlar veya satın alma belgesi sunmanızı ve/veya kayıt şartlarına uymanızı gerekli kılar.

4. İSTİSNALAR VE SINIRLAMALAR

Xiaomi tarafından aksi belirtilmedikçe işbu Sınırlı Garanti yalnızca, Xiaomi tarafından veya Xiaomi adına üretilip ticari marka, ticari ad ya da "Xiaomi" veya "Mi" logosu ile tanımlanan Ürünler için geçerlidir.

İşbu Sınırlı Garanti; (a) yıldırım çarpması, kasırga, sel, yangın, deprem veya diğer harici nedenler gibi doğa olaylarına bağlı hasarlar; (b) İhmal; (c) Ticari kullanım; (d) Ürünün herhangi bir kısmında değişiklik yapılması; (e) Xiaomi dışı ürünlerle kullanımdan kaynaklanan hasarlar; (f) Kaza, suistimal veya yanlış kullanımdan kaynaklanan hasarlar; (g) Ürünü, Xiaomi tarafından açıklanan, izin verilen veya amaçlanan kullanımların dışında ya da uygun olmayan voltaj veya güç kaynağı ile çalıştırmaktan kaynaklanan hasarlar; (h) Xiaomi'nin temsilcisi olmayan herhangi bir kişi tarafından gerçekleştirilen servis işleminden (yükseltmeler ve genişletmeler dahil) kaynaklanan hasarlar için herhangi bir şekilde geçerli olmayacaktır. Üründe depolandığı veya muhafaza ettiğiniz tüm verileri, yazılımları veya diğer malzemeleri yedeklemek sizin sorumluluğunuzdadır.

Ekipmandaki veriler, yazılımlar veya diğer malzemeler servis işlemi sırasında kaybolabilir veya yeniden biçimlendirilebilir ve Xiaomi bu tür bir hasar veya kayıptan sorumlu değildir.

Hiçbir Xiaomi satıcısının, temsilcisinin veya çalışanının işbu Sınırlı Garanti üzerinde herhangi bir değişiklik, genişletme veya ekleme yapma yetkisi yoktur. Herhangi bir koşulun yasadışı veya uygulanamaz olması durumunda, kalan koşulların yasalılığı veya uygulanabilirliği etkilenmez veya zarar görmez.

Yasalarla engellendiği veya Xiaomi'nin farklı vaatlerde bulunduğu durumlar haricinde, satış sonrası hizmetler ilk satın alımın yapıldığı ülke veya bölge ile sınırlı olacaktır.

Usulünce ithal edilmemiş ve/veya Xiaomi tarafından usulüne uygun olarak üretilmemiş ve/veya Xiaomi veya Xiaomi'nin resmi satıcısından usulüne uygun olarak alınmamış ürünler, bu garantiler kapsamında değildir. Yürürlükteki yasalara göre, ürünün satışını yapmış olan, resmi olmayan satıcıların sunduğu garantilerden yararlanabilirsiniz. Bu nedenle, Xiaomi sizi ürünü satın aldığınız satıcıyla iletişim kurmaya davet ediyor. Mevcut garantiler Hong Kong ve Tayvan'da geçerli değildir.

5. ZİMNİ GARANTİLER

Yürürlükteki yasaların izin verdiği ölçüde, tüm zimni garantiler (ticari garantiler ve belirli bir amaca uygunluk dahil) işbu sınırlı garantinin azami süresiyle sınırlı bir süreye sahip olacaktır. Yargı mercilerinin, zimni garantinin süresiyle ilgili sınırlamalara izin vermediği durumlarda yukarıdaki sınırlama uygulanmayacaktır.

6. HASAR SINIRLAMASI

Yürürlükteki yasalarla engellenmediği ölçüde Xiaomi; kazalardan kaynaklanan zararların yanı sıra kâr, gelir veya veri kaybı, açık ya da zimni herhangi bir garanti veya koşulun ihlali sonucunda ya da başka herhangi bir yasal teori bağlamında ortaya çıkan zararlar dahil ancak bunlarla sınırlı olmaksızın özel veya dolaylı hiçbir zarardan söz konusu zararların olasılığıyla ilgili olarak önceden bilgilendirilmiş olsa bile sorumlu olmayacaktır. Bazı yargı mercilerinde özel veya dolaylı zararların hariç tutulmasına veya sınırlandırılmasına izin verilmez. Bu nedenle yukarıdaki sınırlama veya istisna sizin için geçerli olmayabilir.

7. XIAOMI İRTİBAT KİŞİLERİ

Müşterilerin şu web sitesini ziyaret etmesi rica olunur: <https://www.mi.com/global/support/warranty>

Satış sonrası hizmet için irtibat kişisi, Xiaomi yetkili servis ağında çalışan herhangi bir kişi, Xiaomi yetkili dağıtıcıları veya ürünleri satın aldığınız nihai satıcı olabilir. Emin değilseniz lütfen Xiaomi'nin belirleyebileceği ilgili kişiyle iletişime geçin.

Қауіпсіздік нұсқаулары Қолданар алдында осы нұсқаулықты мұқият оқып шығыңыз және болашақта анықтама ретінде жүгіну үшін сақтап қойыңыз.

НАЗАР АУДАРЫҢЫЗ

Дұрыс пайдаланбау электр тогының соғуына, өртке, жеке жарақатқа немесе басқа зақымға әкелуі мүмкін.

- Бұл құрылғыны 8 жастан асқан және одан жоғары жастағы балалар және физикалық, сенсорлық немесе ақыл-ой қабілеттері шектеулі немесе тәжірибесі мен білімі жоқ адамдар, егер олар бақылауда болса немесе құрылғыны қауіпсіз пайдалану туралы нұсқаулар берілген болса және қауіптерді түсінсе, пайдалана алады. Балалар құрылғымен ойнамауы тиіс. Тазалау және пайдаланушының қызмет көрсету жұмысын балалар бақылаусыз орындамауы керек.
- Бұл құрылғы, олардың қауіпсіздігіне жауапты тұлғаның тарапынан қадағалау немесе құрылғыны пайдалану бойынша нұсқаулар берілмесе, физикалық, сенсорлық немесе ақыл-ой қабілеттері шектеулі немесе тәжірибесі мен білімі жоқ адамдардың (соның ішінде балалардың) пайдалануына арналмаған.
- Балалардың құрылғымен ойнамайтынына көз жеткізу үшін оларды қадағалап отыру керек.
- Құралды тек құрылғымен бірге берілетін <AD-D1401200200EU01> қуат адаптерімен бірге пайдалануға болады.
- Артқы торды алмас бұрын желдеткіштің электр желісінен ажыратылғанына көз жеткізіңіз.
- Қуат адаптері зақымдалған болса, қауіпті болдырмау үшін оны өндіруші, оның қызмет көрсету агенті немесе соған ұқсас біліктілігі бар тұлғалар ауыстыруы керек.
- Қалыпты пайдалану жағдайында бұл жабдықты антенна мен пайдаланушы денесі арасында кемінде 20 см қашықтықта ұстау керек.

-
- Тазалау немесе басқа техникалық қызмет көрсету алдында құрылғыны электр желісінен ажырату керек.
 - Бұл желдеткішті оңай құлап кететін немесе жақын жерде басқа тұрақсыз заттар бар жерде пайдаланбаңыз.
 - Желдеткішті зақымдап алмау үшін өте шаңды орталарда пайдаланбаңыз.
 - Бұл желдеткішті ванна бөлмесі сияқты ыстық және ылғалды орталарда пайдаланбаңыз.
 - Қуат адаптері зақымдалған немесе қуат ашасы босап қалған болса, желдеткішті пайдаланбаңыз.
 - Артқы торы орнатылмаған болса, босап кетсе немесе шығып кетсе, желдеткішті пайдаланбаңыз.
 - Бұл желдеткішпен жұмыс істей алмайтын балаларға немесе ересектерге бұл өнімді пайдалануға рұқсат бермеңіз.
 - Бұл желдеткішті өз бетіңізше бөлшектеуге немесе жөндеуге әрекеттенбеңіз.
 - Оның өзегін ашық қалдырмау немесе сындырып алмау үшін қуат сымын қатты қыспаңыз, майыстырмаңыз немесе бұрамаңыз.
 - Саусақтарыңызды немесе бөгде заттарды торларға немесе айналып тұрған желдеткіш қалақшасына тықпаңыз.
 - Желдеткіштің ішіне түсіп кетпес үшін, шаш пен маталарды одан алыс ұстаңыз.
 - Жарамсыз қуат розеткаларын пайдаланбаңыз.
 - Желдеткіштің артқы торын алмас бұрын оны электр розеткасынан ажыратыңыз.

САҚТЫҚ ШАРАЛАРЫ

Орнату

- Электр тогының соғуын, өртті, жеке жарақатты немесе басқа зақымды болдырмау үшін желдеткіштің осы пайдаланушы нұсқаулығындағы нұсқауларға сәйкес дұрыс орнатылғанына көз жеткізіңіз.
- Желдеткіш толығымен жиналмағанша, оны электр розеткасына қоспаңыз.

Тасымалдау

- Желдеткішті жылжытпас бұрын оны қуат көзінен ажыратыңыз.
- Желдеткішті жылжытқанда, желдеткіштің өзіне зақым келтірмеу немесе желдеткіштің құлауы салдарынан жеке жарақат алмау үшін оны мықтап ұстаңыз.

Желдеткішті пайдалану

- Желдеткіш әдеттен тыс дыбыс не иіс шығарса, қатты қызып кетсе, аударылып кетсе, шайқалса немесе басқа қателер болса, оны пайдалануды дереу тоқтатыңыз.
- Желдеткіштің ішкі механизміне зақым келтірмеу үшін оны қолмен шайқамаңыз.
- Желдеткіш жұмыс істеп тұрған кезде оған сүйенбеңіз немесе оны еңкейтпеңіз.

Қуат адаптері

- Желдеткішке техникалық қызмет көрсету немесе оны жылжытпас бұрын оны электр розеткасынан ажыратыңыз.
- Қуат адаптерін әрқашан сымнан емес, қуат ашасынан тарту арқылы ажыратыңыз.

Қаптама құрамы



1

Желдеткіш



2

Алдыңғы негіз



3

Артқы негіз

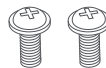

4

M5 бұрандасы × 2



5

Алты қырлы кілт

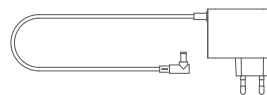

6

Қуат адаптері



7

Пайдаланушы нұсқаулығы

Ескерту: пайдаланушы нұсқаулығындағы өнім, қосалқы құралдар мен пайдаланушы интерфейсінің суреттері тек анықтамалық мақсатта берілген. Нақты өнім мен функциялар өнімнің кеңейтімдеріне байланысты өзгеруі мүмкін.

Өнімге шолу

Жоғарғы көрініс

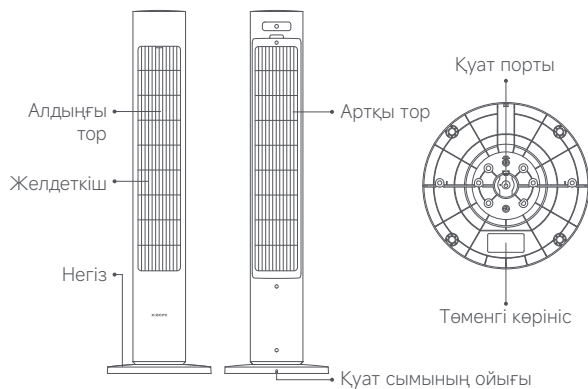

Орнату жолы

1-қадам: Негізді жинаңыз

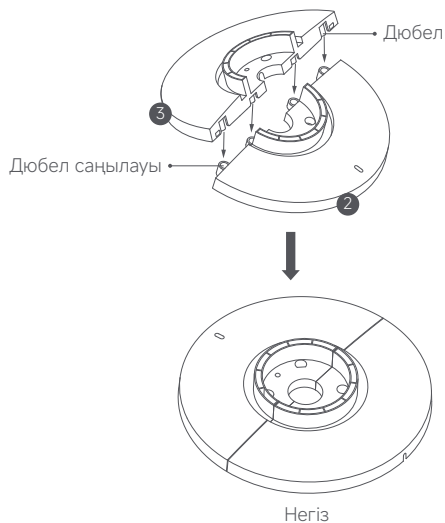

3 артқы негіздің дюбелдерін 2 алдыңғы негіздің дюбел саңылауларымен туралаңыз және артқы негіз бен алдыңғы негіз тегіс етіп жиналуы үшін оларды орнына келгенше басыңыз.

2-қадам: Негізді орнатыңыз

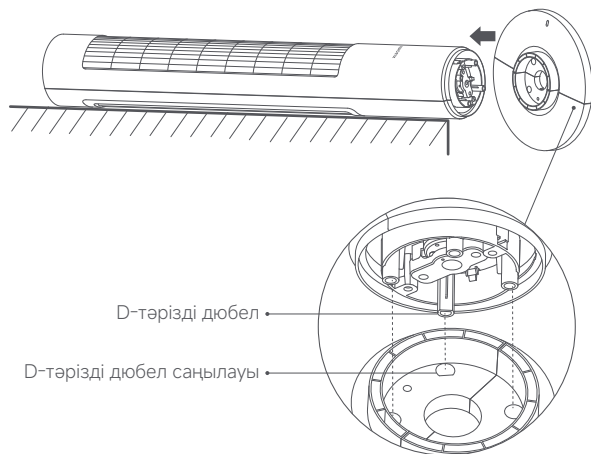

1. Желдеткішті көлденеңінен жұмсақ бетке қойыңыз. Содан кейін желдеткіштің төменгі жағындағы D-тәрізді дюбелді негіздің D-тәрізді дюбел саңылауына салыңыз да, негізді желдеткішке орнату үшін басыңыз.

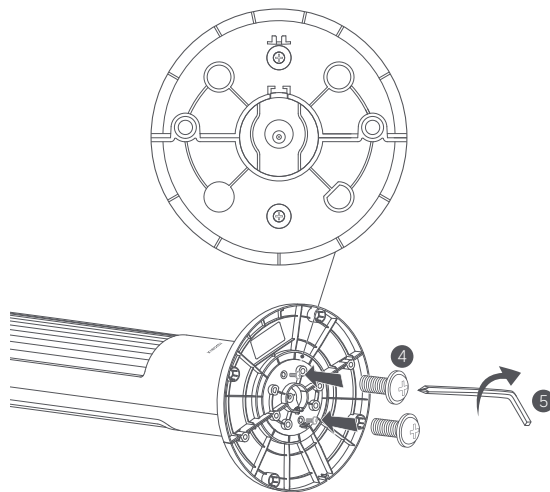

2. Негіздің бұранда саңылауларына екі **4** M5 бұрандасын салып, бұрандаларды **5** алты қырлы кілтпен сағат тілімен бұраңыз.

3-қадам: Қуат адаптерін қосыңыз

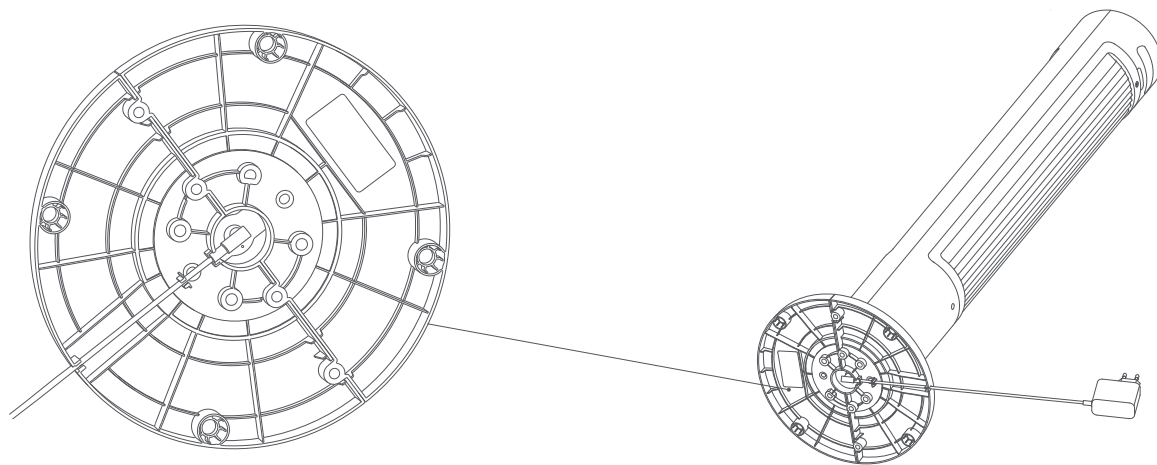

1. **6** қуат адаптерін желдеткіштің төменгі жағындағы қуат портына қосыңыз.
 2. Желдеткіш орнатуды аяқтау үшін қуат сымын негіздің төменгі жағындағы ойыққа орнатыңыз және оны ойықтың ұшынан өткізіңіз.
- Ескерту: Қуат сымын дұрыс бекітіп, оны ойыққа орнату қуат сымның үзілуін болдырмауға көмектеседі.

Қалай пайдалануға болады

Электр розеткасына қосылу

Қуат адаптерін сәйкес келетін электр розеткасына қосыңыз. Дыбыстық сигнал естігенде, желдеткіш қуат көзіне сәтті қосылған.

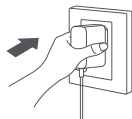

Қосу/күту

Қосу

Желдеткішті іске қосу үшін  түймесін басыңыз. Алғаш рет қосылған кезде желдеткіш әдепкісінше баяу жылдамдық деңгейімен тікелей жел режимінде болады.

Күту

Жұмыс істеп тұрған желдеткішті тоқтату үшін  түймесін басыңыз.

Өшіру

Желдеткішті өшіру үшін қуат адаптерін желіден ажыратыңыз.

Жылдамдықты ауыстыру

Жылдамдықты реттеу үшін  түймесін басыңыз, сонда сәйкес жылдамдық индикаторы жанады (төмендегі кестені қараңыз). Желдеткіш өшіріліп, қайта қосылғаннан кейін жылдамдық соңғы пайдаланылған күйінде қалады.

Индикатор	1	2	3	4
Жылдамдық деңгейі	Баяу	Орташа	Жылдам	Турбо
Индикатор күйі	*••••	•••••	•••••	••••*

Ескертулер:

- * индикатор қосылуы дегенді білдіреді; • индикатор өшірілуі дегенді білдіреді.
- Табиғи жел режимінде сәйкесінше 1, 2, 3 және 4 индикаторлары әдепкі бойынша кел жағасы, кемпинг, жасыл және терраса режимдерін білдіреді. Мәліметтерді тексеру үшін қолданбаға өтуіңізге болады.

Режим ауыстыру

- Тікелей жел, табиғи жел және ұйқы режимі арасында ауысу үшін  түймесін басыңыз.
- Тікелей жел немесе табиғи жел режимінде сәйкес индикатор қосылуы болып қалады.
- Табиғи жел режимінде жылдамдық түймесін басу көл жағасы, кемпинг, жасыл және терраса сияқты төрт табиғи жел параметрі арасында ауысуға болады. Индикаторлар әдепкісінше кестеде көрсетілген ретпен төрт параметрді көрсетеді. Ретті қолданбада өзгертуге болады.

Индикатор	1	2	3	4
Табиғи жел режимі	Көл жағасы	Кемпинг	Жасыл	Терраса
Индикатор күйі	*••••	•••••	•••••	••••*

- Ұйқы режиміне ауысқан кезде ұйқы режимінің индикаторы жанады және шамдар ұйқыға әсер етпеу үшін бес секунд ішінде ешқандай әрекет болмаса, барлық индикаторлар сөнеді.
- Желдеткіш өшіріліп, қайта қосылғаннан кейін режим соңғы пайдаланылған күйінде қалады.

Ескерту: Табиғи жел режимін Mi Home/Xiaomi Home қолданбасында реттеуге болады.

Тербелісті орнату

Тербелісті қосу немесе өшіру үшін  түймесін басыңыз. Тербеліс бұрышының ауқымын қолданбада орнатуға болады. Желдеткіш өшіріліп, қайта қосылғаннан кейін тербеліс параметрі соңғы пайдаланылған күйінде қалады. Желдеткішті желіден ажыратыңыз, содан кейін қайта желіге қосыңыз немесе Wi-Fi байланысын қалпына келтіріңіз, содан кейін желдеткішті қосыңыз. Тербеліс функциясы қосылса, ол тербеліс бұрышын автоматты түрде калибрлейді. Калибрлеу уақыты әртүрлі бұрыштарға байланысты өзгереді, сабыр сақтап, күте тұрыңыз.

Ескерту: Wi-Fi байланысы қалпына келтірілгенде, тербеліс бұрышының ауқымы әдепкі 90° бұрышқа өзгереді.



Жоспарланған күту режимі

Жоспарланған күту режимінің уақыттары арасында ауысу үшін  түймесін басыңыз: 1 сағат, 2 сағат, 3 сағат, 4 сағат және өшірілген, сол кезде сәйкес индикатор(лар) жанады (төмендегі кестені қараңыз). Жоспарланған күту режимі функциясын пайдаланғаннан кейін бес секундтан соң индикатор(лар) күту уақытын жоспарлау алдындағы күйді қайтадан көрсетеді.



Жоспарланған күту режимі	Өшірілген	1 сағат	2 сағат	3 сағат	4 сағат
Индикатор	●●●●	★●●●	★★●●	★★★●	★★★★

Ескерту: ★ индикатор қосылуы дегенді білдіреді; ● индикатор өшірулі дегенді білдіреді.

Wi-Fi қосу/өшіру

Бір уақытта  және  түймелерін хабарландыру дыбысын естігенше жеті секунд басып тұрыңыз, сол кезде Wi-Fi қосылады немесе өшеді.

Wi-Fi байланысын қалпына келтіру

Бір уақытта  және  түймелерін басып тұрыңыз. Ұзақ дыбыстық сигнал естілсе, Wi-Fi қалпына келтіріліп, желдеткіш байланысты күтіп жатыр деген сөз. Содан кейін желдеткішті қолданбаға қосу үшін Mi Home/Xiaomi Home қолданбасындағы нұсқауларды орындаңыз.

Wi-Fi байланысын төменде көрсетілген жағдайларда қалпына келтіру қажет:



- Желдеткіш жұптастырылған Xiaomi аккаунты өзгертілген.
- Желдеткіш қосылған роутер өзгертілген.
- Желдеткіш қосылған роутердің аккаунты мен құпия сөзі өзгертілген.
- Mi Home/Xiaomi Home қолданбасы желдеткішті басқара алмаған.

Wi-Fi күйі және индикатор сипаттамасы:



Wi-Fi күйі	Байланыс күтілуде	Қосылып жатыр	Қосылды	Қосылмай қалды	Өшірілген
Индикатор	Жыпылықтағыш қызғылт сары	Жыпылықтағыш көк	Көк	Қызғылт сары	Өшірулі

Балалардан қорғауды қосу/өшіру

Балалардан қорғауды қосу

Балалардан қорғау функциясын қосу үшін Mi Home/Xiaomi Home қолданбасына өтіңіз немесе ұзақ дыбыстық сигнал естілгенше  және  түймелерін бір уақытта басып, 7 секунд ұстап тұрыңыз. Функция қосылғаннан кейін, кез келген түймені басқанда желдеткіш жауап бермейді, бірақ оның орнына барлық индикаторлар екі рет жыпылықтайды және желдеткіш екі рет дыбыстық сигнал береді.

Балалардан қорғауды өшіру

Балалардан қорғау функциясын өшіру үшін Mi Home/Xiaomi Home қолданбасына өтіңіз немесе ұзақ дыбыстық сигнал естілгенше  және  түймелерін бір уақытта басып, 7 секунд ұстап тұрыңыз. Wi-Fi желісін қалпына келтіру немесе қуат адаптерін желіден ажыратып, содан кейін желдеткішті қосу да бұл функцияны өшіруі мүмкін.

Mi Home/Xiaomi Home қолданбасымен байланыстыру

Бұл өнім Mi Home/Xiaomi Home қолданбасымен* жұмыс істейді. Құрылғыңызды Mi Home/Xiaomi Home қолданбасымен басқарыңыз.

Қолданбаны жүктеп алу және орнату үшін осы QR кодын сканерлеңіз. Егер қолданба әлдеқашан орнатылған болса, сіз қосылым параметрлері бетіне қайта бағытталаңыз. Болмаса жүктеп алу және орнату үшін қолданбалар дүкенінен «Mi Home/Xiaomi Home» деп іздеңіз. Mi Home/Xiaomi Home қолданбасын ашып, жоғарғы оң жақ бұрыштағы «+» түймесін түртіңіз, содан кейін құрылғыны қосу үшін нұсқауларды орындаңыз.

* Қолданба Еуропада (Ресейден басқа) Xiaomi Home қолданбасы деп аталады. Құрылғыда көрсетілетін қолданба атауы әдепкі ретінде қабылдануы керек.

Ескерту: қолданба нұсқасы жаңартылған болуы мүмкін, қолданбаның ағымдағы нұсқасына негізделген нұсқауларды орындаңыз.



1BD15CAA



Күтім және техникалық қызмет көрсету

Жууға болатын бөлшектер: Артқы тор және желдеткіш қалақшасы

Артқы торды алу

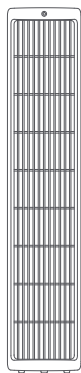

Артқы тор



Желдеткіш қалақшасы

Артқы тор мен желдеткіш қалақшасы алынғаннан кейін, бұл бөлшектерді су немесе сұйылтылған бейтарап жуғыш затты пайдаланып, жұмсақ шүберекпен немесе губкамен тазалауға болады.

Ескертулер:

- Бөлшектеу немесе тазалау алдында желдеткіштің қуат көзінен ажыратылғанына көз жеткізіңіз.
- Артқы торды және желдеткіш қалақшасын тазалағаннан кейін пайдалану үшін оларды орнатпай тұрып, салқын, құрғақ жерде құрғатып алыңыз.
- Күнделікті пайдалану кезінде тікелей күн сәулесінен алыс ұстаңыз.
- Қандай да бір бөлшекті тазалау үшін еріткіш, бензин немесе жуғыш затты пайдаланбаңыз.

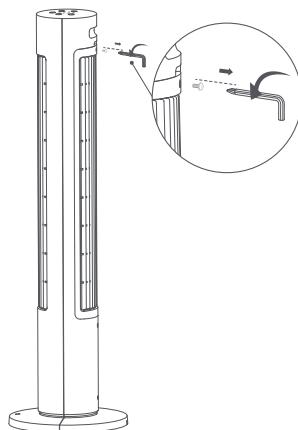

1. Артқы торды алу үшін оны бекітетін бұранданы сағат тіліне қарсы бұрауға **5** алты қырлы кілтті пайдаланыңыз.



2. Артқы торды алу үшін оны өзінің жоғарғы жағындағы ойыстан сыртқа қарай тартыңыз.

Ескерту: Артқы торды қайта орнатқан кезде, алдымен оның төменгі жағындағы тығындарды артқы қабықтың ұяларына салыңыз, содан кейін артқы торды төменнен жоғары қарай орнына басыңыз.

Желдеткіш қалақшасын алу

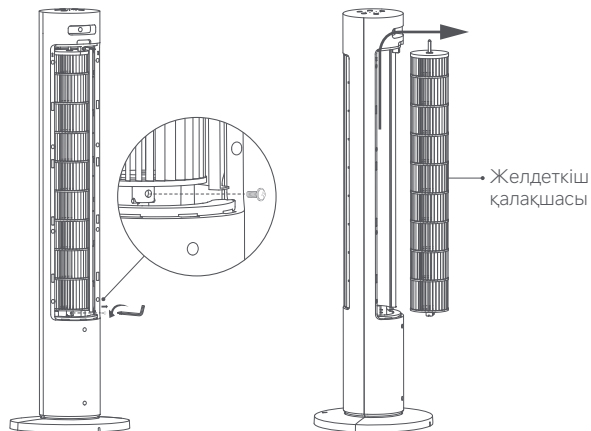

1. Желдеткіш қалақшасын алу үшін оның төменгі жағындағы бұранданы сағат тіліне қарсы бұрауға **5** алты қырлы кілтті пайдаланыңыз.

2. Желдеткіш қалақшасын бөліктің жоғарғы жағына қарай жоғары қарай итеріңіз, содан кейін оны шығару үшін сыртқа қарай тартыңыз.

Жууға болмайтын бөлшектер: Желдеткіш және қуат адаптері

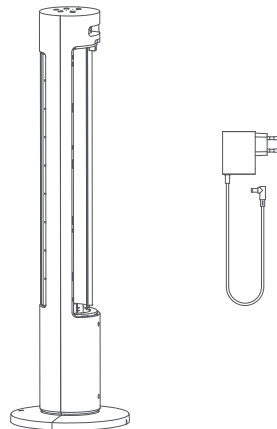

Желдеткіш пен **6** қуат адаптерін ақырын сүрту үшін жұмсақ, құрғақ шүберекті пайдаланыңыз.

Ескерту: Артқы тор мен желдеткіш қалақшасынан басқа қандай да бір бөлшекті тазалау үшін суды немесе басқа сұйықтықтарды пайдаланбаңыз.

Ақаулықтарды жою

Мәселе	Ықтимал себебі	Шешім
Желдеткіш жұмыс істемей тұр.	Желдеткіш қуат көзіне қосылмаған.	Желдеткішті оның талаптарына сәйкес келетін электр розеткасына қосыңыз.
	Қуат адаптері дұрыс қосылмаған.	Қуат адаптерін дұрыс қосыңыз.
	Балалардан қорғау функциясы қосұлы.	Балалардан қорғау функциясын өшіріңіз.
Желдеткіш Wi-Fi желісіне қосыла алмай тұр.	Wi-Fi байланысы 5 ГГц.	2,4 ГГц Wi-Fi желісіне қосылыңыз.
	Желдеткіш жарты сағаттан астам желіден тыс болды.	Wi-Fi байланысын қалпына келтіріңіз.
	Wi-Fi өшірілген.	Wi-Fi қосыңыз.
Желдеткіш қалақшасы кептеліп қалды.	Желдеткіш қалақшасы бөгде заттармен кептеліп қалған.	Желдеткішті желіден ажыратып, бөгде заттарды алып тастаңыз.
Желдеткіш тербеліс кезінде әдеттен тыс дыбыстар шығарады.	Алғаш рет қосылғанда, желдеткіш тербеліс жасай алатын ең алыс орынды іздейді.	Бұл — қалыпты нәрсе. Желдеткіш тербеліс жасай алатын ең алыс позицияны растаған кезде әдеттен тыс дыбыстарды шығаруды тоқтатады.
Тербеліс функциясы жұмыс істемей тұр.	Желдеткіш автоматты тербеліс күйінде.	Автоматты тербелістің аяқталуын күтіңіз. Ол ең көбі 14 секундқа созылады.

Техникалық сипаттамалар

Аты	Xiaomi Smart мұнара желдеткіші 2	Номиналды кернеуі	12 В	Қуат сымының ұзындығы	1,6 м
Модель	BPTS02DMU	Номиналды қуаты	24 Вт	Тауар өлшемдері	290 × 290 × 1014 мм
Түрі	Мұнара желдеткіш	Шу шығару	≤ 63 дБ(А)	Сымсыз қосылу мүмкіндігі	Wi-Fi IEEE 802.11 b/g/n 2,4 ГГц
Таза салмағы	3,5 кг				
Радиожиілік және радиоберіліс қуаты					
Радиожиілік сипаттамалары		Жұмыс жиілігі		Максималды шығыс қуаты	
2,4 ГГц Wi-Fi		2412–2472 МГц		< 20 дБм	

Өнім туралы ақпаратқа қатысты талаптар	Сынақ деректері
Желдеткіш ағынының максималды жылдамдығы (F)	35,86 м³/мин
Желдеткіш қуатының кірісі (P)	16,6 Вт
Қызмет құны (SV)	2,16 (м³/мин)/Вт
Максималды ауа жылдамдығы (C)	2,81 метр/сек
Қызмет құнына арналған өлшем стандарты	EN IEC 60879:2019
Күту режиміндегі қуат тұтынуы (PSB)	Wi-Fi байланысынсыз: 0,222 Вт Wi-Fi байланысымен: 0,685 Вт
Желдеткіш дыбыс қуатының деңгейі (LWA)	59,4 дБ(A)
Маусымдық электр тұтынуы (Q)	6,079 кВтсағ/жыл
Байланыс деректері	Xiaomi Communications Co., Ltd. #019, 9th Floor, Building 6, 33 Xi'erqi Middle Road, Haidian District, Beijing, 100085, China

Қуат адаптері

Жарияланған ақпарат	Мән және дәлдік	Бірлік
Өндіруші	Shenzhen AMC Technology Co., Ltd.	-
Модель идентификаторы	AD-D1401200200EU01	-
Кіріс кернеуі	100-240	В~
Кіріс айналымы ток жиілігі	50/60	Гц
Шығыс кернеуі	12,0	В---
Шығыс тогы	2,0	А
Шығыс қуаты	24,0	Вт
Орташа белсенді тиімділік	86,20	%
Төмен жүктемедегі тиімділік (10%)	73,0	%
Жүктемесіз қуат тұтынуы	0,10	Вт

Нормативтік талаптарға сәйкестік туралы ақпарат

Еуропа — ЕО сәйкестік декларациясы



Осымен Xiaomi Communications Co., Ltd. компаниясы BPTS02DMU радиожабдығының 2014/53/ЕО директивасына сәйкес келетінін мәлімдейді. ЕО сәйкестік декларациясының толық мәтіні мына интернет мекенжайында қолжетімді:
<http://www.mi.com/global/service/support/declaration.html>

Кәдеге жарату және қайта өңдеу туралы ақпарат



Осы таңбамен белгіленген барлық өнімдер электрлік және электрондық жабдық қалдығы болып табылады (WEEE 2012/19/EU директивасына сәйкес) және сұрыпталмаған тұрмыстық қалдықтармен араласпауы керек. Оның орнына өзіңіздің қалдық жабдығыңызды үкімет немесе жергілікті билік тағайындаған электрлік және электрондық жабдық қалдықтарын қайта өңдеуге арналған арнайы жинау орнына тапсыру арқылы адам денсаулығы мен ортаны қорғауыңыз керек. Дұрыс кәдеге жарату және қайта өңдеу қоршаған ортаға және адам денсаулығына ықтимал теріс салдардың алдын алуға көмектеседі. Осындай жинау орындарының орналасқан жері мен шарттары туралы қосымша ақпарат алу үшін орнатушыға немесе жергілікті билік органдарына хабарласыңыз.

КЕПІЛДІК ЕСКЕРТПЕСІ

БҰЛ КЕПІЛДІК СІЗГЕ НАҚТЫ ҚҰҚЫҚТАР БЕРЕДІ ЖӘНЕ СІЗДІҢ ЕЛІҢІЗДІҢ, ОБЛЫСЫҢЫЗДЫҢ НЕМЕСЕ МЕМЛЕКЕТІҢІЗДІҢ ЗАҢДАРЫНДА БЕРІЛГЕН БАСҚА ҚҰҚЫҚТАРЫҢЫЗ ДА БОЛУЫ МҮМКІН. РАСЫНДА, КЕЙБІР ЕЛДЕРДЕ, ОБЛЫСТАРДА НЕМЕСЕ МЕМЛЕКЕТТЕРДЕ ТҰТЫНУШЫЛАР ЗАҢЫ МИНИМАЛДЫ КЕПІЛДІК МЕРЗІМІН БЕРУІ МҮМКІН. ЗАҢ РҰҚСАТ БЕРГЕНДЕРДЕН БАСҚА, ХІАОМІ СІЗДІҢ ҚҰҚЫҚТАРЫҢЫЗДЫ ЖАСАЙТПАЙДЫ, ШЕКТЕМЕЙДІ НЕМЕСЕ ТОҚТАТПАЙДЫ. ҚҰҚЫҚТАРЫҢЫЗДЫ ТОЛЫҚ ТҮСІНУ ҮШІН БІЗ СІЗДІҢ ЕЛІҢІЗДІҢ, ОБЛЫСЫҢЫЗДЫҢ НЕМЕСЕ МЕМЛЕКЕТІҢІЗДІҢ ЗАҢДАРЫНА ЖҮГІНУГЕ ШАҚЫРАМЫЗ.

1. ӨНІМГЕ ШЕКТЕУЛІ КЕПІЛДІК

ХІАОМІ Кепілдік мерзімі ішінде Өнімнің тиісті пайдаланушы нұсқаулығына сәйкес қалыпты пайдалану кезінде өнімдерде және материалдарда жұмыс ақаулары жоқ екеніне кепілдік береді.

Заңды кепілдіктерге қатысты ұзақтығы мен шарттары тиісті жергілікті заңдармен қарастырылған. Тұтынушының кепілдік артықшылықтары туралы қосымша ақпаратты Xiaomi ресми сайтынан қараңыз <https://www.mi.com/global/support/warranty>.

Xiaomi бастапқы сатып алушыға оның Xiaomi өнімінде жоғарыда аталған мерзімде қалыпты пайдалану кезінде материалдар мен өңдеу ақаулары болмайтынына кепілдік береді.

Xiaomi өнімнің жұмысы үзіліссіз немесе қатесіз болатынына кепілдік бермейді.

Xiaomi өнімді пайдалануға қатысты нұсқауларды орындамау салдарынан болатын зиян үшін жауапты емес.

2. ӨТЕУ ШАРАЛАРЫ

Аппараттық құрал ақауы табылса және Xiaomi кепілдік мерзімі ішінде жарамды шағымды алса, Xiaomi келесі шарттардың бірін орындайды (1) өнімді ақысыз жөндейді, (2) өнімді ауыстырады немесе (3) ықтимал жеткізу шығындарын қоспағанда, өнім ақшасын қайтарады.

3. КЕПІЛДІК ҚЫЗМЕТІН ҚАЛАЙ АЛУҒА БОЛАДЫ

Кепілдік қызметін алу үшін сіз Өнімді түпнұсқа орамында немесе Өнімді қорғаудың бірдей дәрежесін қамтамасыз ететін ұқсас қаптамада, Xiaomi көрсеткен мекенжайға жеткізуіңіз керек. Қолданыстағы заңмен тыйым салынған жағдайлардан басқа, Xiaomi кепілдік қызметін көрсетпес бұрын сізден дәлелдемелер немесе сатып алу туралы дәлелдемелерді және/немесе тіркеу талаптарын орындауды талап етуі мүмкін.

4. ЕРЕКШЕЛІКТЕР МЕН ШЕКТЕУЛЕР

Егер Xiaomi басқаша белгілемесе, осы Шектеулі кепілдік тек Xiaomi компаниясы үшін немесе Xiaomi компаниясымен өндірілген және сауда белгілерімен, сауда атауымен немесе «Xiaomi» немесе «Mi» логотипі арқылы анықталатын Өнімге ғана қолданылады.

Шектеулі кепілдік келесі жағдайларда қолданылмайды: (a) табиғаттың немесе Құдайдың әрекеттерінен, мысалы, найзағай, торнадо, су тасқыны, өрт, жер сілкінісі немесе басқа сыртқы себептерден болған залал; (b) немқұрайлылық; (c) коммерциялық пайдалану; (d) Өнімнің кез келген бөлігіне өзгертулер жасау; (e) Xiaomi емес өнімдермен пайдаланудан туындаған зиян; (f) жазатайым оқиғадан, теріс пайдалану немесе дұрыс пайдаланбау салдарынан келтірілген зиян; (g) Өнімді Xiaomi сипаттаған рұқсат етілген немесе мақсатты пайдаланудан тыс немесе дұрыс емес кернеумен немесе қуат көзімен пайдаланудан туындаған зақым; немесе (h) Xiaomi өкілі болып табылмайтын кез келген басқа өкіл тарапынан қызмет көрсетуден (жаңартулар мен кеңейтулерді қоса) келтірілген залал.

Өнімде сақталатын немесе сақталған кез келген деректердің, бағдарламалық құралдың немесе басқа материалдардың сақтық көшірмесін жасау сіздің жауапкершілігіңіз. Жабдықтағы деректер, бағдарламалық жасақтама немесе басқа материалдар қызмет көрсету процесінде жоғалуы немесе қайта пішімделуі мүмкін, Xiaomi мұндай зақым немесе жоғалу үшін жауапты емес. Ешбір Xiaomi сатушысы, агенті немесе қызметкері осы Шектеулі кепілдікке қандай да бір өзгертулер, кеңейтулер немесе толықтырулар жасауға құқылы емес. Егер қандай да бір термин заңсыз немесе орындалмайтын деп танылса, қалған шарттардың заңдылығы немесе орындалуы мүмкіндігі әсер етпейді немесе бұзылмайды.

Заңдармен тыйым салынған немесе Xiaomi басқаша уәде берген жағдайлардан басқа, сатудан кейінгі қызметтер бастапқы сатып алынған өлмен немесе аймақпен шектеледі.

Xiaomi компаниясымен тиісті түрде импортталмаған және/немесе тиісті түрде өндірілмеген және/немесе Xiaomi немесе Xiaomi компаниясының ресми сатушысынан тиісті түрде сатып алынбаған өнімдер осы кепілдіктерге жатпайды. Қолданыстағы заңға сәйкес сіз өнімді сатқан ресми емес сатушының кепілдіктерін пайдалана аласыз. Сондықтан Xiaomi сізді өнімді сатып алған сатушымен байланысуға шақырады. Осы кепілдіктер Гонконг пен Тайваньда қолданылмайды.

5. КӨЗДЕЛЕТІН КЕПІЛДІКТЕР

Қолданыстағы заңмен тыйым салынған жағдайлардан басқа, барлық көзделетін кепілдіктер (соның ішінде сатуға жарамдылық және белгілі бір мақсатқа жарамдылық кепілдіктері) осы шектеулі кепілдіктің максималды жарамдылығына дейін жарамды болады. Кейбір юрисдикциялар ұйғарынды кепілдіктің ұзақтығына шектеу қоюға рұқсат бермейді, сондықтан жоғарыда аталған шектеулер бұл жағдайларда қолданылмайды.

6. ЗИЯНДЫ ШЕКТЕУ

Қолданыстағы заңмен тыйым салынған жағдайлардан басқа, Xiaomi жазатайым оқиғалардан, жанама, арнайы немесе салдарлық шығындардан, соның ішінде, бірақ олармен шектелмей, жоғалған пайдадан, кірістен немесе деректерден, айқын немесе көзделетін кепілдіктердің немесе шарттардың кез келген бұзылуынан туындаған шығындардан, немесе кез-келген басқа заң теориясына сәйкес, тіпті Xiaomi-ге мұндай зиян келтіру мүмкіндігі туралы хабарланған болса да, кез келген туындаған залал үшін жауап бермейді. Кейбір юрисдикциялар арнайы, жанама немесе салдарлық залалдарды алып тастауға немесе шектеуге рұқсат бермейді, сондықтан жоғарыда аталған шектеу немесе ерекшелік сізге қатысты болмауы мүмкін.

7. ХIAOMI БАЙЛАНЫС ДЕРЕКТЕРІ

Тұтынушылар үшін келесі веб-сайтқа кіріңіз: <https://www.mi.com/global/support/warranty>

Сатудан кейінгі қызмет үшін байланыс тұлғасы Xiaomi уәкілетті қызмет көрсету желісіндегі кез келген тұлға, Xiaomi уәкілетті дистрибьюторлары немесе сізге өнімді сатқан соңғы сатушы болуы мүмкін. Күмәніңіз болса, Xiaomi анықтауы мүмкін тиісті тұлғаға хабарласыңыз.

Өндіруші: Xiaomi Communications Co., Ltd.

Мекенжайы: #019, 9th Floor, Building 6, 33 Xi'erqi Middle Road, Haidian District, Beijing, 100085, China

Қосымша ақпарат алу үшін www.mi.com сайтына өтіңіз

Пайдаланушы нұсқаулығының нұсқасы: V1.0

Hướng dẫn an toàn Đọc kỹ hướng dẫn sử dụng này trước khi sử dụng và giữ lại để tham khảo.

CẢNH BÁO

Việc sử dụng không đúng cách có thể dẫn đến điện giật, hỏa hoạn, thương tích cá nhân hoặc hư hỏng khác.

- Trẻ em từ 8 tuổi trở lên và những người bị suy giảm khả năng về thể chất, giác quan hoặc tinh thần hoặc thiếu kinh nghiệm và kiến thức có thể sử dụng thiết bị này nếu được giám sát hoặc hướng dẫn về việc sử dụng thiết bị một cách an toàn và hiểu rõ các mối nguy hiểm có thể xảy ra. Trẻ em không được chơi với thiết bị. Trẻ em không được vệ sinh và bảo trì thiết bị mà không có sự giám sát.
- Thiết bị này không dành cho những người (kể cả trẻ em) bị suy giảm khả năng về thể chất, giác quan hoặc tinh thần, hoặc thiếu kinh nghiệm và kiến thức, trừ khi họ được người chịu trách nhiệm về sự an toàn của mình giám sát hoặc hướng dẫn sử dụng thiết bị.
- Cần giám sát trẻ em để đảm bảo chúng không nghịch thiết bị.
- Chỉ sử dụng thiết bị với bộ chuyển đổi nguồn <AD-D1401200200EU01> đi kèm.
- Đảm bảo rằng quạt đã được ngắt khỏi nguồn điện trước khi tháo lưới tản nhiệt phía sau.
- Nếu bộ đổi nguồn bị hỏng, nó phải được thay thế bởi nhà sản xuất, đại lý dịch vụ của nó hoặc những người có cùng chuyên môn để tránh nguy hiểm.
- Trong điều kiện hoạt động bình thường, cần giữ khoảng cách tối thiểu là 20 cm giữa ăng-ten của thiết bị này với cơ thể của người dùng.

-
- Trước khi vệ sinh hoặc thực hiện các công việc bảo trì khác, hãy ngắt thiết bị khỏi nguồn điện.
 - Không sử dụng quạt này ở nơi dễ bị ngã hoặc có các vật thể không ổn định khác ở gần.
 - Không sử dụng quạt ở môi trường có nhiều bụi bẩn để tránh làm hỏng quạt.
 - Không sử dụng quạt này trong môi trường nóng ẩm như phòng tắm.
 - Không sử dụng quạt nếu bộ đổi nguồn bị hỏng hoặc phích cắm điện bị lỏng.
 - Không sử dụng quạt nếu lưới phía sau chưa được lắp, bị lỏng hoặc bung ra.
 - Không cho phép trẻ em hoặc người lớn không có khả năng vận hành quạt này sử dụng sản phẩm.
 - Không cố gắng tự tháo rời hoặc sửa chữa quạt này.
 - Không kẹp, bẻ cong hoặc xoắn dây nguồn quá mức để tránh làm hỏng hoặc đứt lõi dây.
 - Không chọc ngón tay hoặc vật lạ vào lưới hoặc cánh quạt đang quay.
 - Giữ tóc và vải cách xa quạt để tránh chúng bị cuốn vào quạt.
 - Không sử dụng bất kỳ ổ cắm điện không phù hợp.
 - Ngắt kết nối quạt khỏi ổ cắm điện trước khi tháo lưới tản nhiệt phía sau.

THẬN TRỌNG

Lắp đặt

- Để tránh bị điện giật, hỏa hoạn, thương tích cá nhân hoặc hư hỏng khác, hãy đảm bảo quạt được lắp đặt đúng cách theo hướng dẫn trong hướng dẫn sử dụng này.
- Không kết nối quạt với ổ cắm điện cho đến khi quạt được lắp hoàn chỉnh.

Vận chuyển

- Ngắt kết nối quạt khỏi nguồn điện trước khi di chuyển nó.
- Khi di chuyển quạt, hãy giữ chắc quạt để tránh làm hỏng quạt hoặc thương tích cá nhân do quạt ngã xuống.

Sử dụng quạt

- Hãy ngừng sử dụng quạt ngay lập tức nếu quạt phát ra âm thanh bất thường, có mùi hôi, quá nóng, bị ngã, rung lắc hoặc có các lỗi khác.
- Không lắc quạt bằng tay để tránh làm hỏng cơ chế bên trong của nó.
- Không dựa vào hoặc nghiêng quạt khi nó đang chạy.

Bộ đổi nguồn

- Ngắt kết nối quạt khỏi ổ cắm điện trước khi bảo trì hoặc di chuyển quạt.
- Luôn rút phích cắm bộ đổi nguồn bằng cách kéo phích cắm điện thay vì kéo dây.

Chi tiết sản phẩm trong bao bì



1
Quạt

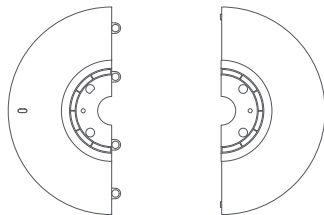

2
Đế trước



3
Đế sau

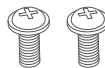

4
Vít M5 x 2



5
Khóa lục giác

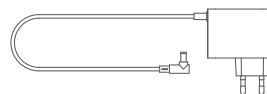

6
Bộ đổi nguồn



7
Hướng dẫn sử dụng

Lưu ý: Minh họa về sản phẩm, phụ kiện và giao diện người dùng trong hướng dẫn sử dụng chỉ mang tính chất tham khảo. Sản phẩm và chức năng thực tế có thể thay đổi do cải tiến sản phẩm.

Tổng quan về sản phẩm

Góc xem trên

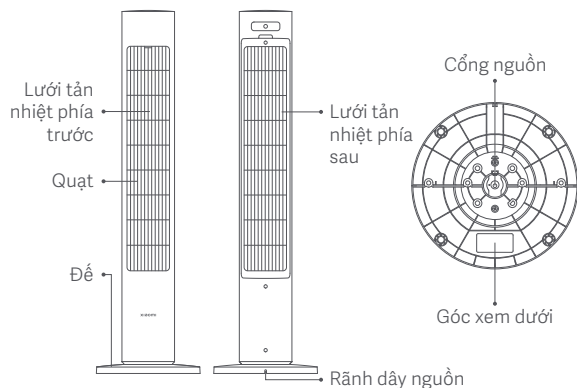
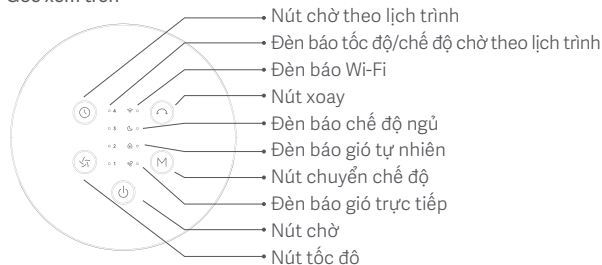

Cách lắp

Bước 1: Lắp đế

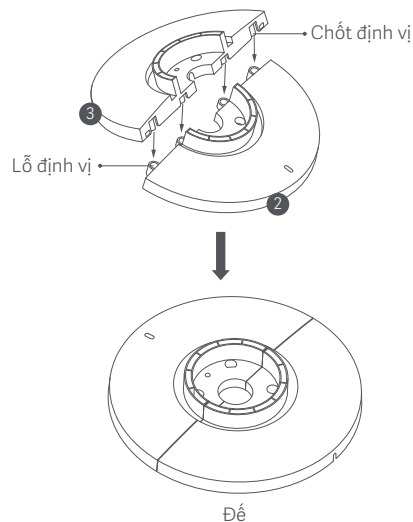

Căn chỉnh các chốt định vị của đế sau ③ với các lỗ định vị của đế trước ② và ấn chúng vào đúng vị trí sao cho đế sau và đế trước lắp ráp thành một mặt phẳng.

Bước 2: Lắp đế

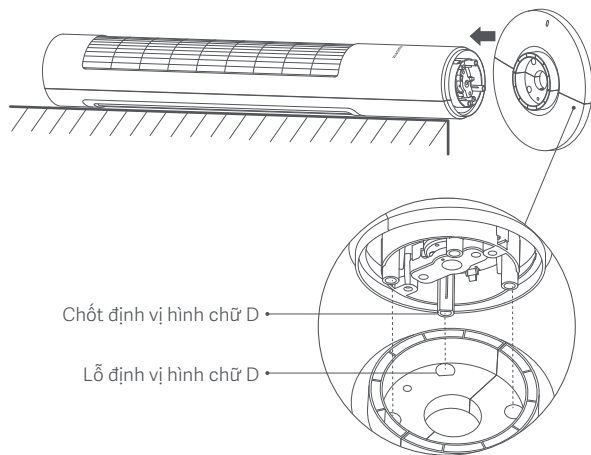

1. Đặt quạt nằm ngang trên bề mặt mềm. Sau đó lắp chốt định vị hình chữ D ở đáy quạt vào lỗ định vị hình chữ D của đế và ấn để lắp đế vào quạt.

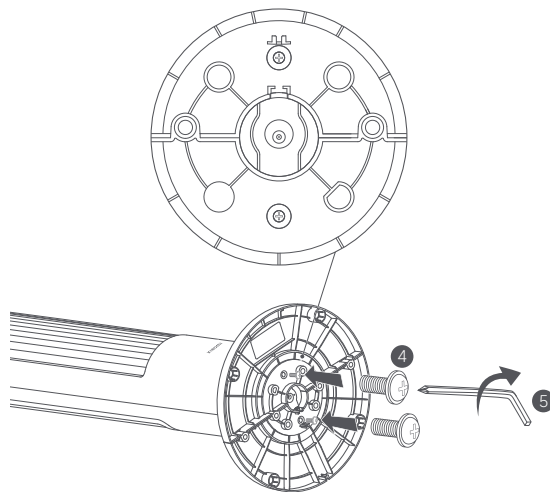

2. Đặt hai vít M5 (4) vào các lỗ vít của đế và siết chặt các vít theo chiều kim đồng hồ bằng khóa lục giác (5).

Bước 3: Kết nối bộ đổi nguồn

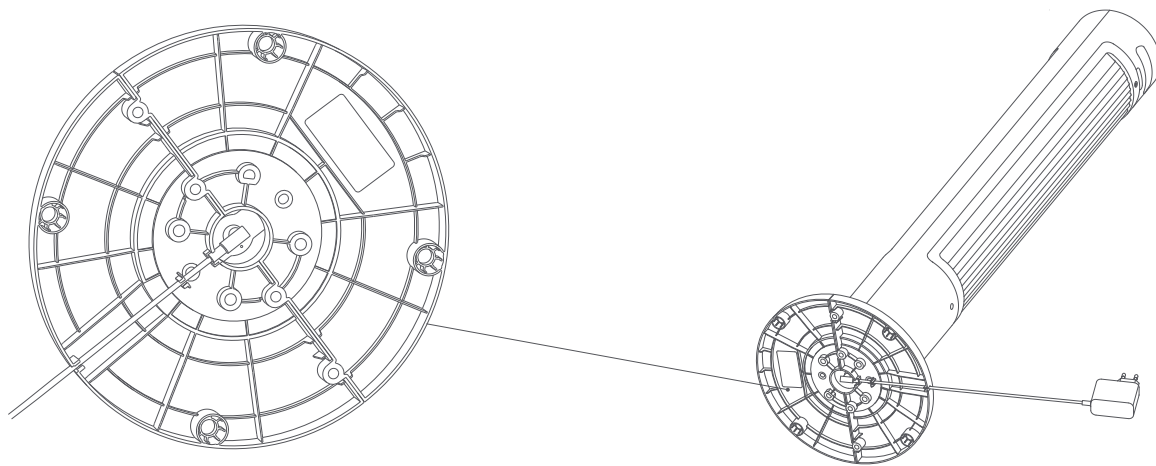

1. Kết nối bộ đổi nguồn **6** với cổng nguồn ở phía dưới quạt.
2. Lắp dây nguồn vào rãnh ở dưới cùng của đế và luồn qua cuối rãnh để hoàn tất việc lắp quạt.

Lưu ý: Việc duỗi thẳng dây nguồn đúng cách và lắp vào rãnh có thể giúp dây nguồn không bị đứt.

Cách sử dụng

Kết nối với ổ cắm điện

Cắm bộ đổi nguồn vào ổ cắm điện được nối đất. Khi bạn nghe thấy tiếng bíp, có nghĩa là quạt đã được kết nối với nguồn điện thành công.

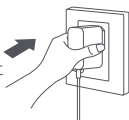

Bật/chờ

Bật

Nhấn nút để bật quạt. Khi bật lần đầu tiên, quạt ở chế độ gió trực tiếp với tốc độ mặc định là chậm.

Chờ

Nhấn nút để dừng quạt khi quạt đang chạy.

Tắt

Rút bộ đổi nguồn để tắt quạt.

Chuyển đổi tốc độ

Nhấn nút để điều chỉnh tốc độ và đèn báo tốc độ tương ứng sẽ sáng lên (xem bảng bên dưới). Sau khi tắt và bật lại quạt, tốc độ sẽ là tốc độ được sử dụng gần nhất.

Đèn báo	1	2	3	4
Mức tốc độ	Chậm	Trung bình	Nhanh	Turbo
Trạng thái đèn báo	●●●●	●●●●	●●●●	●●●●

Lưu ý:

- có nghĩa là đèn báo đang bật; ● có nghĩa là đèn báo đang tắt.
- Ở chế độ gió tự nhiên, mặc định các đèn báo 1, 2, 3 và 4 lần lượt thể hiện chế độ ven hồ, cắm trại, xanh lục và sân thượng. Bạn có thể vào ứng dụng để kiểm tra chi tiết.

Chuyển chế độ

- Nhấn nút để chuyển qua chế độ gió trực tiếp, gió tự nhiên và chế độ ngủ.
- Khi ở chế độ gió trực tiếp hoặc gió tự nhiên, đèn báo tương ứng sẽ vẫn sáng.
- Ở chế độ gió tự nhiên, nhấn nút tốc độ có thể chuyển đổi giữa bốn cài đặt gió tự nhiên là ven hồ, cắm trại, xanh lục và sân thượng. Mặc định, các đèn báo thể hiện bốn cài đặt theo thứ tự như được chỉ ra trong bảng. Thứ tự có thể được thay đổi trong ứng dụng.

Đèn báo	1	2	3	4
Chế độ gió tự nhiên	Ven hồ	Cắm trại	Xanh lục	Sân thượng
Trạng thái đèn báo	●●●●	●●●●	●●●●	●●●●

- Khi chuyển sang chế độ ngủ, đèn báo chế độ ngủ sẽ sáng lên và tất cả các đèn báo sẽ tắt nếu không có thao tác nào trong vòng năm giây, để tránh đèn làm ảnh hưởng đến giấc ngủ.
- Sau khi tắt và bật lại quạt, chế độ sẽ là chế độ được sử dụng gần nhất.

Lưu ý: Chế độ gió tự nhiên có thể được tùy chỉnh trong ứng dụng Mi Home/Xiaomi Home.

Cài đặt quay

Nhấn nút để bật hoặc tắt quay. Bạn có thể đặt phạm vi góc quay trong ứng dụng. Sau khi tắt và bật lại quạt, cài đặt quay sẽ là cài đặt quay được sử dụng gần nhất. Rút rời cắm quạt vào hoặc đặt lại kết nối Wi-Fi, sau đó bật quạt. Nó sẽ tự động hiệu chỉnh góc quay nếu chức năng quay được bật. Thời gian hiệu chỉnh thay đổi tùy theo các góc khác nhau, vui lòng kiên nhẫn chờ đợi.

Lưu ý: Khi kết nối Wi-Fi được đặt lại, phạm vi góc quay sẽ thay đổi về góc mặc định là 90°.

Chờ theo lịch trình

Nhấn nút  để chuyển qua thời gian chờ theo lịch trình: 1 giờ, 2 giờ, 3 giờ, 4 giờ và đã tắt, và (các) đèn báo tương ứng sẽ sáng lên (xem bảng bên dưới). Năm giây sau khi sử dụng chức năng chờ theo lịch trình, (các) đèn báo sẽ tiếp tục hiển thị trạng thái trước khi lên lịch cho thời gian chờ.

Chờ theo lịch trình	Đã tắt	1 giờ	2 giờ	3 giờ	4 giờ
Đèn báo	●●●●	*●●●	**●●	***●	****

Lưu ý: * có nghĩa là đèn báo đang bật; ● có nghĩa là đèn báo đang tắt.

Bật/Tắt Wi-Fi

Nhấn và giữ đồng thời các nút  và  trong bảy giây cho đến khi bạn nghe thấy âm thanh thông báo, sau đó Wi-Fi được bật hoặc tắt.

Đặt lại kết nối Wi-Fi

Nhấn và giữ đồng thời các nút  và . Khi bạn nghe thấy tiếng bip dài có nghĩa là Wi-Fi đã được đặt lại thành công và quạt đang chờ kết nối. Sau đó làm theo hướng dẫn trong ứng dụng Mi Home/Xiaomi Home để kết nối quạt với ứng dụng.

Kết nối Wi-Fi cần được đặt lại trong các trường hợp được liệt kê bên dưới:



- Tái khoản Xiaomi mà quạt được ghép nối đã bị thay đổi.
- Bộ định tuyến mà quạt kết nối đã bị thay đổi.
- Tái khoản hoặc mật khẩu của bộ định tuyến mà quạt kết nối đã bị thay đổi.
- Ứng dụng Mi Home/Xiaomi Home không thể điều khiển quạt.

Mô tả đèn báo và trạng thái Wi-Fi:

Trạng thái Wi-Fi	Đang chờ kết nối	Đang kết nối	Đã kết nối	Kết nối không thành công	Đã tắt
Đèn báo	Nhấp nháy màu cam	Nhấp nháy màu xanh lam	Màu xanh lam	Màu cam	Tắt



Bật/tắt khóa trẻ em

Bật khóa trẻ em

Để bật chức năng khóa trẻ em, hãy truy cập ứng dụng Mi Home/Xiaomi Home hoặc nhấn và giữ đồng thời các nút  và  trong 7 giây cho đến khi bạn nghe thấy tiếng bip dài.

Khi chức năng này được bật, quạt sẽ không phản hồi nếu nhấn bất kỳ nút nào nhưng tất cả các đèn báo sẽ nhấp nháy hai lần và thay vào đó, quạt sẽ phát ra tiếng bip hai lần.

Tắt khóa trẻ em

Để tắt chức năng khóa trẻ em, hãy truy cập ứng dụng Mi Home/Xiaomi Home hoặc bạn có thể nhấn và giữ đồng thời các nút  và  trong 7 giây cho đến khi bạn nghe thấy tiếng bip dài. Đặt lại Wi-Fi hoặc rút bỏ đổi nguồn rồi bật quạt cũng có thể tắt chức năng này.

Đang kết nối với Ứng dụng Mi Home/Xiaomi Home

Sản phẩm này tương thích với ứng dụng Mi Home/Xiaomi Home*.

Điều khiển thiết bị của bạn bằng ứng dụng Mi Home/Xiaomi Home.

Quét mã QR để tải xuống và cài đặt ứng dụng. Bạn sẽ được chuyển hướng đến trang thiết lập kết nối nếu ứng dụng đã được cài đặt. Hoặc tìm kiếm "Mi Home/Xiaomi Home" trong cửa hàng ứng dụng để tải xuống và cài đặt ứng dụng. Mở ứng dụng Mi Home/Xiaomi Home, nhấn "+" ở góc trên cùng bên phải, và sau đó làm theo lời nhắc để thêm thiết bị của bạn.

* Ứng dụng này có tên là ứng dụng Xiaomi Home tại Châu Âu (trừ Nga). Cần thiết đặt tên ứng dụng được hiển thị trên thiết bị của bạn làm tên mặc định.

Lưu ý: Phiên bản ứng dụng có thể đã được cập nhật, vui lòng làm theo các hướng dẫn trên phiên bản ứng dụng hiện tại.



1BD15CAA



Chăm sóc và Bảo trì

Các bộ phận có thể giặt: Lưới tản nhiệt phía sau & cánh quạt

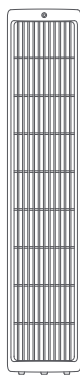

Lưới tản nhiệt phía sau



Cánh quạt

Sau khi tháo lưới tản nhiệt phía sau và cánh quạt, bạn có thể vệ sinh các bộ phận này bằng vải mềm hoặc miếng bọt biển sử dụng nước hoặc chất tẩy rửa trung tính pha loãng.

Lưu ý:

- Đảm bảo quạt đã được ngắt khỏi nguồn điện trước khi tháo rời hoặc vệ sinh.
- Sau khi vệ sinh lưới tản nhiệt phía sau và cánh quạt, hãy phơi khô ở nơi khô ráo, thoáng mát trước khi lắp chúng vào sử dụng.
- Tránh ánh nắng trực tiếp trong quá trình sử dụng hàng ngày.
- Không sử dụng chất pha loãng, xăng hoặc chất tẩy rửa để vệ sinh bất kỳ bộ phận nào.

Tháo lưới tản nhiệt phía sau

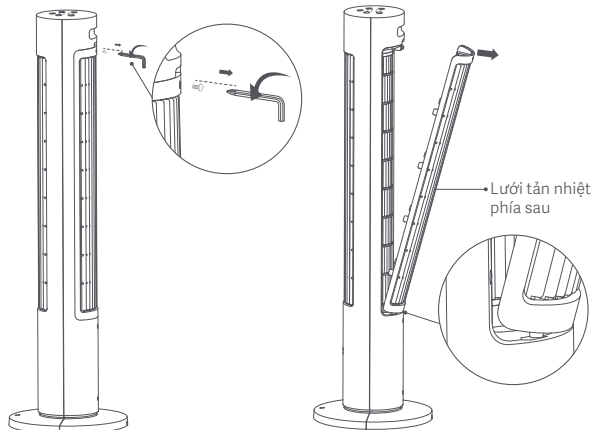

1. Sử dụng khóa lục giác **5** để vặn vít ngược chiều kim đồng hồ mà giữ chặt lưới tản nhiệt phía sau để tháo nó ra.

Lưu ý: Khi lắp lại lưới tản nhiệt phía sau, trước tiên hãy cắm các phích cắm ở dưới cùng của lưới tản nhiệt phía sau vào các khe của vỏ phía sau, sau đó nhả lưới tản nhiệt phía sau vào đúng vị trí từ dưới lên trên.

2. Kéo lưới tản nhiệt phía sau ra ngoài từ vết lõm ở phía trên lưới tản nhiệt phía sau để tháo nó ra.

Tháo cánh quạt

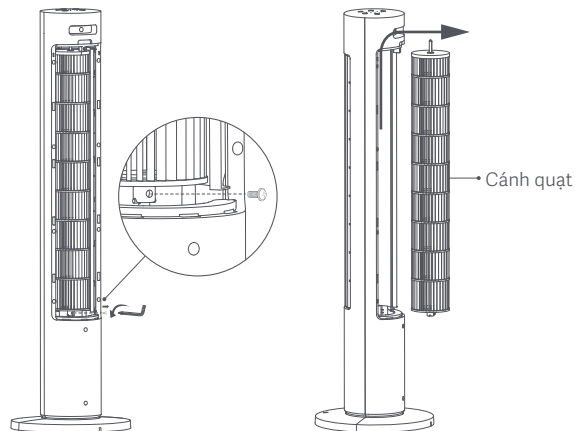

1. Sử dụng khóa lục giác ⑤ vặn vít ở dưới cùng của cánh quạt ngược chiều kim đồng hồ để tháo nó ra.

2. Đẩy cánh quạt lên phía trên ngăn, sau đó kéo nó ra ngoài để tháo nó.

Các bộ phận không thể rửa: Quạt & bộ đổi nguồn

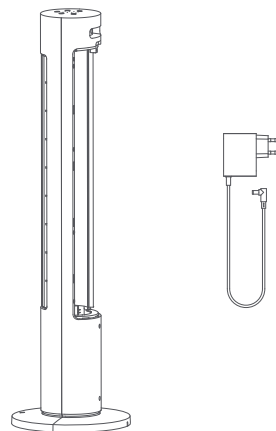

Dùng vải mềm, khô để lau nhẹ quạt và bộ đổi nguồn ⑥.

Lưu ý: Không sử dụng nước hoặc các chất lỏng khác để vệ sinh bất kỳ bộ phận nào, ngoại trừ lưới tản nhiệt phía sau và cánh quạt.

Xử lý sự cố

Vấn đề	Nguyên nhân có thể	Giải pháp
Quạt không hoạt động.	Quạt không được kết nối với nguồn điện.	Kết nối quạt với ổ cắm điện đáp ứng yêu cầu của quạt.
	Bộ đổi nguồn không được kết nối đúng cách.	Kết nối bộ đổi nguồn đúng cách.
	Chức năng khóa trẻ em được kích hoạt.	Tắt chức năng khóa trẻ em.
Quạt không thể kết nối với Wi-Fi.	Kết nối Wi-Fi là 5 GHz.	Kết nối mạng Wi-Fi 2,4 GHz.
	Quạt đã offline hơn nửa tiếng.	Đặt lại kết nối Wi-Fi.
	Wi-Fi bị tắt.	Bật Wi-Fi.
Cánh quạt bị kẹt.	Cánh quạt bị kẹt bởi vật lạ.	Rút phích cắm của quạt và loại bỏ vật lạ.
Quạt phát ra âm thanh bất thường khi quay.	Khi bật lần đầu tiên, quạt sẽ tìm kiếm vị trí xa nhất mà nó có thể quay.	Điều này là bình thường. Quạt sẽ ngừng phát ra âm thanh bất thường khi nó đã xác nhận được vị trí xa nhất mà nó có thể quay.
Chức năng quay không hoạt động.	Quạt ở trạng thái tự động quay.	Đợi quay tự động hoàn tất. Nó sẽ kéo dài tối đa 14 giây.

Thông số kỹ thuật

Tên	Quạt tháp thông minh Xiaomi 2	Điện áp định mức	12 V $\overline{\text{---}}$	Chiều dài dây nguồn	1,6 m
Model	BPTS02DMU	Công suất định mức	24 W	Kích thước sản phẩm	290 × 290 × 1014 mm
Loại	Quạt tháp	Phát ra tiếng ồn	≤ 63 dB(A)	Khả năng kết nối không dây	Wi-Fi IEEE 802.11 b/g/n 2,4 GHz
Trọng lượng tịnh	3,5 kg				
Tần số vô tuyến và công suất truyền vô tuyến					
Thông số kỹ thuật RF		Tần số hoạt động		Công suất đầu ra tối đa	
2,4 GHz Wi-Fi		2412–2472 MHz		< 20 dBm	

Yêu cầu về thông tin sản phẩm	Dữ liệu thử nghiệm
Tốc độ dòng quạt tối đa (F)	35,86 m ³ /phút
Đầu vào nguồn điện của quạt (P)	16,6 W
Giá trị dịch vụ (SV)	2,16 (m ³ /min)/W
Tốc độ chuyển động của không khí tối đa (C)	2,81 m/giây
Tiêu chuẩn đo lường giá trị dịch vụ	EN IEC 60879:2019
Tiêu thụ điện năng ở chế độ chờ (PSB)	Không có kết nối Wi-Fi: 0,222 W Có kết nối Wi-Fi: 0,685 W
Mức công suất âm thanh của quạt (LWA)	59,4 dB(A)
Tiêu thụ điện theo mùa (Q)	6,079 kWh/a
Chi tiết liên hệ	Xiaomi Communications Co., Ltd. #019, 9th Floor, Building 6, 33 Xi'erqi Middle Road, Haidian District, Beijing, 100085, China

Bộ đổi nguồn

Thông tin được xuất bản	Giá trị và độ chính xác	Đơn vị
Nhà sản xuất	Shenzhen AMC Technology Co., Ltd.	-
Mã model	AD-D1401200200EU01	-
Điện áp đầu vào	100–240	V~
Tần số AC đầu vào	50/60	Hz
Điện áp đầu ra	12,0	V---
Dòng điện đầu ra	2,0	A
Công suất đầu ra	24,0	W
Hiệu quả hoạt động trung bình	86,20	%
Hiệu quả khi tải thấp (10%)	73,0	%
Tiêu thụ điện năng không tải	0,10	W

Thông tin pháp lý về sự tuân thủ

Châu Âu — Tuyên bố về sự phù hợp của EU



Qua tài liệu này, Xiaomi Communications Co., Ltd. tuyên bố rằng thiết bị radio loại BPTS02DMU tuân thủ Chỉ thị 2014/53/EU. Toàn bộ nội dung của tuyên bố về sự phù hợp với EU có sẵn tại địa chỉ internet sau:
<http://www.mi.com/global/service/support/declaration.html>

Thông tin về việc tái chế và tiêu hủy



Tất cả các sản phẩm có biểu tượng này đều là rác thải thiết bị điện và điện tử (WEEE như trong 2012/19/EU), không nên vứt bỏ chúng cùng với rác thải sinh hoạt chưa phân loại. Thay vào đó, để bảo vệ môi trường và sức khỏe của mọi người, bạn nên mang thiết bị thải loại đến điểm thu gom được chỉ định để tái chế rác thải thiết bị điện và điện tử, do chính quyền hoặc cơ quan địa phương chỉ định. Việc tái chế và xử lý vứt bỏ đúng cách sẽ giúp ngăn ngừa những hậu quả tiêu cực tiềm tàng đối với môi trường và sức khỏe của con người. Vui lòng liên hệ với bên lắp đặt hoặc cơ quan địa phương để biết thêm thông tin về địa điểm cũng như các điều khoản và điều kiện của điểm thu gom.

THÔNG BÁO BẢO HÀNH

BẢO HÀNH NÀY CẤP CHO BẠN CÁC QUYỀN CỤ THỂ VÀ BẠN CÓ THỂ CÓ CÁC QUYỀN KHÁC THEO LUẬT Ở BANG, TỈNH HOẶC QUỐC GIA CỦA BẠN. TRÊN THỰC TẾ, Ở MỘT SỐ QUỐC GIA, TỈNH HOẶC BẢNG, LUẬT TIÊU DÙNG CÓ THỂ ÁP DỤNG MỘT THỜI HẠN BẢO HÀNH TỐI THIỂU. NGOÀI NHỮNG GÌ ĐƯỢC PHÉP THEO LUẬT, XIAOMI KHÔNG LOẠI TRỪ, GIỚI HẠN HAY ĐÌNH CHỈ CÁC QUYỀN KHÁC MÀ BẠN CÓ THỂ CÓ. ĐỂ HIỂU ĐẦY ĐỦ CÁC QUYỀN CỦA BẠN, XIN MỜI BẠN THAM KHẢO CÁC LUẬT Ở BANG, TỈNH HOẶC QUỐC GIA CỦA BẠN.

1. BẢO HÀNH SẢN PHẨM HỮU HẠN

XIAOMI bảo đảm rằng các Sản phẩm không có khiếm khuyết về vật liệu và gia công trong điều kiện sử dụng bình thường và sử dụng tuân theo hướng dẫn sử dụng sản phẩm tương ứng trong thời hạn bảo hành.

Thời hạn và các điều kiện liên quan đến bảo hành hợp pháp được áp dụng theo luật địa phương tương ứng. Để biết thêm thông tin về các lợi ích bảo hành cho người tiêu dùng, hãy truy cập trang web chính thức của Xiaomi: <https://www.mi.com/global/support/warranty>.

Xiaomi bảo đảm với người mua đầu tiên rằng sản phẩm của Xiaomi không có khiếm khuyết về vật liệu và gia công trong điều kiện sử dụng bình thường và sử dụng tuân theo hướng dẫn sử dụng sản phẩm tương ứng trong thời hạn bảo hành.

Xiaomi không bảo đảm rằng việc vận hành sản phẩm sẽ không có lỗi hay không bị gián đoạn.

Xiaomi không chịu trách nhiệm đối với những thiệt hại phát sinh từ sự không tuân thủ các hướng dẫn có liên quan đến việc sử dụng sản phẩm.

2. BIỆN PHÁP KHẮC PHỤC

Nếu có khiếm khuyết phần cứng được phát hiện và Xiaomi nhận được yêu cầu bồi thường hợp lệ trong Thời hạn bảo hành, thì Xiaomi sẽ (1) sửa chữa sản phẩm miễn phí, (2) thay thế sản phẩm, hoặc (3) hoàn tiền cho sản phẩm, trừ các chi phí vận chuyển có thể có.

3. CÁCH NHẬN DỊCH VỤ BẢO HÀNH

Để nhận dịch vụ bảo hành, bạn phải gửi sản phẩm trong bao bì nguyên bản hoặc bao bì tương tự có mức độ bảo vệ sản phẩm tương đương đến địa chỉ được Xiaomi chỉ định. Ngoại trừ phạm vi bị cấm theo luật áp dụng, Xiaomi có thể yêu cầu bạn đưa ra bằng chứng mua hàng và/hoặc tuân theo các yêu cầu đăng ký trước khi nhận dịch vụ bảo hành.

4. ĐIỀU KHOẢN LOẠI TRỪ VÀ GIỚI HẠN

Trừ trường hợp có quy định khác của Xiaomi, bảo hành hữu hạn này chỉ áp dụng cho sản phẩm do Xiaomi sản xuất hoặc được sản xuất cho Xiaomi và có thể nhận dạng bằng thương hiệu, nhãn hiệu hoặc logo "Xiaomi" hay "Mi".

Bảo hành hữu hạn này không áp dụng cho mọi (a) Thiệt hại do thiên tai, như: sét đánh, lũ xoáy, lũ lụt, hỏa hoạn, động đất hoặc các nguyên nhân bên ngoài khác; (b) Sự bất cẩn; (c) Mục đích sử dụng thương mại; (d) Sự thay đổi hoặc sửa đổi ở bất kỳ phần nào của sản phẩm; (e) Thiệt hại do sử dụng sản phẩm không phải của Xiaomi; (f) Thiệt hại do tai nạn, sự lạm dụng hoặc sử dụng sai cách; (g) Thiệt hại do vận hành sản phẩm ngoài mục đích sử dụng dự kiến hoặc được phép mà Xiaomi mô tả hoặc với nguồn điện hay điện áp không phù hợp; hoặc (h) Thiệt hại do dịch vụ (gồm cả nâng cấp và mở rộng) do bất kỳ ai không phải là đại diện của Xiaomi thực hiện.

Bạn có trách nhiệm sao lưu mọi dữ liệu, phần mềm hoặc tài liệu khác mà bạn có thể lưu trữ hoặc giữ gìn trong sản phẩm. Rất có thể dữ liệu, phần mềm hoặc tài liệu khác trong thiết bị sẽ bị mất hoặc bị định dạng lại trong quá trình thực hiện dịch vụ, Xiaomi không chịu trách nhiệm đối với các thiệt hại hoặc tổn thất đó.

Bên bán lại, đại lý hoặc nhân viên của Xiaomi không được ủy quyền thực hiện bất kỳ sự sửa đổi, mở rộng hay bổ sung nào đối với bảo hành hữu hạn này. Nếu có bất kỳ điều khoản nào bị tuyên là không hợp pháp hay không thể thực hiện, thì tính hợp pháp hoặc tính có thể thực hiện của các điều khoản còn lại sẽ không bị ảnh hưởng.

Các dịch vụ hậu mãi sẽ bị giới hạn ở quốc gia hoặc khu vực mua hàng ban đầu, trừ phi điều này bị luật pháp nghiêm cấm hoặc có hứa hẹn khác của Xiaomi.

Các sản phẩm không được nhập khẩu thích đáng và/hoặc không được Xiaomi sản xuất và/hoặc không được thu nhận thích đáng từ Xiaomi hoặc đơn vị bán chính thức của Xiaomi sẽ không được bảo hành theo các bảo hành hiện tại. Theo luật áp dụng, bạn có quyền hưởng bảo hành từ bên bán lẻ không chính thức đã bán sản phẩm. Do đó, Xiaomi mời bạn liên hệ với bên bán lẻ đã bán sản phẩm cho bạn.

Các bảo hành hiện tại không áp dụng tại Hồng Kông và Đài Loan.

5. BẢO HÀNH NGỤ Ý

Trừ phạm vi bị cấm theo luật áp dụng, mọi sự bảo hành ngụ ý (bao gồm các bảo hành về khả năng bán được và sự phù hợp với một mục đích cụ thể) sẽ có thời gian hữu hạn tương đương với thời hạn tối đa của bảo hành hữu hạn này. Một số khu vực pháp lý không cho phép hạn chế thời hạn của bảo hành ngụ ý, nên giới hạn nêu trên sẽ không được áp dụng trong các trường hợp đó.

6. GIỚI HẠN THIẾT HẠI

Trừ phạm vi bị cấm theo luật áp dụng, Xiaomi sẽ không chịu trách nhiệm đối với mọi thiệt hại phát sinh do tai nạn, các thiệt hại gián tiếp, đặc biệt hoặc do hậu quả, bao gồm nhưng không giới hạn ở tổn thất lợi nhuận, doanh thu hoặc dữ liệu, các thiệt hại phát sinh từ sự vi phạm điều kiện hoặc bảo hành ngụ ý hoặc rõ ràng, hay theo bất kỳ lý thuyết luật pháp nào khác, ngay cả khi Xiaomi đã được thông báo về khả năng xuất hiện các thiệt hại này. Một số khu vực pháp lý không cho phép loại trừ hay giới hạn các thiệt hại đặc biệt, gián tiếp hay do hậu quả, nên giới hạn nêu trên có thể không áp dụng cho bạn.

7. LIÊN HỆ VỚI XIAOMI

Khách hàng vui lòng truy cập trang web: <https://www.mi.com/global/support/warranty>

Người liên hệ đối với dịch vụ hậu mãi có thể là bất kỳ người nào trong mạng lưới dịch vụ được ủy quyền của Xiaomi, nhà phân phối được ủy quyền của Xiaomi hoặc bên bán hàng cuối cùng bán sản phẩm cho bạn. Nếu bạn có nghi ngại, hãy liên hệ với nhân viên thích hợp mà Xiaomi có thể xác định.

Інструкція з безпеки Уважно прочитайте цю інструкцію й збережіть її для подальшого використання.

ПОПЕРЕДЖЕННЯ

Неналежне використання приладу може спричинити ураження електричним струмом, пожежу, тілесні ушкодження або іншу шкоду.

- Приладом можуть користуватися діти віком від 8 років і старше й особи зі зниженими фізичними, сенсорними чи розумовими можливостями або без досвіду та знань під наглядом чи згідно з інструкцією щодо безпечного використання приладу за умови, що вони усвідомлюють пов'язані з цим небезпеки. Діти не повинні гратися з приладом. Діти не повинні виконувати очищення та користувацьке технічне обслуговування без нагляду дорослих.
- Прилад не призначений для використання людьми (зокрема, дітьми) зі зниженими фізичними, сенсорними або розумовими можливостями або без досвіду та знань, якщо вони не перебувають під наглядом або не пройшли інструктаж щодо використання приладу з боку особи, відповідальної за їхню безпеку.
- Діти мають перебувати під наглядом задля забезпечення того, щоб вони не грали з приладом.
- Прилад можна використовувати лише з адаптером живлення <AD-D1401200200EU01>, який входить до комплекту постачання приладу.
- Перш ніж знімати захисний кожух, переконайтеся в тому, що вентилятор відключений від мережі живлення.
- Щоб уникнути небезпеки, якщо адаптер живлення пошкоджено, його має замінити виробник, сервісний агент виробника або особа з подібною кваліфікацією.
- За нормальних умов використання між антеною цього обладнання та користувачем має зберігатися відстань не менше 20 см.

-
- Перш ніж очищувати прилад або виконувати інше технічне обслуговування, прилад необхідно від'єднати від електромережі.
 - Не використовуйте вентилятор у місцях, де він може впасти, або якщо поблизу є інші нестійкі предмети.
 - Не використовуйте вентилятор у дуже запиленому середовищі, щоб уникнути його пошкодження.
 - Не використовуйте вентилятор у спекотному та вологому середовищі, наприклад, у ванній кімнаті.
 - Не використовуйте вентилятор, якщо адаптер живлення пошкоджений або штекер живлення не закріплений.
 - Не використовуйте вентилятор, якщо його задня решітка не встановлена або нещільно закріплена.
 - Не дозволяйте використовувати цей виріб дітям або дорослим, які не вміють керувати вентилятором.
 - Не намагайтеся розібрати або ремонтувати вентилятор самотужки.
 - Надмірно не затискайте, не згинайте та не скручуйте шнур живлення, щоб не оголити або не зламати його серцевину.
 - Не вставляйте пальці або сторонні предмети в решітки чи лопаті вентилятора, що обертаються.
 - Тримайте волосся та тканини на відстані від вентилятора, щоб вони не потрапили у вентилятор.
 - Не використовуйте будь-яку неналежну електричну розетку.
 - Перш ніж знімати задню решітку вентилятора, від'єднайте вентилятор від електричної розетки.

ПРАВИЛА ТЕХНІКИ БЕЗПЕКИ

Встановлення

- Щоб уникнути ураження електричним струмом, пожежі, тілесних ушкоджень або іншої шкоди, переконайтеся, що вентилятор встановлено належним чином відповідно до відповідно до інструкції, наведеної в цьому посібнику користувача.
- Не підключайте вентилятор до електричної розетки, доки він не буде повністю зібраний.

Переміщення

- Перш ніж переміщувати вентилятор, від'єднайте його від джерела живлення.
- При переміщенні вентилятора тримайте його нерухомо, щоб уникнути пошкодження самого вентилятора або тілесних ушкоджень, спричинених падінням вентилятора.

Використання вентилятора

- негайно припиніть використовувати вентилятор, якщо він видає незвичні звуки, має запах, перегрівається, перекидається, тремтить або має інші несправності.
- Не допускайте ручного струшування вентилятора, щоб уникнути пошкодження його внутрішнього механізму.
- Не спирайтеся на вентилятор і не нахиляйте його під час роботи.

Адаптер живлення

- Від'єднайте вентилятор від електричної розетки, перш ніж виконувати технічне обслуговування або переміщувати прилад.
- Завжди від'єднуйте адаптер живлення від розетки за вилку, а не за шнур.

Комплект постачання



1

Вентилятор



2

Передня підставка



3

Задня підставка

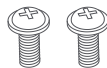

4

Гвинт M5 x 2



5

Шестигранний ключ

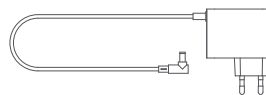

6

Адаптер живлення

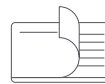

7

Посібник користувача

Примітка. Ілюстрації виробу, приладдя та користувацького інтерфейсу, наведені в цьому посібнику користувача, призначено виключно для довідки. Фактичний виріб і його функції можуть відрізнятися через подальше вдосконалення.

Опис виробу

Вид згори

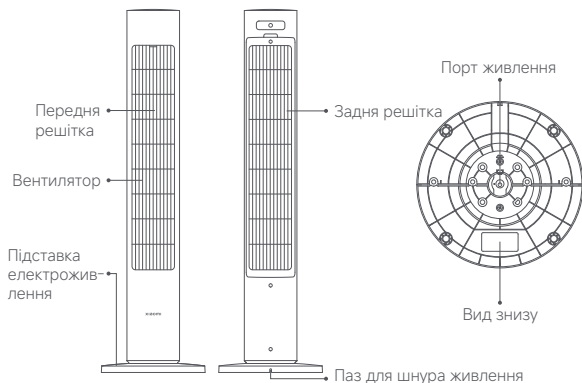
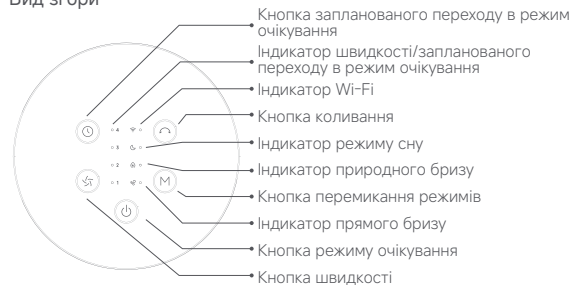

Як установити

Крок 1: Зібрати підставку

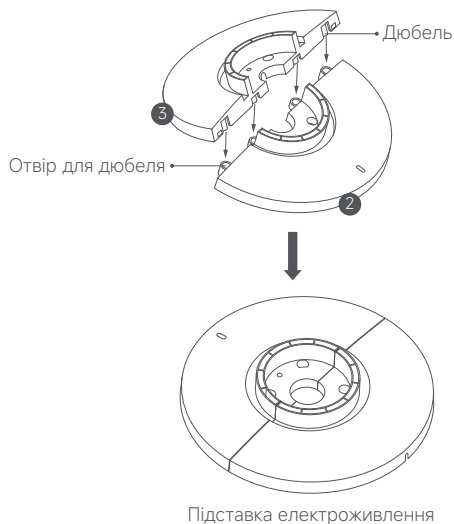

Вирівняйте дюбелі задньої підставки **3** із отворами для дюбелів передньої підставки **2** та притисніть їх на місці, щоб задня та передня підставки були зібрані в одну пласку підставку.

Крок 2: Встановіть підставку

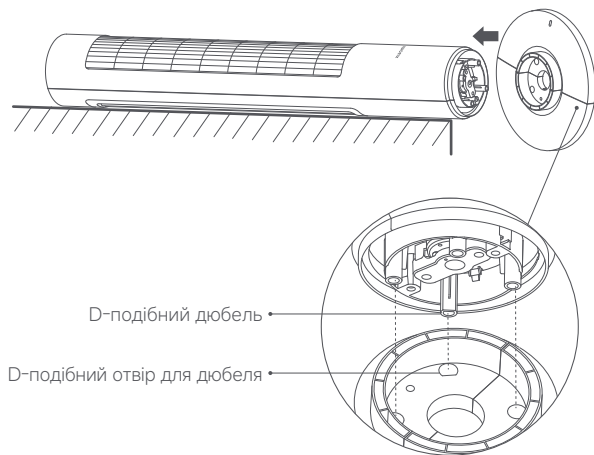

1. Поставте вентилятор горизонтально на м'яку поверхню. Потім вставте D-подібний дюбель у нижній частині вентилятора в D-подібний отвір для дюбеля в підставці та натисніть, щоб встановити підставку на вентилятор.

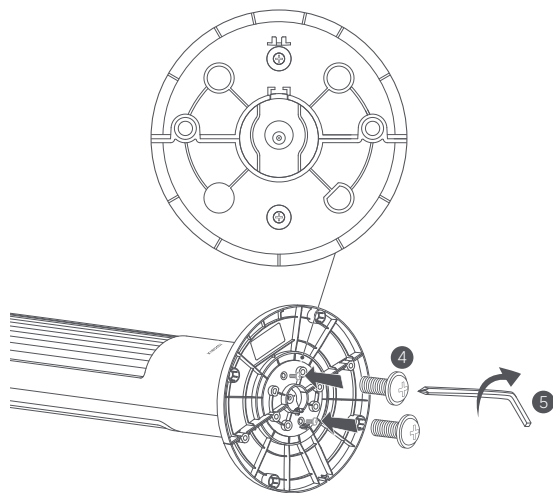

2. Вставте два гвинти М5 (4) в отвори для гвинтів підставки та затягніть гвинти за годинниковою стрілкою шестигранним ключем (5).

Крок 3: Підключіть адаптер живлення

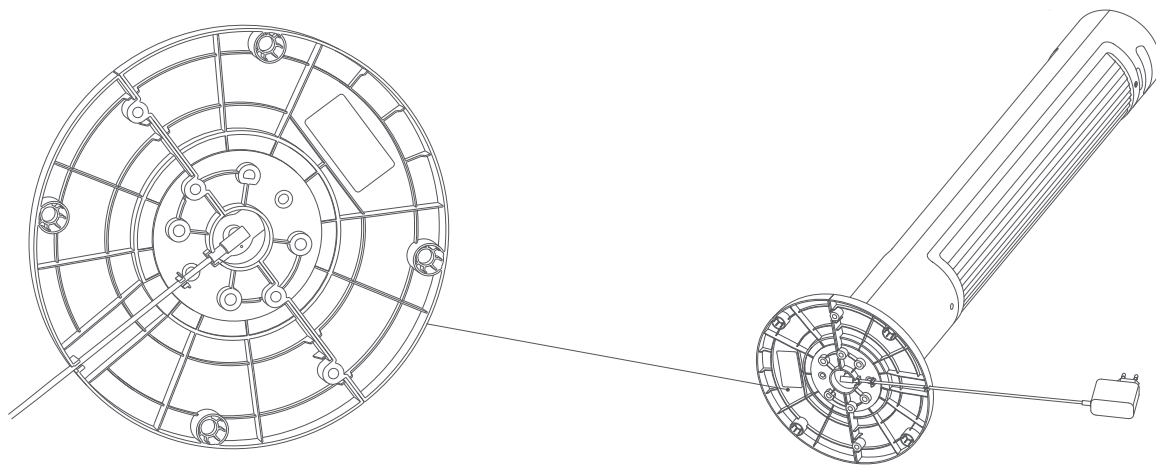

1. Підключіть адаптер живлення **6** до порту живлення в нижній частині вентилятора.
 2. Вставте шнур живлення в паз у нижній частині підставки та протягніть його крізь кінець канавки, щоб завершити встановлення вентилятора.
- Примітка: правильне розпрямлення шнура живлення та вставляння його в паз допоможе уникнути розриву шнура живлення.

Як використовувати

Підключення до електричної розетки

Підключіть адаптер живлення до підходящої електричної розетки. Коли ви чуєте звуковий сигнал, це означає, що вентилятор успішно підключено до мережі живлення.

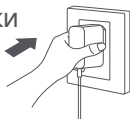

Увімкнення/режим очікування

Увімкнення

Щоб запустити вентилятор, натисніть кнопку . При першому увімкненні вентилятор за замовчуванням працює в режимі прямого бризу на повільній швидкості.

Режим очікування

Натисніть кнопку , щоб зупинити вентилятор під час роботи.

Вимкнення

Від'єднайте адаптер живлення від електричної розетки, щоб вимкнути вентилятор.

Перемикання швидкості

Натисніть кнопку , щоб регулювати швидкість, при цьому світяться відповідний індикатор швидкості (див. таблицю нижче). Після вимкнення та повторного увімкнення вентилятора швидкість буде останньою, що використовувалася.

Індикатор	1	2	3	4
Рівень швидкості	Повільно	Помірно	Високо	Турбо
Стан індикатора	*••••	•*•••	•••*•	••••*

Примітки:

- * означає, що індикатор увімкнений; • означає, що індикатор вимкнений.
- У режимі природного бризу індикатори 1, 2, 3 і 4 відповідно представляють режими «біля озера», «кемпінг», «зелень» і «тераса» за замовчуванням. Щоб ознайомитися з докладними відомостями, ви можете перейти до програми.

Режим перемикання

- Натисніть кнопку , щоб перемикати режими прямого бризу, природного бризу та сну.
- У режимі прямого або природного бризу світиться відповідний індикатор.
- У режимі природного бризу способом натиснення кнопки швидкості можна перемикати чотири настройки природного бризу, а саме: «біля озера», «кемпінг», «зелень» і «тераса». Індикатори є чотирма настройками в порядку, зазначеному в таблиці за замовчуванням. У програмі можна змінити порядок.

Індикатор	1	2	3	4
Режим природного бризу	Біля озера	Кемпінг	Зелень	Тераса
Стан індикатора	*••••	•*•••	•••*•	••••*

- Під час переходу в режим сну індикатор режиму сну світиться, потім усі індикатори гаснуть, якщо протягом п'яти секунд не виконуються жодних дій, щоб запобігти впливу індикаторів на сон людини.
- Після вимкнення та повторного увімкнення вентилятора режим буде останнім, що використовувався.

Примітка: режим природного бризу можна настроїти в програмі Mi Home/Xiaomi Home.

Настройка коливання

Натисніть кнопку , щоб увімкнути або вимкнути коливання. У програмі ви можете настроїти кут коливань. Після вимкнення та повторного увімкнення вентилятора настройка коливань буде останньою, що використовувалася. Від'єднайте вентилятор від електромережі, а потім знову під'єднайте вентилятор до електромережі або скиньте з'єднання Wi-Fi, потім увімкніть вентилятор. Вентилятор автоматично калібрує кут коливання, якщо функцію коливання увімкнено. Час калібрування залежить від різних кутів, очікуйте.

Примітка: після скидання з'єднання Wi-Fi діапазон кута коливань зміниться на кут за замовчуванням 90°.



Запланований режим очікування

Натисніть кнопку , щоб перейти до запланованого часу очікування в циклічному порядку: 1 година, 2 години, 3 години, 4 години й вимкнено. При цьому світлитимуться відповідні індикатори (див. таблицю нижче). Через п'ять секунд після використання функції запланованого переходу в режим очікування індикатор(-и) відновлюється(-ються), щоб вказати стан, перш ніж вказувати запланований режим очікування.



Запланований режим очікування	Відключено	1 година	2 години	3 години	4 години
Індикатор	●●●●	★●●●	★★●●	★★★●	★★★★

Примітка: ★ означає, що індикатор увімкнений; ● означає, що індикатор вимкнений.

Увімкнення/вимкнення Wi-Fi

Одночасно натисніть кнопки  і , утримуйте ці кнопки протягом семи секунд, доки не почуєте звук сповіщення, після чого Wi-Fi вмикається або вимикається.

Скидання підключення до Wi-Fi

Одночасно натисніть і утримуйте кнопки  і . Коли почуєте довгий звуковий сигнал, це означає, що Wi-Fi успішно скинуто, а вентилятор очікує підключення. Потім дотримуйтеся вказівок у програмі Mi Home/Xiaomi Home, щоб підключити вентилятор до програми.

Підключення до Wi-Fi необхідно скидати за наведених нижче обставин:



- Обліковий запис Xiaomi, до якого підключено вентилятор, змінився.
- Змінився маршрутизатор, до якого підключений вентилятор.
- Змінився обліковий запис або пароль маршрутизатора, до якого підключено вентилятор.
- Програми Mi Home/Xiaomi Home не вдається керувати вентилятором.

Опис стану Wi-Fi та індикатора:



Стан Wi-Fi	Очікує підключення	Виконується підключення	Підключено	Підключитися не вдалося	Відключено
Індикатор	Блимає оранжевим	Блимає блакитним	Синій	Оранжевий	Вимк.

Увімкнення/вимкнення блокування від дітей

Увімкнення блокування від дітей

Щоб увімкнути функцію блокування від дітей, перейдіть у програму Mi Home/Xiaomi Home або одночасно натисніть і утримуйте кнопки  та  протягом семи секунд, доки не почуєте довгий звуковий сигнал. Після ввімкнення функції вентилятор не реагуватиме на натискання будь-якої кнопки, але при цьому всі індикатори блимнуть двічі, а вентилятор двічі подає звуковий сигнал.

Вимкнення блокування від дітей

Щоб вимкнути функцію блокування від дітей, перейдіть у програму Mi Home/Xiaomi Home або одночасно натисніть і утримуйте кнопки  та  протягом семи секунд, поки не почуєте довгий звуковий сигнал. Скидання Wi-Fi або відключення адаптера живлення з наступним увімкненням вентилятора також може вимкнути цю функцію.

Підключення за допомогою програми Mi Home/Xiaomi Home

Цей вибір працює з програмою Mi Home/Xiaomi Home*. Керуйте своїм пристроєм за допомогою програми Mi Home/Xiaomi Home.

Скануйте QR-код, щоб завантажити й інстальювати програму. Ви перейдете на сторінку настройки підключення, якщо програма вже встановлена. Або знайдіть «Mi Home/Xiaomi Home» у магазині програм, щоб завантажити й інстальювати програму. Відкрийте програму Mi Home/Xiaomi Home, натисніть «+» у верхньому правому куті та дотримуйтеся вказівок, щоб додати свій пристрій.

* У Європі (крім Росії) ця програма називається Xiaomi Home. Потрібно вибрати назву програми за замовчуванням, що відображається на пристрої. Примітка: версія програми може бути оновлено. Дотримуйтеся вказівок для поточної версії програми.



1BD15CAA



Догляд і технічне обслуговування

Деталі, що підлягають промиванню: задня решітка, лопаті вентилятора

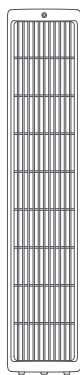

Задня решітка



Лопаті вентилятора

Коли зняті задня решітка та лопаті вентилятора, ці деталі підлягають очищенню м'якою тканиною або губкою з використанням води або розведеного нейтрального миючого засобу.

Примітки:

- Вентилятор обов'язково має бути відключений від джерела живлення, перш ніж розбирати або очищувати виріб.
- Після очищення задньої решітки та лопатей вентилятора, висушіть ці деталі в прохолодному та сухому місці, перш ніж встановлювати їх для використання.
- Уникайте прямих сонячних променів під час повсякденного використання.
- Не використовуйте розчинники, бензин або миючі засоби для очищення будь-яких деталей.

Зняття задньої решітки

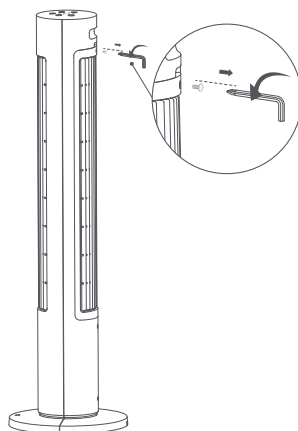

1. За допомогою шестигранного ключа ⑤ поверніть проти годинникової стрілки гвинт, який кріпить задню решітку, щоб зняти решітку.

Примітка: при встановленні задньої решітки назад, спочатку вставте заглибки в нижній частині задньої решітки в пази заднього корпусу, потім закріпіть задню решітку на місці від низу до верху.

2. Потягніть задню решітку назовні з поглиблення у верхній частині задньої решітки, щоб зняти її.

Видалення лопаті вентилятора

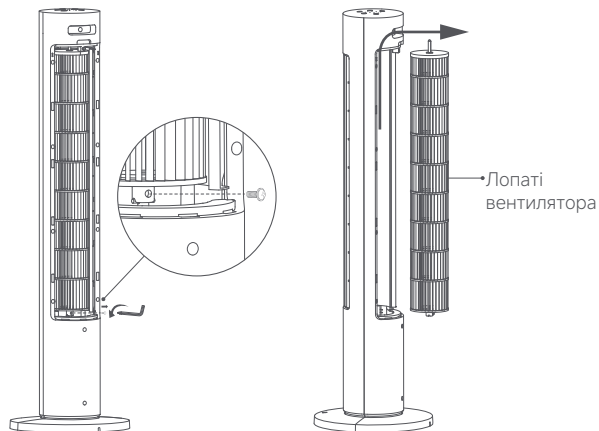

1. Використовуйте шестигранний ключ **5**, щоб повернути гвинт у нижній частині лопаті вентилятора проти годинникової стрілки та зняти лопаті вентилятора.

2. Натисніть на лопаті вентилятора вгору до верхньої частини відсіку, потім потягніть назовні, щоб вийняти.

Деталі, що не підлягають миттю: вентилятор і адаптер живлення

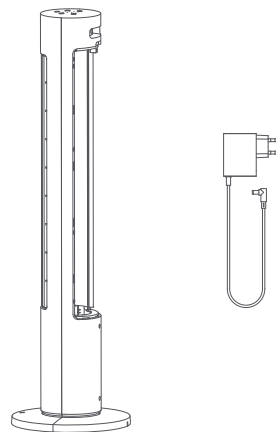

Використовуйте м'яку суху тканину, щоб обережно протерти вентилятор і **6** адаптер живлення.

Примітка: не використовуйте воду чи інші рідини для очищення будь-яких деталей, окрім задньої решітки та лопаті вентилятора.

Вирішення проблем

Проблема	Можлива причина	Рішення
Вентилятор не працює.	Вентилятор не підключений до живлення.	Підключіть вентилятор до електричної розетки, яка відповідає вимогам вентилятора.
	Адаптер живлення під'єднано неправильно.	Правильно підключіть адаптер живлення.
	Увімкнено функцію блокування від дітей.	Вимкніть функцію блокування від дітей.
Вентилятор не може підключитися до Wi-Fi.	З'єднання Wi-Fi є на швидкості 5 ГГц.	Підключіться до мережі Wi-Fi 2,4 ГГц.
	Вентилятор перебував у автономному режимі більше півгодини.	Скινήть підключення Wi-Fi.
	Wi-Fi вимкнений.	Увімкніть Wi-Fi.
Застрягла лопать вентилятора.	У лопатях вентилятора застрягли сторонні предмети.	Вийміть вилку вентилятора з розетки й видаліть сторонні предмети.
Вентилятор видає незвичайні звуки при коливанні.	При першому увімкненні вентилятор шукатиме найдаліше положення, до якого він може коливатися.	Це нормально. Вентилятор перестане подавати незвичні звуки при виявленні найдалішого положення, до якого він може коливатися.
Функція коливання не працює.	Вентилятор перебуває в стані автоколивання.	Дочекайтеся завершення автоколивання. Це триватиме максимум 14 секунд.

Характеристики

Назва	Інтелектуальний баштовий вентилятор Xiaomi Smart Tower Fan 2	Номінальна напруга	12 В	Довжина шнура живлення	1,6 м
Модель	BPTS02DMU	Номінальна потужність	24 Вт	Розміри виробу	290 × 290 × 1014 мм
Тип	Баштовий вентилятор	Емісія шуму	≤ 63 дБ (А)	Бездротове підключення	Wi-Fi IEEE 802.11 b/g/n, 2,4 ГГц
Вага нетто	3,5 кг				
Радіочастота та потужність радіопередачі					
Радіочастотна специфікація		Робоча частота	Максимальна вихідна потужність		
Wi-Fi 2,4 ГГц		2412–2472 МГц	<20 дБм		

Вимоги до інформації про виріб	Дані випробувань
Максимальна швидкість повітряного потоку вентилятора (F)	35,86 м ³ /хв.
Вхідна потужність вентилятора (P)	16,6 Вт
Вартість обслуговування (SV)	2,16 (м ³ /хв.)/Вт
Максимальна швидкість повітряного потоку (C)	2,81 м/сек
Стандарт вимірювання вартості обслуговування	EN IEC 60879:2019
Споживання енергії в режимі очікування (PSB)	Без підключення до Wi-Fi: 0,222 Вт Із підключенням до Wi-Fi: 0,685 Вт
Рівень шуму вентилятора (LWA)	59,4 дБ (A)
Сезонне споживання електроенергії (Q)	6,079 кВт/г/а
Контактна інформація	Сяомі Коммунікейшнс Ко., Лтд. #019, 9тх Флоор, Білдінг 6, 33 Сіерці Міддл Роад, Хайдян Дістрікт, Пекін, 100085, Китай

Адаптер живлення

Опублікована інформація	Значення та одиниця точності	Одиниця вимірювання
Виробник	Shenzhen AMC Technology Co., Ltd.	-
Ідентифікатор моделі	AD-D1401200200EU01	-
Вхідна напруга	100-240	В~
Вхідна частота змінного струму	50/60	Гц
Вихідна напруга	12,0	В---
Вихідний струм	2,0	А
Вихідна потужність	24,0	Вт
Середній ККД активного режиму	86,20	%
ККД при низькому навантаженні (10 %)	73,0	%
Споживання енергії без навантаження	0,10	Вт

Інформація про відповідність вимогам

Європа — Декларація відповідності для ЄС



Цим компанія Сяомі Коммунікейшнс Ко., Лтд. заявляє, що радіообладнання типу BPTS02DMU відповідає Директиві 2014/53/EU. Повний текст заяви для ЄС про відповідність наведено в Інтернеті за такою адресою:
<http://www.mi.com/global/service/support/declaration.html>

Інформація про утилізацію та переробку відходів



Усі продукти, позначені цим символом, вважаються відходами електричного та електронного обладнання (WEEE відповідно до директиви 2012/19/EU), які слід утилізувати окремо від несортованих побутових відходів. Щоб захистити здоров'я людей і навколишнє середовище, потрібно здавати непрацююче обладнання до спеціалізованих пунктів збору, визначених державними або місцевими органами влади, для подальшої переробки. Правильна утилізація та переробка допоможуть запобігти негативним наслідкам для навколишнього середовища та здоров'я людей. За додатковою інформацією про розташування та умови роботи подібних пунктів збору звертайтеся до компанії, яка виконала встановлення, або до місцевих органів влади.



ГАРАНТІЙНІ ЗОБОВ'ЯЗАННЯ

ЦЯ ГАРАНТІЯ НАДАЄ ВАМ ПЕВНІ ПРАВА. ВИ ТАКОЖ МОЖЕТЕ МАТИ ІНШІ ПРАВА, НАДАНІ ЗА ЗАКОНОМ ВАШОЇ КРАЇНИ, ПРОВІНЦІЇ АБО ШТАТУ. У ДЕЯКИХ КРАЇНАХ, ПРОВІНЦІЯХ АБО ШТАТАХ ЗАКОН ПРО СПОЖИВАЧІВ МОЖЕ ПЕРЕДБАЧАТИ МІНІМАЛЬНИЙ ГАРАНТІЙНИЙ ПЕРІОД. ХІАОМІ НЕ ВИКЛЮЧАЄ, НЕ ОБМЕЖУЄ ТА НЕ ПРИПІНЯЄ ІНШІ ПРАВА, ЯКІ МОЖУТЬ У ВАС БУТИ, У БІЛЬШИЙ МІРІ, НІЖ ЦЕ ДОЗВОЛЕНО ЗАКОНОМ. ДЛЯ ПОВНОГО РОЗУМІННЯ ВАШИХ ПРАВ ПРОПОНУЄМО ВАМ ОЗНАЙОМИТИСЬ ІЗ ЗАКОНАМИ ВАШОЇ КРАЇНИ, ПРОВІНЦІЇ АБО ШТАТУ.

1. ОБМЕЖЕНА ГАРАНТІЯ НА ПРОДУКТ

ХІАОМІ гарантує відсутність фізичних дефектів Продукту впродовж Гарантійного періоду за умов звичайного користування відповідно до інструкції користувача Продукту.

Строки та умови гарантійного обслуговування, передбачені законодавством, регулюються відповідними законами. Докладну інформацію про додаткове гарантійне обслуговування див. на офіційному сайті Xiaomi: <https://www.mi.com/global/support/warranty>.

Хіаомі гарантує первинному покупцеві, що Продукт Хіаомі не матиме дефектів матеріалів і виготовлення впродовж гарантійного періоду за умов звичайного користування.

Хіаомі не гарантує, що Продукт працюватиме безперервно або без помилок.

Хіаомі не несе відповідальності за збитки, що виникли внаслідок недотримання інструкцій щодо використання Продукту.

2. ЗАСОБИ ПРАВОВОГО ЗАХИСТУ

Якщо буде виявлено дефект обладнання й компанія Хіаомі отримає дійсну скаргу впродовж Гарантійного періоду, Хіаомі зобов'язується (1) відремонтувати Продукт безкоштовно, (2) замінити Продукт або (3) відшкодувати вартість Продукту за винятком можливих витрат на транспортування.

3. ЯК ОТРИМАТИ ГАРАНТІЙНЕ ОБСЛУГОВУВАННЯ

Щоб отримати Гарантійне обслуговування, Продукт має бути доставлено в оригінальній або подібній упаковці, що забезпечує рівноцінний ступінь захисту Продукту, за адресою, указаною Хіаомі. За винятком випадків, заборонених чинним законодавством, для отримання гарантійного обслуговування Хіаомі може висувати вимоги щодо пред'явлення доказів придбання Продукту та/або реєстрації Продукту.

4. ВИНЯТКИ Й ОБМЕЖЕННЯ

Якщо компанією Хіаомі не передбачено інше, ця Обмежена гарантія застосовується тільки до Продукту, який вироблено компанією Хіаомі або для неї, що можна ідентифікувати за торговельною маркою, торговим найменуванням або прикріпленим логотипом Хіаомі або Мі.

Обмежена гарантія не застосовується в таких випадках: (а) пошкодження через стихійне лихо, як-от удар блискавки, торнадо, повінь, пожежа, землетрус або інші зовнішні причини; (б) недбалість; (в) комерційне використання; (г) зміни або модифікації будь-якої частини Продукту; (д) пошкодження, спричинене використанням продуктів, вироблених не компанією Хіаомі; (е) пошкодження, спричинене через нещасний випадок, неправильне поводження або неправильне використання; (є) пошкодження через використання Продукту за межами дозволеного або не за призначенням, як описано компанією Хіаомі, або через неправильну напругу чи інші характеристики

електроживлення; (ж) пошкодження через обслуговування (включно з оновленнями й розширеннями), виконане не представником Хіаомі. Ви відповідаєте за резервне копіювання будь-яких даних, програмного забезпечення або інших матеріалів, які ви можете зберігати на продукті. Є ймовірність, що такі дані, програмне забезпечення або інші матеріали будуть втрачені або переформатовані під час обслуговування, і компанія Хіаомі не несе відповідальності за будь-які такі пошкодження або втрату. Торгові представники, агенти й працівники Хіаомі не вповноважені вносити будь-які зміни, доповнення або додатки до цієї Обмеженої гарантії. Якщо будь-яка умова вважатиметься незаконною або такою, що не має позовної сили, це не зменшить законність або позовну силу решти умов і не вплине на них. Якщо це не заборонено законом і якщо компанія Хіаомі не обіцяла інше, післяпродажні послуги буде обмежено країною або регіоном первісного придбання. На продукти, які не було належним чином імпортовано та/або не було належним чином вироблено компанією Хіаомі та/або не було належним чином придбано в компанії Хіаомі або офіційного продавця Хіаомі, ці гарантії не поширюються. Згідно з чинним законодавством ви можете мати право на гарантії від неофіційного роздрібного продавця, який продав продукт. Тому Хіаомі пропонує вам звернутися до роздрібного продавця, у якого ви придбали продукт. Поточні гарантії не застосовуються в Гонконгу й на Тайвані.

5. ГАРАНТІЯ, ЯКА МАЄТЬСЯ НА УВАЗІ

Окрім випадків, заборонених чинним законодавством, усі гарантії, які мають на увазі (включно з гарантіями товарної придатності та придатності для конкретної цілі) діють не довше цієї обмеженої гарантії. У деяких юрисдикціях не дозволяється обмежувати тривалість гарантії, які мають на увазі, тому в них зазначене вище обмеження не буде застосовано.

6. ОБМЕЖЕННЯ ЩОДО ЗБИТКІВ

Окрім випадків, заборонених чинним законодавством, Хіаомі не несе відповідальності за будь-які випадкові, непрямі, особливі або наслідкові збитки, зокрема втрату прибутків, доходу або даних, збитки, що виникають через порушення явної або такої, що має на увазі, гарантії чи умови, або на будь-якій іншій юридичній підставі, навіть якщо компанію Хіаомі повідомляли про ймовірність таких збитків. У деяких юрисдикціях не дозволяється виключати або обмежувати особливі, непрямі або наслідкові збитки, тому зазначене вище обмеження або виняток може не застосовуватися до вас.

7. КОНТАКТНА ІНФОРМАЦІЯ ХІАОМІ

Відвідайте веб-сайт (для клієнтів): <https://www.mi.com/global/support/warranty>

Контактна особа з питань післяпродажного обслуговування може бути будь-якою особою з авторизованої сервісної мережі Хіаомі, авторизованим дистриб'ютором Хіаомі або кінцевим постачальником, який продав продукт вам. У разі виникнення запитань звертайтеся до відповідної особи, яку може вказати Хіаомі.

Виробник: Сяомі Коммунікейшнс Ко., Лтд.

Адреса: #019, 9тх Флоор, Білдінг 6, 33 Серці Міддл Роад, Хайдян Дістрікт, Пекін, 100085, Китай

Імпортовано: Смарт Діджитал - Компанія вільної зони

Адреса: Дубайський кременієвий оазис - Міжнародна вільна зона Влада, Міжнародна вільна зона Влада Пропертіз, Дубайський кременієвий оазис

Тел.: +971581944332

Ел. пошта: Office@smarttlp.uk

Щоб дізнатися більше, відвідайте сайт www.mi.com

Версія посібника користувача: V1.0

EU REP.

Xiaomi Technology Netherlands B.V.
Prinses Beatrixlaan 582, 2595BM, The Hague, The Netherlands
contact@support.mi.com

UK REP.

Xiaomi Technology UK Limited
Davidson House, Forbury Square, Reading, Berkshire RG1 3EU
contact@support.mi.com

