项目名称 小米电动滑板车 4 Lite (2nd Gen)

版本号 德规

设计时间 20231129

物料名称 使用说明书

设计师 李波

审核 黄振祥

材质工艺要求:

材质要求: 80g 金东太空梭哑粉纸, 骑马钉

颜色及专色: Pantone Cool Gray 11C

尺寸要求: 140*140mm, 长宽公差各 $\pm 0.5\text{mm}$

变更履历:

注: 此页面非印刷内容

xiaomi Electric Scooter 4 Lite (2nd Gen) User Manual
Xiaomi Elektroroller 4 Lite (2. Gen) Originalbetriebsanleitung



Safety Reminder/Sicherheitshinweis

Battery and Charging Precautions

- Do not charge if the charging port, power adapter, or power outlet is wet. Read the user manual carefully before charging.
- Before charging, turn off the scooter or make sure it is not running.
- Do not use any third-party battery or power adapter.
- Charge at a temperature between 0°C and 45°C. Failure to properly charge the scooter within the specified temperature range could damage the battery.
- Do not dismantle, repair, or modify the battery on your own, as it contains hazardous substances.
- If you are not planning to use the scooter for an extended period, turn it off, fully charge it, and store it in a cool, dry place. To prevent damage from over-discharging, charge your scooter at least once every two months.

Vorsichtsmaßnahmen für den Akku und das Aufladen

- Laden Sie nicht, wenn der Ladeanschluss, das Netzteil oder die Steckdose nass ist. Lesen Sie vor dem Aufladen die Betriebsanleitung sorgfältig durch.
- Schalten Sie den Roller vor dem Aufladen aus oder stellen Sie sicher, dass er nicht läuft.
- Verwenden Sie keine Akkus oder Netzteile von Drittanbietern.
- Laden Sie bei einer Temperatur zwischen 0 °C und 45 °C auf. Wenn Sie den Roller nicht innerhalb des angegebenen Temperaturbereichs aufladen, kann der Akku beschädigt werden.
- Zerlegen, reparieren oder modifizieren Sie den Akku nicht selbst, da er gefährliche Substanzen enthält.
- Wenn Sie den Roller über einen längeren Zeitraum nicht verwenden möchten, schalten Sie ihn aus, laden Sie ihn vollständig auf und bewahren Sie ihn an einem kühlen, trockenen Ort auf. Um Schäden durch Überentladung zu vermeiden, laden Sie Ihren Roller mindestens einmal alle zwei Monate auf.

Environmental Notice

The scooter contains a rechargeable lithium-ion battery pack, which will cause harm to the environment when being discarded. To properly dispose of the scooter, follow the instructions below and ask a professional to remove the battery pack from the scooter:

1. Make sure to use up the battery before removing it. Disconnect the scooter from power, and then unscrew and remove the bottom cover.
2. Unplug the battery connector to remove it. Do not damage the battery case to avoid injury.
3. Take the removed battery to the professional recycling facility to properly dispose of it.

Umweltschutzhinweise

Der Roller enthält ein wiederaufladbares Lithium-Ionen-Akkupack, das bei der Entsorgung schädlich für die Umwelt ist. Um den Roller ordnungsgemäß zu entsorgen, befolgen Sie die nachstehenden Anweisungen und bitten Sie einen Fachmann, das Akkupack aus dem Roller zu entfernen:

1. Stellen Sie sicher, dass Sie den Akku aufbrauchen, bevor Sie ihn entfernen. Trennen Sie den Roller von der Leistung, und schrauben Sie dann die untere Abdeckung ab und entfernen Sie sie.
2. Trennen Sie den Stecker des Akkus vom Stromnetz, um ihn zu entfernen. Beschädigen Sie das Gehäuse des Akkus nicht, um Verletzungen zu vermeiden.
3. Bringen Sie den entfernten Akku zur ordnungsgemäßen Entsorgung zu einem professionellen Recyclingbetrieb.

Do not Try Dangerous Actions/Führen Sie keine gefährlichen Handlungen durch.

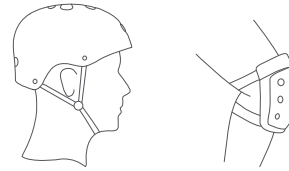

Wear a helmet, elbow pads and knee pads before riding.

Tragen Sie vor dem Fahren einen Helm, Ellbogen- und Knieschützer.



Do not ride with anyone else, including children.

Fahren Sie nicht mit anderen Personen, auch nicht mit Kindern.

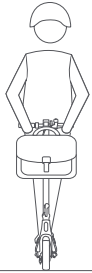

Do not hang bags or other heavy stuff on the handlebar.

Hängen Sie keine Taschen oder andere schwere Gegenstände an den Lenker.

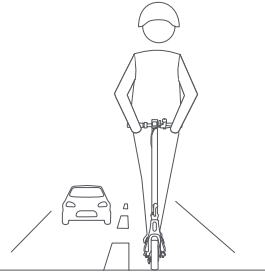

Unless otherwise authorized by the local laws, it is forbidden and illegal to ride on public roads, motorways, and expressways.

Es ist verboten und illegal, auf öffentlichen Straßen, Autobahnen und Schnellstraßen zu fahren, es sei denn, dies ist durch die örtlichen Gesetze erlaubt.



Do not ride the scooter with one or both hands off the handlebar, or with only one foot.

Fahren Sie den Roller nicht mit einer oder beiden Händen am Lenker oder mit nur einem Fuß.

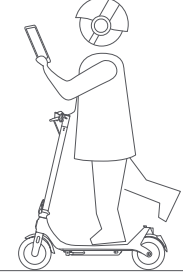

Do not use mobile phone or wear earphones when operating the scooter.

Verwenden Sie bei der Bedienung des Rollers kein Handy und tragen Sie keine Kopfhörer.



When riding on uneven roads or in other poor road conditions, make sure to slow down as you ride over it or get off and walk with the scooter. To reduce the risk of accidents, ride your scooter on smooth surfaces that are free of potholes.

Wenn Sie auf unebenen Straßen oder bei anderen schlechten Straßenverhältnissen fahren, stellen Sie sicher, dass Sie langsamer werden, wenn Sie darüberfahren, oder steigen Sie ab und gehen Sie mit dem Roller. Um das Unfallrisiko zu verringern, fahren Sie mit Ihrem Roller auf glatten Oberflächen, die frei von Schlaglöchern sind.

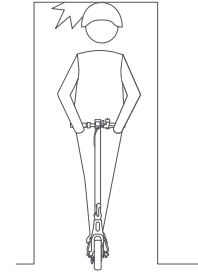

Avoid hitting your head on door frames, elevators, and other overhead obstacles.

Achten Sie darauf, sich nicht den Kopf an Türrahmen, Aufzügen und anderen Hindernissen über ihrem Kopf zu stoßen.



Do not ride in the rain. Do not ride through puddles or any other (water) obstacles.

Fahren Sie nicht bei Regen. Fahren Sie nicht durch Pfützen oder sonstige (Wasser-)Hindernisse.

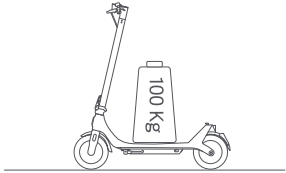

 Do not exceed the scooter's specified maximum payload (100 kg).

Überschreiten Sie nicht die angegebene maximale Zuladung des Rollers (100 kg).

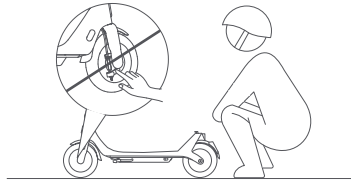

 Do not touch the mechanical brake.

Berühren Sie keinesfalls die mechanische Bremse.

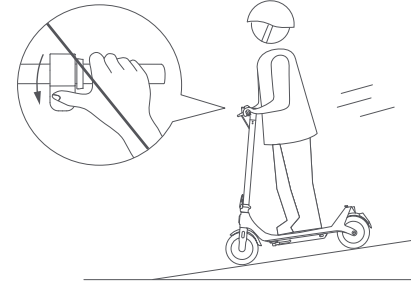

 Do not accelerate when going downhill, and brake in time to slow down. When on a steep slope, you need to step off the scooter and push.

Beschleunigen Sie nicht beim Bergabfahren und bremsen Sie rechtzeitig ab, um Ihr Tempo zu drosseln. Steigen Sie vor steilen Steigungen ab und schieben Sie den Roller.



⊘ Do not drink and drive. Riding a scooter while under the influence of alcohol or other substances is strictly prohibited.

Fahren Sie nicht unter Alkoholeinfluss. Das Fahren eines Rollers unter dem Einfluss von Alkohol oder anderen Substanzen ist strengstens verboten.



⊘ Do not keep your feet on the rear mudguard. Stellen Sie Ihre Füße nicht auf dem hinteren Kotflügel ab.

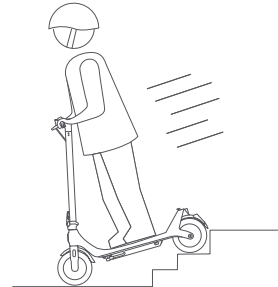

⊘ Do not try riding up or down stairs, nor try jumping over obstacles.

Fahren Sie keinesfalls Treppen hoch oder runter und versuchen Sie nicht, Hindernisse zu überspringen.

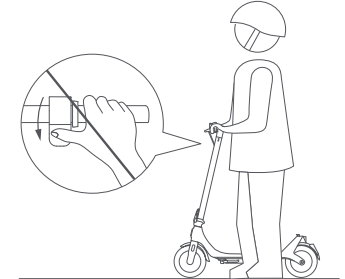

⊘ Do not press the accelerator when you are walking alongside the scooter.

Betätigen Sie niemals den Gashebel, während Sie neben dem Roller herlaufen.

Package Contents/Verpackungsinhalt

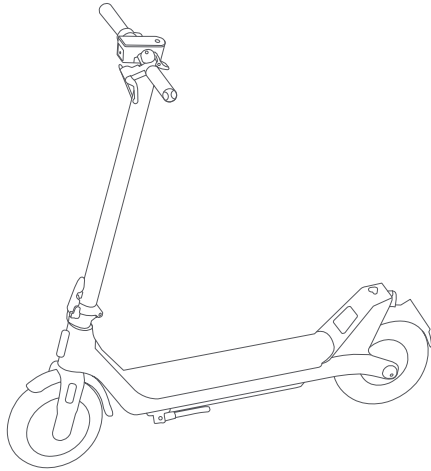

Electric Scooter
Elektroroller

Accessories/Zubehör



Extension Nozzle
(Connect the pump to the valve for easy pumping)



Allen Key
Innensechskantschlüssel

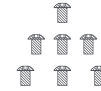

Screw × 7
(1 is spare)
Schraube × 7
(1 ist Ersatz)

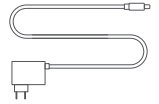

Battery Charger
Akkuladegerät

Note: Illustrations of product, accessories, and user interface in the user manual are for reference purposes only. Actual product and functions may vary due to product enhancements.

Hinweis: Abbildungen des Produkts, des Zubehörs und der Benutzeroberfläche in der Bedienungsanleitung dienen nur als Referenz. Die tatsächlichen Produkte und Funktionen können aufgrund von Produktverbesserungen variieren.



User Manual
Originalbetriebsanleitung



Important Information
Wichtige Informationen



Specifications
Spezifikationen



Unpairing instructions
Anleitung zum Entkoppeln



Theoretical mileage tag
Anhänger für theoretische Kilometerleistung

Product Overview/Produktübersicht

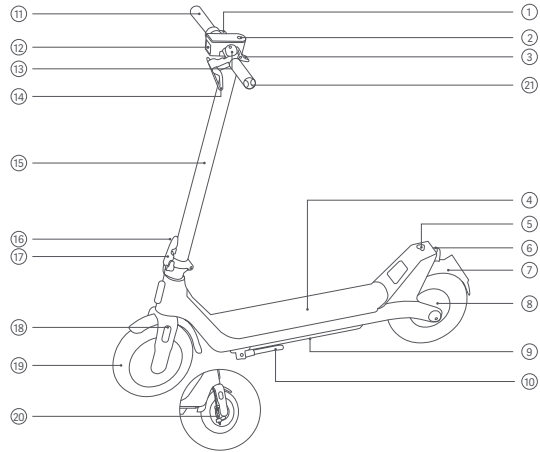

- | | | |
|---------------------------|---|--------------------------|
| ① Accelerator
Gashebel | ② Control Panel & Power Button
Bedienfeld und Ein-/Aus-Taste | ③ Buckle
Schnalle |
| ④ Deck
Trittbrett | ⑤ Hook
Haken | ⑥ Taillight
Rücklicht |

- | | | |
|---|---|-----------------------------------|
| ⑦ Rear Mudguard
Hinterer Kotflügel | ⑧ Wheel Motor
Radmotor | ⑨ Battery Compartment
Akkufach |
| ⑩ Kickstand
Ständer | ⑪ Handlebar
Lenker | ⑫ Headlight
Scheinwerfer |
| ⑬ Scooter Bell
Roller-Klingel | ⑭ Brake Lever
Bremshebel | ⑮ Stem
Vorbau |
| ⑯ Quick Release Lever
Schnelllösehebel | ⑰ Quick Release Lever Lock
Schnelllösehebel-Sperre | ⑱ Front Fork
Vordergabel |
| ⑲ Front Wheel
Vorderrad | ⑳ Mechanical Brake
Mechanische Bremse | ㉑ Winglight
Seitenlicht |

Control Panel & Power Button/Bedienfeld und Ein-/Aus-Taste

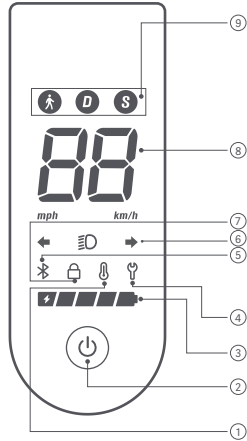

- ① **Temperature Warning:** If the battery temperature is too high or too low, the thermometer icon will be on. This will result in reduced acceleration and possibly charging issues. Use or charge the scooter after its battery temperature returns to the normal operating range.

Temperatur-Warnung: Wenn die Temperatur des Akkus zu hoch oder zu niedrig ist, leuchtet das Thermometersymbol auf. Dies führt zu einer verminderten Beschleunigung und möglicherweise zu Ladeproblemen. Verwenden Sie den Roller oder laden Sie ihn auf, nachdem die Temperatur des Akkus wieder in den normalen Betriebsbereich zurückgekehrt ist.

- ② **Power Button:** Press the button to turn the scooter on, and hold the button for 2 to 3 seconds to turn the scooter off. When the scooter is on, press the button to turn on/off the headlight and taillight, and press twice to cycle through the riding modes.

Ein-/Aus-Taste: Drücken Sie die Taste, um den Roller einzuschalten, und halten Sie die Taste 2 bis 3 Sekunden lang gedrückt, um den Roller auszuschalten. Wenn der Roller eingeschaltet ist, drücken Sie den Knopf, um den Scheinwerfer und die Rücklicht ein-/auszuschalten. Drücken Sie ihn zweimal nacheinander, um zwischen den Fahrmodi zu wechseln.

- ③ **Battery Level:** The battery power is indicated by 5 bars, each representing approximately 20% of a full battery.
 Akkuladestand: Die Akkuladung wird mit 5 Balken angezeigt, wobei jeder Balken für ca. 20 % der vollen Akkuladung steht.
- ④ **Error Notification:** When the wrench icon displays red, it indicates that the scooter has an error.
 Fehlerbenachrichtigung: Leuchtet das Schraubenschlüssel-Symbol rot, ist dies ein Hinweis auf eine Störung des Rollers.
- ⑤ **Bluetooth:** When the scooter is successfully connected to a mobile device, the Bluetooth icon will light up, and the maximum speed will be unlocked.
 Bluetooth: Wenn der Roller erfolgreich an ein mobiles Gerät angeschlossen wurde, leuchtet das Bluetooth-Symbol auf und die Höchstgeschwindigkeit wird freigeschaltet.
- ⑥ **Winglight:** Press the left or right winglight button, then the corresponding winglight and the indicator on the control panel will blink. Press the same button again, and the corresponding winglight and the indicator will turn off.
 Seitenlicht: Drücken Sie die linke oder rechte Seitenlicht-Taste, dann blinken das entsprechende Seitenlicht und die Anzeige auf dem Bedienfeld. Drücken Sie dieselbe Taste noch einmal und das entsprechende Seitenlicht und die Anzeige schalten sich aus.
- ⑦ **Lock:** The lock icon will remain on when the scooter is locked and go out when the scooter is unlocked.
 Verriegeln: Das Schloss-Symbol bleibt ein, wenn der Roller verriegelt ist und erlischt, wenn der Roller entriegelt wird.
- ⑧ **Speedometer:** It displays the current speed when the scooter is working. When the scooter has an issue, it displays an error code. When the scooter is charging, it displays the current battery level.
 Geschwindigkeitsmesser: Er zeigt die aktuelle Geschwindigkeit an, wenn der Roller in Betrieb ist. Wenn am Roller eine Störung vorliegt, zeigt er einen Fehlercode an. Wird der Roller geladen, so zeigt er den aktuellen Akkuladestand an.
- ⑨ **Riding Mode:** A is for walking mode, and its maximum speed is about 6 km/h; the taillight will blink when this mode is enabled. D is for standard mode, and its maximum speed is about 15 km/h. S is for sport mode, and its maximum speed is about 20 km/h. The scooter has high speed in S mode, and it is recommended to use it after mastering the riding skills.

Fahrmodus: A steht für den Gehmodus und die Höchstgeschwindigkeit beträgt etwa 6 km/h. Das Rücklicht blinkt, wenn dieser Modus aktiviert ist. D steht für den Standardmodus und die Höchstgeschwindigkeit beträgt ca. 15 km/h. S steht für den Sportmodus und die Höchstgeschwindigkeit beträgt ca. 20 km/h. Der Roller hat eine Höchstgeschwindigkeit im S-Modus, er ist empfehlenswert, wenn Sie die Fahrfähigkeiten beherrschen.

Assembly and Set-up/Zusammenbau und Einrichtung

Quick Release Lever/
Schnellösehebel

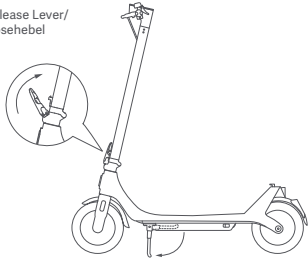

1. Put down the kickstand, and hold up the stem until it is completely in an upright position. Then lift the quick release lever lock, and push the quick release lever inward to the end.

Klappen Sie den Ständer herunter und halten Sie den Vorbau hoch, bis er vollständig aufrecht steht. Heben Sie dann die Schnellösehebel-Sperre an und drücken Sie den Schnellösehebel nach innen bis zum Ende.

Headlight facing forward/
Scheinwerfer zeigt nach
vorne

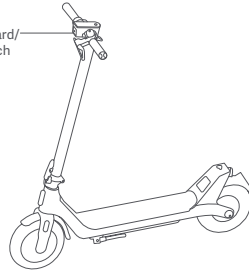

2. Insert the handlebar onto the stem. Make sure to install the handlebar facing the correct direction.

Befestigen Sie den Lenker am Vorbau. Stellen Sie sicher, dass Sie den Lenker in der richtigen Richtung installieren.

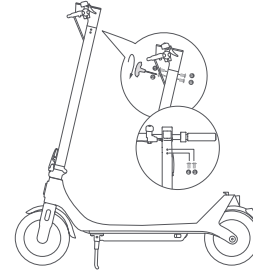

3. Follow the number order as illustrated to pre-tighten the six screws with the included Allen key. Make sure the handlebar is correctly installed and then tighten the screws thoroughly.

Ziehen Sie die sechs Schrauben mit dem mitgelieferten Innensechskantschlüssel in der abgebildeten Reihenfolge fest. Stellen Sie sicher, dass der Lenker korrekt angebracht ist, und ziehen Sie die Schrauben dann fest.

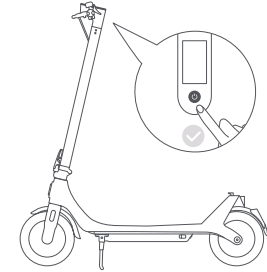

4. When the scooter is fully assembled, press the power button to turn it on. Press and hold the power button for 2-3 seconds to turn it off after riding.

Wenn der Roller vollständig zusammengebaut ist, drücken Sie die Ein-/Aus-Taste, um ihn einzuschalten. Drücken und halten Sie die Ein-/Aus-Taste für 2-3 Sekunden, um den Roller nach der Fahrt auszuschalten.

Charge Your Scooter/Laden Sie Ihren Roller auf

The scooter is fully charged when the LED on the battery charger changes from red (charging) to green (fully charged).

Notes:

- Do not charge the scooter if the charging port, power adapter, or power outlet is wet.
- When the scooter is not being charged or after the charging is complete, make sure the rubber flap is inserted tightly into the charging port to prevent water from getting in.

Der Roller ist vollständig geladen, wenn die LED am Akkuladegerät von Rot (Laden) auf Grün (Volles Laden) wechselt.

Hinweise:

- Laden Sie den Roller nicht auf, wenn der Ladeanschluss, das Netzteil oder die Steckdose nass ist.
- Wenn der Roller nicht aufgeladen wird oder nachdem der Ladevorgang abgeschlossen ist, stellen Sie sicher, dass die Gummiklappe fest in den Ladeanschluss eingesetzt ist, damit kein Wasser eindringen kann.

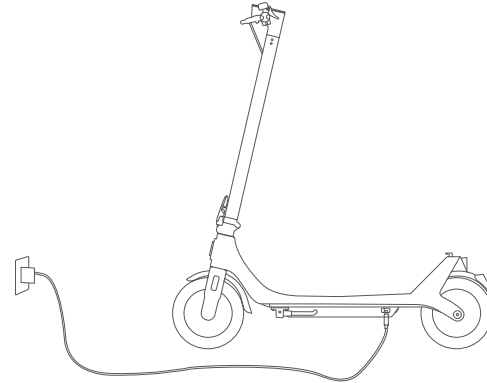

1. Lift up the rubber flap.

Öffnen Sie den Gummverschluss.



2. Connect the battery charger to the charging port.

Stecken Sie das Akkuladegerät in den Ladeanschluss.



3. Disconnect the battery charger from the charging port when charging is completed.

Trennen Sie das Akkuladegerät vom Ladeanschluss, wenn der Ladevorgang abgeschlossen ist.



4. Put back the rubber flap.

Schließen Sie den Gummverschluss wieder.

Connect with Mi Home/Xiaomi Home App/Anschließen mit Mi Home-/Xiaomi Home-App

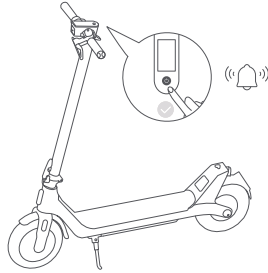

1. Before being activated, the scooter will keep beeping when turned on and is limited to 10 km/h. When the scooter is used for the first time, it must be activated via the Mi Home/Xiaomi Home app.

Bis zur Aktivierung piept der Roller nach dem Einschalten fortwährend und die Geschwindigkeit ist auf 10 km/h begrenzt. Vor der ersten Verwendung muss der Roller über die Mi Home-/Xiaomi Home-App aktiviert werden.

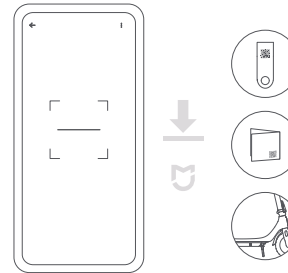

2. Scan the QR code on the label attached to the control panel, on the right side of the deck, or on the back cover of the user manual to download the Mi Home/Xiaomi Home app.

Scannen Sie den QR-Code auf dem Etikett am Bedienfeld, auf der rechten Seite des Trittbretts oder auf der Rückseite der Betriebsanleitung, um die Mi Home-/Xiaomi Home-App herunterzuladen.

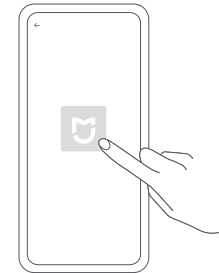

3. Open the Mi Home/Xiaomi Home app.

Öffnen Sie die Mi Home-/Xiaomi Home-App.

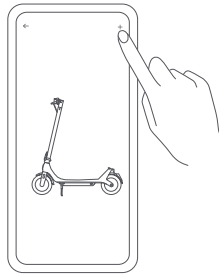

4. Tap "+" on the top right corner and open "Scan" to scan the QR code on the label attached to the control panel, on the right side of the deck, or on the back cover of the user manual again. Then follow the instructions in the app to add the scooter.

Tippen Sie auf „+“ in der oberen rechten Ecke und öffnen Sie „Scannen“, um den QR-Code auf dem Etikett am Bedienfeld, auf der rechten Seite des Trittbretts oder auf der Rückseite der Betriebsanleitung erneut zu scannen. Befolgen Sie dann die Anweisungen in der App, um den Roller hinzuzufügen.

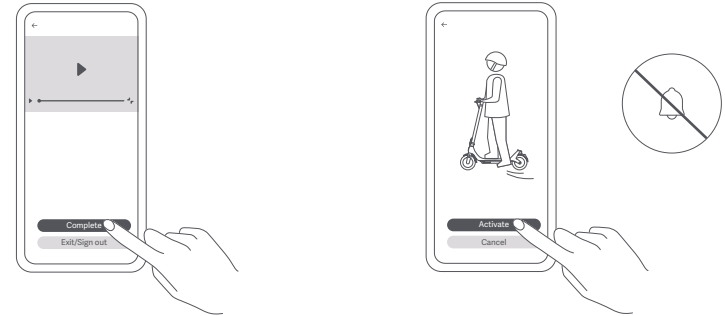

5. Watch the riding guide video. Do not exit the video before finishing it. Otherwise, the activation will fail.

Sehen Sie sich die Videoanleitung für das Fahren an. Sie müssen das Video bis zum Ende ansehen. Ansonsten schlägt die Aktivierung fehl.

Notes/Hinweise:

- Open the Mi Home/Xiaomi Home app to use various functions, such as one-tap locking, energy recovery, and one-tap turning-on of the taillight.
- The version of the app might have been updated, please follow the instructions based on the current app version.
- Öffnen Sie die Mi Home-/Xiaomi Home-App, um verschiedene Funktionen zu verwenden, z. B. Verriegeln mit einem Tastendruck, Energierückgewinnung und Einschalten des Rücklichts mit einem Tastendruck.
- Die Version der App könnte aktualisiert worden sein, bitte folgen Sie den Anweisungen auf der Grundlage der aktuellen App-Version.

Bluetooth resetting/Bluetooth zurücksetzen

Make sure the scooter is turned on. Press and hold the accelerator to the end, and simultaneously press the power button on the control panel 5 times in succession. When the Bluetooth is successfully reset, the scooter will make a buzz and the Bluetooth icon will blink.

Stellen Sie sicher, dass der Roller eingeschaltet ist. Halten Sie den Gashebel bis zum Ende gedrückt und drücken Sie gleichzeitig 5 Mal hintereinander die Ein-/Aus-Taste auf dem Bedienfeld. Wenn das Bluetooth erfolgreich zurückgesetzt wurde, gibt der Roller einen Signalton von sich und das Bluetooth-Symbol blinkt.

Restore factory settings/Werkseinstellungen wiederherstellen

Make sure the scooter is turned on. Squeeze the brake lever, and simultaneously press and hold the accelerator and the power button for 7 seconds. When you hear a buzz, the scooter's Bluetooth has been unpaired and the scooter has been restored to factory settings. Then the control panel will return to its factory display and the Bluetooth icon will blink.

Stellen Sie sicher, dass der Roller eingeschaltet ist. Betätigen Sie den Bremshebel, und halten Sie gleichzeitig den Gashebel und die Ein-/Aus-Taste sieben Sekunden lang gedrückt. Wenn Sie einen Signalton hören, wurde die Bluetooth-Kopplung des Rollers aufgehoben und der Roller wurde auf die Werkseinstellungen zurückgesetzt. Das Bedienfeld kehrt dann zur Werksanzeige zurück und das Bluetooth-Symbol blinkt.

Note: The scooter cannot be restored to factory settings during riding or when locked.

Hinweis: Der Roller kann während der Fahrt oder wenn er verriegelt ist, nicht auf die Werkseinstellungen zurückgesetzt werden.

How to Ride/Wie man fährt

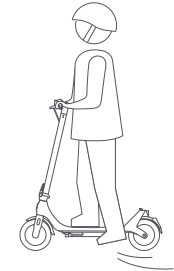

1. Wear a helmet, elbow pads and knee pads before riding
Note: Check the tire pressure before riding. The recommended tire pressure is 45–50 psi.

Tragen Sie vor der Fahrt einen Helm, Ellbogen- und Knieschützer.
Hinweis: Prüfen Sie den Reifendruck vor der Fahrt. Der empfohlene Reifendruck beträgt 45 bis 50 psi.

2. Step on the deck with one foot, and slowly kicks off the other on the ground.

Steigen Sie mit einem Fuß auf das Trittbrett, und stoßen Sie sich mit dem anderen Fuß vorsichtig ab.

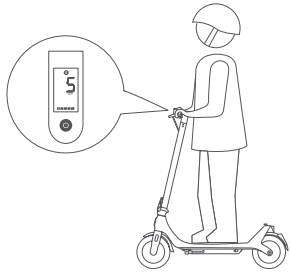

3. When the scooter starts to coast, put both feet on the deck and gently press the accelerator. The accelerator can be used once the scooter is going over 5 km/h.

Sobald der Roller auszurollen beginnt, stellen Sie beide Füße auf das Trittbrett und drücken Sie leicht auf den Gashebel. Der Gashebel kann verwendet werden, sobald der Roller schneller als 5 km/h fährt.

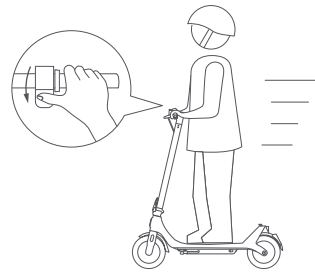

4. Gently press the accelerator to speed up and make sure not to go too fast.

Drücken Sie sanft auf das Gashebel, um schneller zu fahren und stellen Sie sicher, dass Sie nicht zu schnell fahren.

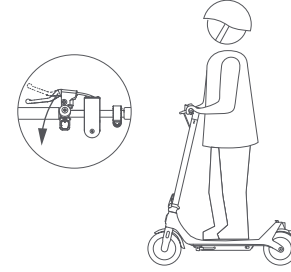

5. Slowly release the accelerator or press the brake lever to slow down.

Lassen Sie den Gashebel langsam los oder drücken Sie den Bremshebel, um langsamer zu fahren.

⚠ Pay attention to the road conditions when riding and make sure to maintain an appropriate speed without sudden braking. Otherwise, the tires may lose grip and cause you to fall, resulting in serious injury.

Achten Sie beim Fahren auf die Straßenverhältnisse und stellen Sie sicher, dass Sie eine angemessene Geschwindigkeit ohne plötzliches Bremsen einhalten. Andernfalls können die Reifen die Bodenhaftung verlieren und Sie stürzen, was zu schweren Verletzungen führen kann.

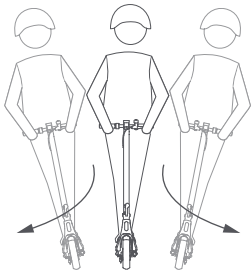

6. Tilt your body to the steering direction as you turn, and slowly turn the handlebar.

Lehnen Sie sich bei einer Kurve in Lenkrichtung, und drehen Sie den Lenker langsam.



7. When the scooter slows down or stops, put one foot on the ground to get off the scooter.

Wenn der Roller langsamer wird oder anhält, stellen Sie einen Fuß auf den Boden, um den Roller zu verlassen.

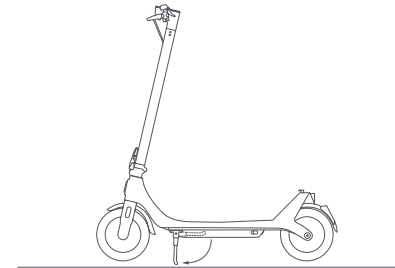

8. Put down the kickstand when parking the scooter.
Klappen Sie beim Parken des Rollers den Ständer aus.

 To avoid others using the scooter without your permission, you can lock the scooter when it is parked.
Um eine Nutzung des Rollers ohne Ihre Zustimmung zu vermeiden, können Sie den Roller beim Parken verriegeln.

Lock/Unlock Your Scooter/Verriegeln/Entriegeln Ihres Rollers

Tap to lock/
Tippen Sie zum
Verriegeln

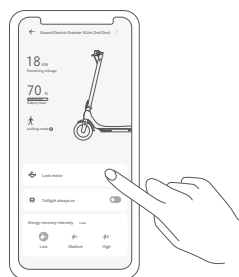

Tap to Unlock/
Tippen zum
Entriegeln

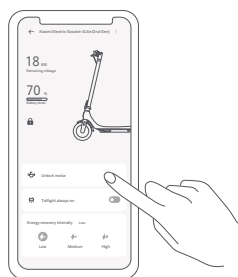

When the scooter is locked, the motor is locked and all the icons on the control panel will automatically go out except the Bluetooth icon and the lock icon. If the scooter goes beyond the Bluetooth connection range, the Bluetooth will be disconnected and its icon will go out.

Wenn der Roller verriegelt ist, ist der Motor gesperrt und alle Symbole auf dem Bedienfeld erlöschen automatisch, mit Ausnahme des Bluetooth-Symbols und des Verriegelungssymbols. Wenn der Roller den Bluetooth-Bereich verlässt, wird die Bluetooth-Verbindung getrennt und das Symbol erlischt.

If the scooter is locked, the motor will be locked. When you push the scooter forward, it will have a rolling resistance accompanied by the buzzer alarm. The scooter will automatically turn off after 24 hours of being locked, and remain locked when turned on again. You need to unlock the scooter via the Mi Home/Xiaomi Home app. Locking the scooter will consume the scooter's power, please use this function properly.

Wenn der Roller verriegelt ist, wird der Motor verriegelt. Wenn Sie den Roller vorwärts schieben, tritt ein Rollwiderstand auf, der von einem Summton begleitet wird. Der Roller schaltet sich automatisch aus, wenn er 24 Stunden lang verriegelt war, und bleibt verriegelt, wenn er wieder eingeschaltet wird. Sie können den Roller über die Mi Home-/Xiaomi Home-App entriegeln. Das Verriegeln des Rollers verbraucht den Strom des Rollers, nutzen Sie diese Funktion wohlüberlegt.

Fold/Unfold & Carry/Zusammenklappen/Aufklappen & Tragen

Folding/Zusammenklappen

Quick Release Lever Lock/
Schnelllösehebel-Sperre

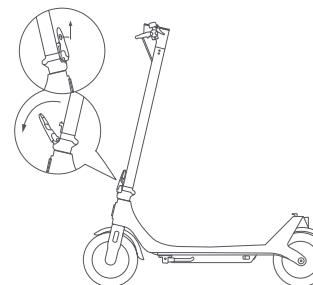

Quick Release Lever/
Schnelllösehebel

1. Make sure the scooter is turned off and not being charged before folding. Hold the stem, lift the quick release lever lock, and pull the quick release lever outward.

Stellen Sie sicher, dass der Roller ausgeschaltet ist und nicht aufgeladen wird, bevor Sie ihn klappen. Halten Sie den Vorbau fest, heben Sie die Schnelllösehebel-Sperre an, und ziehen Sie den Schnelllösehebel nach außen.

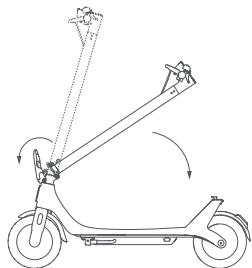

2. Lift the quick release lever lock again, and pull the quick release lever outwards to pop the bottom folding hook out. Then fold the stem.

Heben Sie die Verriegelung der Schnelllösehebel-Sperre wieder an, und ziehen Sie den Schnelllösehebel nach außen, um den unteren Klapphaken herauszuziehen. Klappen Sie dann den Vorbau zusammen.

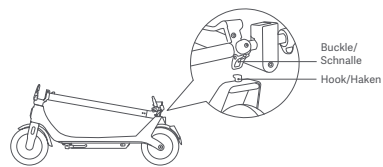

3. Align the buckle with the hook and secure them together.

Richten Sie die Schnalle mit dem Haken aus und befestigen Sie sie zusammen.

Carrying/Tragen

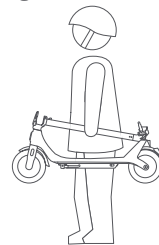

Hold the stem with either one hand or both hands to carry.

Halten Sie den Lenkervorbau zum Tragen mit einer oder beiden Händen.

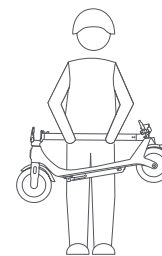

Unfolding/Ausklappen

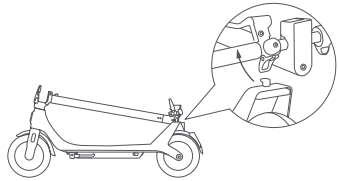

1. When unfolding the scooter, pull the buckle upwards to release it from the hook.

Wenn Sie den Roller aufklappen möchten, ziehen Sie die Schnalle nach oben, um sie vom Haken zu lösen.

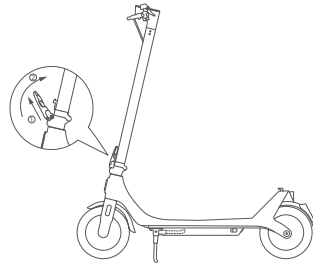

2. Hold up the stem in an upright position, and make sure the folding hook is attached to the stem. Lift the quick release lever lock as indicated by ①, and then push the quick release lever inward to the end as indicated by ②.

Halten Sie den Vorbau in aufrechter Position und vergewissern Sie sich, dass der Klapphaken am Vorbau befestigt ist. Heben Sie die Schnelllösehebel-Sperre an, wie mit ① gekennzeichnet, und drücken Sie dann den Schnelllösehebel bis zum Ende nach innen, wie mit ② gekennzeichnet.

Inflate the Tire/Reifen aufpumpen

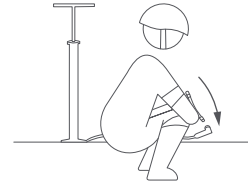

1. Connect the pump to the extension nozzle.

Verbinden Sie die Luftpumpe mit der Verlängerungsdüse.

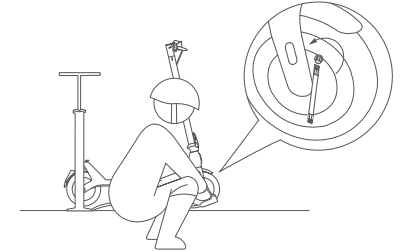

2. Remove the tire valve cap, and connect the extension nozzle and the valve securely together.

Entfernen Sie den Reifenventildeckel und verbinden Sie die Verlängerungsdüse und das Ventil sicher miteinander.

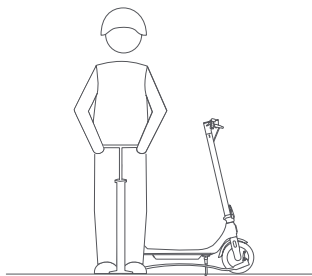

3. Inflate the tire.

Reifen aufpumpen.

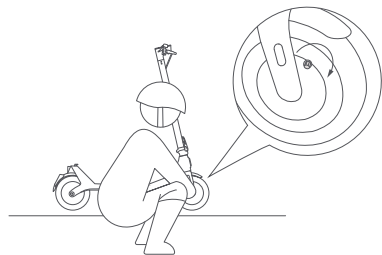

4. Tighten the tire valve cap securely after inflating the tires.

Ziehen Sie die Ventilkappe des Reifens nach dem Aufpumpen sicher fest.

Notes/Hinweise:

- Check the tire pressure every month, and inflate the tires if the pressure is too low. The recommended tire pressure is 45–50 psi.
- Removing tires is complex and should be operated by a professional, and incorrect operation could lead to instability of the scooter or other issues.
- Prüfen Sie einmal im Monat den Reifendruck und pumpen Sie die Reifen bei zu niedrigem Druck auf. Der empfohlene Reifendruck beträgt 45 bis 50 psi.
- Das Entfernen der Reifen ist kompliziert und sollte von einem Fachmann durchgeführt werden. Eine falsche Bedienung kann zur Instabilität des Rollers oder anderen Problemen führen.

Adjust the Mechanical Brake/Mechanische Bremse einstellen

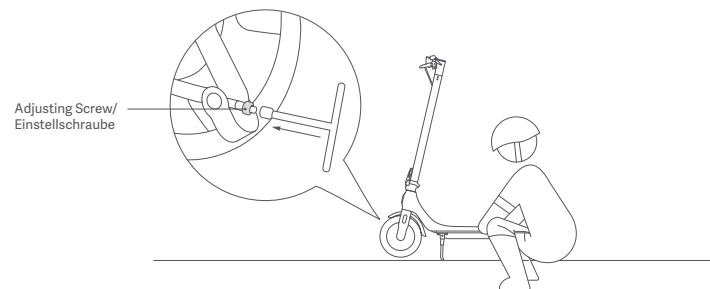

Before adjustment, make sure the scooter is powered off and not charging.

Tool: 14 mm T-handle socket wrench (the tool needs to be prepared by the user).

When the brake is too tight, use the tool to turn the nut on the screw rod counterclockwise, so as to slightly shorten the brake cable's exposed bottom part. When the brake is too loose, use the tool to turn the nut on the screw rod clockwise, so as to slightly lengthen the brake cable's exposed bottom part.

Bevor Sie Einstellungen vornehmen, stellen Sie sicher, dass der Roller ausgeschaltet ist und nicht lädt.

Werkzeug: 14-mm-Steckschlüssel mit T-Griff (Werkzeug muss vom Nutzer bereitgehalten werden).

Wenn die Bremse zu fest angezogen ist, drehen Sie mit dem Werkzeug die Mutter am Gewindestift gegen den Uhrzeigersinn, um den freiliegenden unteren Teil des Bremskabels leicht zu verkürzen. Wenn die Bremse zu locker ist, drehen Sie mit dem Werkzeug die Mutter am Gewindestift im Uhrzeigersinn, um den freiliegenden unteren Teil des Bremskabels leicht zu verlängern.

Warranty Notice/GARANTIEERKLÄRUNG

As a Xiaomi consumer, you benefit under certain conditions from additional warranties. Xiaomi offers specific consumer warranty benefits which are in addition to, and not instead of, any legal warranties provided by your national consumer law. The duration and conditions related to the legal warranties are provided by respective local laws. For more information about the consumer warranty benefits, please refer to Xiaomi's official website <https://www.mi.com/global/support/warranty>. Except as prohibited by laws or otherwise promised by Xiaomi, the after-sales services shall be limited to the country or region of the original purchase. Under the consumer warranty, to the fullest extent permitted by law, Xiaomi will, at its discretion, repair, replace or refund your product. Normal wear and tear, force majeure, abuse or damage caused by the user's negligence or fault are not warranted. The contact person for the after-sale service may be any person in Xiaomi's authorized service network, Xiaomi's authorized distributors or the final vendor who sold the products to you. If in doubt please contact the relevant person as Xiaomi may identify.

The present warranties do not apply in Hong Kong and Taiwan.

Products which were not duly imported and/or were not duly manufactured by Xiaomi and/or were not duly acquired from Xiaomi or a Xiaomi's official seller are not covered by the present warranties. As per applicable law you may benefit from warranties from the non-official retailer who sold the product. Therefore, Xiaomi invites you to contact the retailer from whom you purchased the product.

Unter bestimmten Voraussetzungen profitieren Sie als Xiaomi-Kunde von zusätzlichen Garantien. Xiaomi bietet Verbrauchern spezielle Garantieleistungen zusätzlich zur und nicht anstelle der durch das jeweilige nationale Verbraucherrecht festgelegten gesetzlichen Gewährleistung. Die gesetzlichen Gewährleistungsfristen und -bestimmungen ergeben sich aus den jeweiligen lokalen Gesetzen. Weitere Informationen zu den Garantieleistungen für Verbraucher finden Sie auf der Website von Xiaomi unter <https://www.mi.com/global/support/warranty>. Sofern dies nicht gesetzlich verboten oder anderweitig von Xiaomi versprochen wurde, ist der Kundendienst auf das Land oder die Region des ursprünglichen Kaufs beschränkt. Im Rahmen der Verbrauchergarantie wird Xiaomi das Produkt, soweit gesetzlich zulässig, nach eigenem Ermessen reparieren, ersetzen oder den Kaufpreis erstatten. Normale Abnutzung, höhere Gewalt, Missbrauch oder Schäden, die durch Fahrlässigkeit oder Verschulden des Benutzers verursacht wurden, unterliegen nicht der Garantie. Der Kundendienst kann durch jede Person im autorisierten Servicenetz von Xiaomi erbracht werden, durch die autorisierten Händler von Xiaomi oder durch den Endverkäufer, der die Produkte an Sie verkauft hat. Bei Fragen wenden Sie sich bitte an die entsprechende von Xiaomi angegebene Person.

Diese Garantieerklärung ist nicht auf Hong Kong und Taiwan anwendbar.

Produkte, die nicht ordnungsgemäß eingeführt wurden und/oder nicht ordnungsgemäß von Xiaomi hergestellt wurden und/oder nicht ordnungsgemäß von Xiaomi oder einem offiziellen Händler von Xiaomi erworben wurden, fallen nicht unter diese Garantie. Gemäß geltendem Recht können Garantieforderungen gegen Einzelhändler geltend gemacht werden, die das Produkt trotz Ermangelung gegenseitiger Vertriebsvereinbarungen in Umlauf gebracht haben. In solchen Fällen ermutigt Sie Xiaomi, den Händler zu kontaktieren, bei dem Sie das Produkt gekauft haben.

Disclaimer/Haftungsausschluss

The user materials are published by Xiaomi or its local affiliated company. Improvements and changes to the materials necessitated by typographical errors, inaccuracies of current information, or improvements to programs and/or equipment, may be made by Xiaomi at any time and without notice. Such changes will, however, be incorporated into new online editions of the user materials (please see details at www.mi.com/global/service/userguide). All illustrations are for illustration purposes only and may not accurately depict the actual device.

Diese Benutzermaterialien wurden von Xiaomi oder einem lokalen verbundenen Unternehmen veröffentlicht. Verbesserungen und Änderungen dieser Materialien aufgrund von typografischen Fehlern, fehlerhaften Informationen oder Verbesserungen von Programmen oder Geräten können von Xiaomi jederzeit und ohne Ankündigung vorgenommen werden. Derartige Änderungen werden jedoch in die neuen Online-Ausgaben der Benutzermaterialien aufgenommen (Details unter www.mi.com/global/service/userguide). Abbildungen dienen nur zur Illustration und geben möglicherweise nicht das exakte Aussehen des tatsächlichen Geräts wieder.

Illustrations of product, accessories, and user interface in the user manual are for reference purposes only. Actual product and functions may vary due to product enhancements.

For further information, please go to www.mi.com

Manufactured for: Xiaomi Communications Co., Ltd.

Manufactured by: Shenzhen LEIQI Intelligent Technology Co., Ltd.

(a MI Ecosystem company)

Address: Room 215, Block D, Colorful Science and Technology Park, No.5 Guanle Road, Luhu Community, Guanhu Street, Longhua District, Shenzhen, Guangdong, P.R. China

Made in China

Hinweis: Abbildungen des Produkts, des Zubehörs und der Benutzeroberfläche in der Bedienungsanleitung dienen nur als Referenz. Die tatsächlichen Produkte und Funktionen können aufgrund von Produktverbesserungen variieren.

Weitere Informationen finden Sie auf www.mi.com

Hergestellt für: Xiaomi Communications Co., Ltd.

Hersteller: Shenzhen LEIQI Intelligent Technology Co., Ltd.

(ein Unternehmen von MI Ecosystem)

Adresse: Room 215, Block D, Colorful Science and Technology Park, No.5 Guanle Road, Luhu Community, Guanhu Street, Longhua District, Shenzhen, Guangdong, P.R. China

Hergestellt in China



PAP

Original instructions

www.mi.com/service

ZB.01.003.0142

